



# Electronic Service Manuals

This electronic document is provided as a service to our customers. We do not create the contents of the information contained in this document. Should you have detailed questions pertaining to the information contained in this document, you may contact Michco, or the manufacturer which provided the original information in this electronic deliverable. Michco's only part in this electronic deliverable was the electronic assembly process.

You may contact Michco through the following methods:  
Phone (517) 484-9312 or (800) 331-3339 MI, OH, IN only  
2011 N. High St. -- Lansing, Michigan -- 48906  
Fax: (517) 484-9836  
Email: [CustServ@Michco.com](mailto:CustServ@Michco.com)  
Web site: [www.Michco.Com](http://www.Michco.Com)  
Parts Web site: [www.FloorMachineParts.Com](http://www.FloorMachineParts.Com)

Order Parts on Line at:  
**[www.FloorMachineParts.Com](http://www.FloorMachineParts.Com)**

Directly to Parts & Service:  
By Email: **[Shop@Michco.com](mailto:Shop@Michco.com)**  
By Fax: (517) 702-2041  
By Voice: Use numbers above.

**Serving the Cleaning Industry Since 1922**

Notice: All copyrighted material remains property of original owners, all trademarks are property of respective owners. Manuals are subject to Manufacturer's reproduction limitations. Originals or reproductions were provided by manufacturers through a request. We make no warranty as to the correctness of information provided in this document and you assume all risk.

# Hydro-Retriever™ 3800

---

## BR 1000

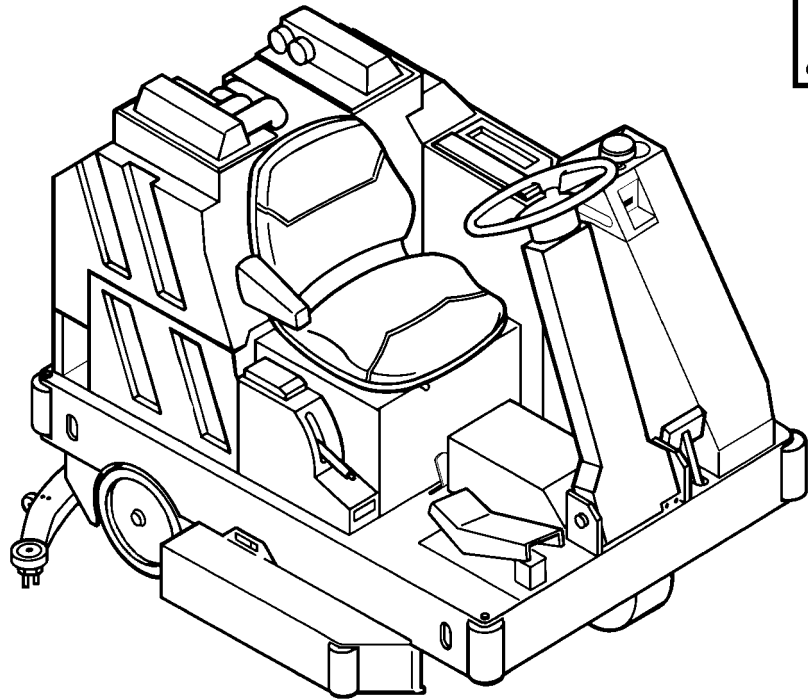
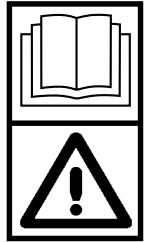

Instructions For Use  
Instrucciones de uso  
Manual de Utilização  
Istruzioni d' uso  
**Advance MODEL 56409000**  
**Nilfisk MODEL 56409629**



**Nilfisk**  
**Advance**

*setting standards*

English  
Español  
Português  
Italiano

3/95 revised 11/00 Form Number 56041293



# TABLE OF CONTENTS

# ÍNDICE

	page
Introduction .....	4
Important Safety Instructions .....	6
<b>Prepare the Machine for Use .....</b>	<b>10-22</b>
Install the Batteries .....	10-16
Install the Brushes .....	17-18
Install the Squeegee .....	19-20
Fill the Solution Tank .....	21-22
<b>Operating the Machine .....</b>	<b>24-35</b>
Control Panel .....	24
Driving the Machine .....	24-28
Scrubbing .....	29-32
During Operation .....	33-35
<b>After Use: Daily Maintenance .....</b>	<b>36-43</b>
Drain the Recovery Tank .....	37
Rinse the Squeegee .....	38
Rinse and Rotate the Brushes .....	39
Wipe the Machine .....	40
Charge the Batteries .....	41
Check the Maintenance Schedule .....	42
Store the Machine .....	43
Maintenance Schedule .....	44
<b>Weekly Maintenance .....</b>	<b>46-48</b>
Check the Battery Water Level .....	46
Drain and Rinse the Solution Tank .....	48
Troubleshooting .....	50
Circuit Breakers .....	50
Technical Specifications .....	52

	Página
Introducción .....	4
Precauciones y advertencias de uso .....	7
<b>Preparación de la máquina para su uso .....</b>	<b>10-22</b>
Instalación de las baterías .....	10-16
Instalación de los cepillos .....	17-18
Instalación de la boquilla de aspiración .....	19-20
Llenado del depósito de agua limpia .....	21-22
<b>Funcionamiento de la máquina .....</b>	<b>24-35</b>
Cuadro de mandos .....	24
Conducción de la máquina .....	24-28
Fregado .....	29-32
Durante el funcionamiento .....	33-35
<b>Después del uso: Mantenimiento diario .....</b>	<b>36-43</b>
Vaciado del depósito de agua sucia .....	37
Limpieza de la boquilla de aspiración .....	38
Limpieza y alternancia de los cepillos .....	39
Limpieza de la máquina .....	40
Carga de las baterías .....	41
Comprobación del programa de mantenimiento .....	42
Guardar la máquina .....	43
Programa de mantenimiento .....	44
<b>Mantenimiento semanal .....</b>	<b>46-48</b>
Comprobación del nivel de agua de las baterías .....	46
Vaciado y limpieza del depósito de agua limpia .....	48
Localización de averías .....	50
Fusibles del circuito .....	50
Especificaciones técnicas .....	52

	Página
Introdução .....	5
Precauções e avisos .....	8
<b>Preparação da máquina para uso .....</b>	<b>11-22</b>
Instalação das baterias .....	11-16
Instalação das escovas .....	17-18
Instalação do bocal .....	19-20
Encher o depósito de solução .....	21-22
<b>Utilização da máquina .....</b>	<b>25-35</b>
Painel de controlo .....	25
Condução da máquina .....	25-28
Lavagem .....	29-32
Durante a operação .....	33-35
<b>Após a utilização: Manutenção Diária .....</b>	<b>36-43</b>
Despejar o depósito de recolha .....	37
Lavar o bocal .....	38
Lavar e fazer rodar as escovas .....	39
Limpar a máquina .....	40
Carregar as baterias .....	41
Verificar o mapa de manutenção .....	42
Arrumar a máquina .....	43
Mapa de Manutenção .....	45
<b>Manutenção Semanal .....</b>	<b>47-49</b>
Verificar nível de água das baterias .....	47
Despejar e limpar o depósito de solução .....	49
Localização de avarias .....	51
Contactores .....	51
Especificações Técnicas .....	53

	Pagina
Introduzione .....	5
Importanti Istruzioni di Sicurezza .....	9
<b>Preparazione della Macchina per l'Uso .....</b>	<b>11-22</b>
Installazione batterie .....	11-16
Installazione Spazzole .....	17-18
Installazione Ventosa .....	19-20
Riempimento Serbatoio Soluzione .....	21-22
<b>Uso della Macchina .....</b>	<b>25-35</b>
Pannello di Controllo .....	25
Guida della Macchina .....	25-28
Lavaggio a fondo .....	29-32
Durante l'Utilizzazione .....	33-35
<b>Dopo l'Uso: Manutenzione Giornaliera .....</b>	<b>36-43</b>
Svuotamento del Serbatoio Recupero .....	37
Pulizia della Ventosa .....	38
Risciacquo e Rotazione delle Spazzole .....	39
Asciugatura della Macchina .....	40
Ricarica delle Batterie .....	41
Controllo della Tabella di Manutenzione .....	42
Sistemazione della Macchina .....	43
Tabella di Manutenzione .....	45
<b>Manutenzione Settimanale .....</b>	<b>47-49</b>
Controllo Liquido delle Batterie .....	47
Svuotamento e Risciacquo del- Serbatoio di Soluzione .....	49
Inconvenienti .....	51
Interruttori di Protezione .....	51
Caratteristiche tecniche .....	53

## INTRODUCTION

This manual will help you get the most from your **Nilfisk-Advance Hydro-Retriever™ 3800 / BR1000**. Read it thoroughly before operating the machine.

This machine is for commercial use only.

## PARTS AND SERVICE

Repairs, when required, should be performed by an Authorized Nilfisk-Advance Service engineer, who is factory trained to service this product, and maintains an inventory of Nilfisk-Advance original replacement parts and accessories in his service vehicle.

Call Nilfisk-Advance for repair parts or service. Please specify the Model and Serial Number when discussing your machine.

## NAMEPLATE

The Model and Serial Number of your machine are shown on the Nameplate, located in the operator's compartment. This information is needed when ordering repair parts for the machine. Use the space below to note this information for future reference.

Model \_\_\_\_\_

Serial Number \_\_\_\_\_

## UNCRATING

When the machine is delivered, carefully inspect the shipping carton and the machine for damage. If damage is evident, save the shipping carton so it can be inspected by the trucking company that delivered it. Contact the trucking company immediately to file a freight damage claim.

After removing the carton, cut the plastic straps and remove the wooden blocks next to the wheels. **Use a ramp to roll the machine from the pallet to the floor.**

## INTRODUCCIÓN

Este manual pretende ayudarle a sacar el máximo partido de su fregadora automática de suelos **Nilfisk-Advance Hydro-Retriever™ 3800 / BR1000**. Léalo detenidamente antes de poner en funcionamiento la máquina.

Este producto es de uso profesional exclusivamente.

## PIEZAS Y SERVICIO

En caso de precisarse cualquier reparación, ésta deberá ser efectuada por el Servicio Técnico Nilfisk-Advance autorizado: las reparaciones de este Servicio son realizadas por personal adiestrado en fábrica y utilizando accesorios y piezas de repuesto originales Nilfisk-Advance.

Llame a la delegación o distribuidor Nilfisk-Advance, cuyo nombre y dirección se detallan en la última página, en caso de necesitar piezas de repuesto o cualquier otro tipo de servicio. Para ello deberá especificar el modelo y el número de serie de su equipo.

## PLACA IDENTIFICATIVA

El modelo y el número de serie de su máquina están especificados en la placa identificativa situada en el compartimento del operador. Esta información la necesitará al solicitar piezas de repuesto. Anote en el espacio reservado a continuación el modelo y el número de serie de su máquina, a los que deberá hacer referencia en lo sucesivo.

Modelo: \_\_\_\_\_

Número de serie: \_\_\_\_\_

## DESEMBALAJE

Al recibir la máquina, examine con atención la caja de cartón empleada en el embalaje y la propia máquina, por si hubiera sufrido algún daño. Si el daño es evidente, conserve la caja de cartón, para que pueda ser examinada por la empresa de transporte. Póngase en contacto **inmediatamente** con ésta, para presentar una reclamación por los daños causados a la mercancía.

Una vez retirada la caja de cartón, corte las sujeciones de plástico y quite los tacos de madera que hay junto a las ruedas. **Haga uso de una rampa para bajar la máquina desde el palet hasta el suelo.**

## INTRODUÇÃO

Este manual ajudá-lo-á a fazer o melhor uso da sua Lavadora Nilfisk-Advance. Leia-o cuidadosamente antes de utilizar a máquina. Este produto destina-se apenas a usos comerciais.

## PEÇAS E SERVIÇO

Todas as reparações devem ser levadas a cabo por Nilfisk-Advance que, além de pessoal tecnicamente preparado, mantém um stock de todas as peças e acessórios originais para proceder às substituições necessárias.

Contacte os serviços técnicos Nilfisk-Advance para pedir reparações ou encomendar peças. Mencione sempre o modelo e o número de série da máquina.

## PLACA DE IDENTIFICAÇÃO

O modelo e nº de série da sua máquina são descritos na placa existente no lado direito da máquina. Esta informação é necessária no caso de reparação ou pedido de peças. Utilize este espaço para anotar esses elementos e utilizar futuramente.

Modelo \_\_\_\_\_

Nº série \_\_\_\_\_

## DESEMBALAGEM

Quando a máquina é fornecida, verifique cuidadosamente a forma como está embalada e se apresenta qualquer dano. Se encontrar algum dano evidente, guarde a embalagem para que esta possa ser inspeccionada pela transportadora que fez a entrega da máquina. Contacte imediatamente a transportadora e apresente a sua reclamação por escrito.

Após retirar a caixa, corte a embalagem plástica e retire os blocos de madeira que travam as rodas. **Utilize uma rampa para descer a máquina da palete para o chão.**

## INTRODUZIONE

Questo manuale Vi aiuterà ad ottenere le migliori prestazioni dalla Vostra **Nilfisk-Advance hydro-retriever™ 3800/BR1000**. Leggerlo attentamente prima di usare la macchina. Questa macchina è solo per uso commerciale.

## PARTI E MANUTENZIONE

Le riparazioni, quando necessarie, devono essere eseguite dal Vostro Centro di Assistenza autorizzato Nilfisk-Advance, che impiega personale tecnico specializzato e dispone di ricambi ed accessori originali Nilfisk-Advance.

Interpellare Nilfisk-Advance per riparazioni e manutenzioni. Precisate sempre il Modello e il Numero di Matricola della Vostra macchina.

## TARGHETTA DI RICONOSCIMENTO

Il Modello e il Numero di Matricola della Vostra macchina sono indicati sulla targhetta posta nel compartimento dell'operatore. Queste informazioni sono necessarie quando si ordinano parti di ricambio per la macchina. Usare lo spazio sottostante per annotare il Modello e il Numero di Matricola.

Modello \_\_\_\_\_

Numero di Matricola \_\_\_\_\_

## PRECAUZIONI ALLA CONSEGNA DELLA MACCHINA

Quando viene consegnata la macchina, controllare attentamente l'imballaggio di cartone e la macchina per rilevare eventuali danni. Se il danno è evidente, conservare l'imballaggio, così che possa essere esaminato dalla compagnia di trasporti che Vi ha consegnato la macchina. Contattare la compagnia di trasporto immediatamente, per compilare una richiesta di risarcimento danni.

Dopo la rimozione del cartone, tagliare le reggette di plastica e togliere i blocchi di legno vicino alle ruote. **Usare una rampa per scaricare la macchina dal pallet al pavimento.**

# CAUTIONS AND WARNINGS

## SYMBOLS

Nilfisk-Advance uses the symbols below to signal potentially dangerous conditions. Always read this information carefully and take the necessary steps to protect personnel and property.

### **DANGER !**

Is used to warn of immediate hazards that will cause severe personal injury or death.

### **WARNING !**

Is used to call attention to a situation that could cause severe personal injury.

### **CAUTION !**

Is used to call attention to a situation that could cause minor personal injury or damage to the machine or other property.

## GENERAL SAFETY INSTRUCTIONS

Specific Cautions and Warnings are included to warn you of potential danger of machine damage or bodily harm.

### **WARNING !**

- \* This machine shall be used only by properly trained and authorized persons.
- \* Keep sparks, flame and smoking materials away from batteries. Explosive gases are vented during normal operation.
- \* Charging the batteries produces highly explosive hydrogen gas. Charge batteries only in well-ventilated areas, away from open flame. Do not smoke while charging the batteries.
- \* Remove all jewelry when working near electrical components.
- \* Turn the key switch off (O) and disconnect the batteries before servicing electrical components.
- \* Never work under a machine without safety blocks or stands to support the machine.
- \* Do not dispense flammable cleaning agents, operate the machine on or near these agents, or operate in areas where flammable liquids exist.
- \* Do not clean this machine with a pressure washer.

### **CAUTION !**

- \* This machine is not approved for use on public paths or roads.
- \* This machine is not suitable for picking up hazardous dust.
- \* Do not operate this machine on ramps or inclines of more than 5 degrees.
- \* Use care when using scarifier discs and grinding stones. Nilfisk-Advance will not be held responsible for any damage to floor surfaces caused by scarifiers or grinding stones.
- \* When operating this machine, ensure that third parties, particularly children, are not endangered.
- \* Before performing any service function, carefully read all instructions pertaining to that function.
- \* Do not leave the machine unattended without first turning the key switch off (O), removing the key and applying the parking brake.
- \* Turn the key switch off (O) before changing the brushes, and before opening any access panels.
- \* Take precautions to prevent hair, jewelry, or loose clothing from becoming caught in moving parts.
- \* Use caution when moving this machine in below freezing temperature conditions. Any water in the solution or recovery tanks or in the hose lines could freeze.
- \* The batteries must be removed from the machine before the machine is scrapped. The disposal of the batteries should be safely done in accordance with your local environmental regulations.

## SAVE THESE INSTRUCTIONS

# PRECAUCIONES Y ADVERTENCIAS DE USO

## SÍMBOLOS

Nilfisk-Advance emplea los símbolos siguientes para señalar situaciones que suponen un peligro potencial. Lea atentamente la información siguiente y tome las medidas necesarias para proteger a personas y equipos.

### ¡PELIGRO !

Se emplea para advertir de situaciones de peligro inmediato, que pueden causar con mucha probabilidad lesiones graves a las personas e incluso la muerte.

### ¡ATENCIÓN !

Se emplea para llamar la atención acerca de una situación que podría causar lesiones graves a las personas.

### ¡PRECAUCIÓN !

Se emplea para llamar la atención acerca de una situación que podría causar lesiones leves a las personas o daños en la maquinaria o en otros equipos.

## INSTRUCCIONES GENERALES DE SEGURIDAD

Se incluyen asimismo avisos de atención y precaución específicos para advertir de posibles lesiones o daños.

### ¡ATENCIÓN !

- \* Esta máquina sólo debe ser manejada por personal convenientemente adiestrado y autorizado.
- \* Mantener las baterías alejadas de chispas, del fuego y del humo. Durante el funcionamiento de la máquina se emiten gases explosivos.
- \* La recarga de las baterías da lugar a la producción de gas hidrógeno, altamente explosivo. La recarga debe realizarse únicamente en áreas con buena ventilación, y lejos de llamas no protegidas. No fumar durante el proceso de recarga.
- \* Desprenderse de pulseras y colgantes cuando se esté trabajando cerca de componentes eléctricos.
- \* Antes de acceder a componentes eléctricos, apagar el interruptor general (posición O, off) y desconectar las baterías.
- \* No trabajar en ningún caso debajo de la máquina sin haberla calzado previamente con la ayuda de tacos de madera o plataformas.
- \* No hacer uso de productos de limpieza inflamables; no manejar la máquina en las proximidades de dichos productos, ni tampoco en áreas donde se encuentren almacenados otros líquidos inflamables.
- \* No limpiar la máquina con una hidrolimpiadora a presión.

### ¡PRECAUCIÓN !

- \* El uso de esta máquina no está autorizado en vías o carreteras públicas.
- \* Esta máquina no es adecuada para la eliminación de polvos potencialmente peligrosos.
- \* No poner en funcionamiento la máquina en rampas o planos inclinados con un gradiente superior al 5 por ciento.
- \* Poner especial cuidado al usar cepillos escarificadores o discos abrasivos. Nilfisk-Advance no se hará responsable de cualquier desperfecto ocasionado en los suelos por el uso indebido de dichos cepillos o discos abrasivos.
- \* Al poner en marcha la máquina, comprobar que no pelagra la seguridad de terceras personas, especialmente niños.
- \* Antes de llevar a cabo cualquier función, leer con atención todas las instrucciones relativas a ella.
- \* No dejar la máquina en funcionamiento sin antes haber apagado el interruptor general (posición O), quitado la llave y con el freno de mano puesto.
- \* Apagar el interruptor general (posición O), antes de sustituir los cepillos y de abrir cualquier panel de acceso al interior.
- \* Tomar las debidas precauciones para que el pelo, las pulseras y adornos o la ropa demasiado suelta no se enganchen en alguna pieza en movimiento.
- \* Tomar las debidas precauciones cuando se traslade la máquina a otro lugar con temperaturas de trabajo por debajo de 0 °C: podría congelarse el agua de los depósitos del agua sucia o limpia.
- \* Antes de deshacerse de la máquina es necesario retirar las baterías, que deben desecharse de acuerdo con la normativa medioambiental local.

**NO PIERDA ESTAS INSTRUCCIONES**

# PRECAUÇÕES E AVISOS

## SÍMBOLOS

Nilfisk-Advance utiliza os símbolos seguintes para assinalar ocorrências potencialmente perigosas. Leia sempre esta informação cuidadosamente e tome as medidas necessárias para proteger pessoal e bens circundantes.

### **PERIGO !**

Avisa a ocorrência de factos imediatos que constituem sérios perigos para a saúde e vida das pessoas.

### **AVISO !**

É utilizado para chamar a atenção para uma situação que pode causar graves danos pessoais.

### **CUIDADO !**

Alerta para uma situação que pode causar pequenos danos quer a pessoas, quer à máquina ou a outros bens.

## INSTRUÇÕES GERAIS DE SEGURANÇA

Algumas precauções e avisos descrevem-se aqui para evitar potenciais danos físicos não só à máquina como às pessoas que estão perto dela.

### **AVISO !**

- \* Esta máquina deve ser utilizada apenas por pessoas autorizadas e devidamente treinadas.
- \* Não deixe aproximar das baterias faúlhas, chamas ou materiais a arder. Durante a operação são ventilados gases explosivos.
- \* Quando se carregam as baterias produz-se gás hidrogénio altamente explosivo. Carregue as baterias sempre em áreas com boa circulação de ar, longe de chamas. Não fume durante essa operação.
- \* Quando trabalhar perto de componentes eléctricos tire todas as jóias que tiver consigo.
- \* Desligue o interruptor chave (O) e desligue as baterias antes de inspeccionar componentes eléctricos.
- \* Nunca trabalhe por baixo da máquina sem colocar blocos de segurança a suportar o peso da máquina.
- \* Não dispense agentes de limpeza inflamáveis, opere a máquina em cima ou perto deles, ou opere em áreas onde existam líquidos inflamáveis.
- \* Não limpe esta máquina com uma lavadora a alta pressão.

### **CUIDADO !**

- \* Esta máquina não pode ser utilizada em ruas públicas ou estradas.
- \* Esta máquina não é apropriada para aspirar poeiras perigosas.
- \* Não opere esta máquina em rampas ou locais com um declive superior a 5 graus.
- \* Tome precauções quando utilizar discos para escarificar ou pedras de polir. Nilfisk-Advance não se responsabiliza pelos danos causados aos pavimentos pela utilização destes acessórios.
- \* Quando operar esta máquina, assegure-se que terceiros, crianças em particular, não são colocadas em perigo.
- \* Antes de levar a cabo qualquer reparação ou manutenção, leia cuidadosamente todas as instruções pertinentes a essa função.
- \* Nunca deixe a máquina sem desligar o interruptor principal, retirar a chave e travar a máquina.
- \* Desligue o interruptor principal antes de mudar as escovas e antes de abrir qualquer painel de acesso.
- \* Tenha o cuidado para que o cabelo, jóias, ou roupa solta fiquem presas em peças em movimento.
- \* Tenha cuidado quando transportar a máquina em locais em que se fazem sentir baixas temperaturas. A água dos depósitos de solução ou recolha ou nas mangueiras pode congelar.
- \* As baterias deverão ser retiradas da máquina antes desta ser inutilizada. A eliminação das baterias deverá ser feita em segurança e em conformidade com as normais ambientais vigentes.

## GUARDE ESTAS INSTRUÇÕES

# PRECAUZIONI E AVVERTENZE

## SIMBOLI

Nilfisk-Advance usa i simboli sotto indicati per segnalare potenziali condizioni di pericolo. Leggere sempre attentamente queste informazioni e prendere le necessarie precauzioni per proteggere le persone e le cose.

### **PERICOLO !**

E' usato per avvertire di immediati pericoli che possono causare gravi danni personali o morte.

### **ATTENZIONE !**

E' usato per richiamare l'attenzione per una situazione che potrebbe provocare seri danni personali.

### **PRECAUZIONE !**

E' usato per richiamare l'attenzione per una situazione che potrebbe causare minore danno personale o danno alla macchina o alle cose.

## ISTRUZIONI DI SICUREZZA GENERALE

Precauzioni e avvertenze specifiche sono incluse per avvertirvi di un potenziale pericolo di danno alla macchina o danno fisico a persone.

### **ATTENZIONE !**

- \* Questa macchina deve essere usata solo da personale addestrato e autorizzato.
- \* Tenere lontano dalle batterie: scintille, fiamme e materiali fumanti. Gas esplosivi sono esalati durante la normale operazione.
- \* La ricarica delle batterie produce un gas idrogeno altamente esplosivo. Ricaricare le batterie solamente in locali ben ventilati, distanti da fiamme libere. Non fumare durante la ricarica delle batterie. Non provocare scintille in prossimità delle batterie.
- \* Togliersi tutti i gioielli quando si lavora vicino a componenti elettrici.
- \* Girare la chiave di accensione su OFF (0) e disinserire le batterie prima di lavorare con i componenti elettrici.
- \* Non lavorare mai sotto la macchina senza ceppi di sicurezza o supporti per sostenere la macchina.
- \* Non distribuire prodotti chimici di pulizia infiammabili, non usare la macchina sopra o vicino a questi prodotti, o lavorare sopra aree dove esistono liquidi infiammabili.
- \* Non pulire questa macchina con l'idropulitrice.

### **PRECAUZIONI !**

- \* Questa macchina non è approvata per essere usata su marciapiedi pubblici o strade.
- \* Questa macchina non è adatta per aspirazione di polvere tossico-nociva.
- \* Fare attenzione quando si usano i dischi abrasivi o accessori per levigare. Nilfisk-Advance non si ritiene responsabile per danni a pavimenti causati da dischi abrasivi o da accessori per levigare.
- \* Quando si opera con questa macchina, assicurarsi che non siano messe in pericolo terze persone e in particolare i bambini.
- \* Prima di usare qualsiasi funzione di servizio, leggere attentamente tutte le istruzioni riguardanti quella funzione.
- \* Non lasciare la macchina incustodita senza prima avere girato la chiave di accensione su OFF (0), tolto la chiave e messo al sicuro la macchina.
- \* Girare la chiave di accensione su OFF (0) prima di sostituire le spazzole e prima di aprire i pannelli di accesso alla macchina.
- \* Prendere precauzioni per prevenire la raccolta di peli, gioielli o stracci nelle parti in movimento.
- \* Usare cautela quando si muove la macchina in condizioni di temperatura fredda. L'acqua nei serbatoi di soluzione e di recupero o nei tubi potrebbe ghiacciare.
- \* Le batterie devono essere tolte dalla macchina prima di procedere alla sua demolizione. Lo smaltimento delle batterie deve essere effettuato in condizioni di sicurezza e in conformità con le norme ambientali locali.

## CONSERVARE QUESTE ISTRUZIONI

## INSTALL THE BATTERIES

### **WARNING !**

Use extreme caution when working with batteries. Sulfuric acid in batteries can cause severe injury if allowed to contact the skin or eyes. Explosive hydrogen gas is vented from inside the batteries through openings in the battery caps. This gas can be ignited by any electrical arc, spark or flame.

#### When Servicing Batteries...

- \* Remove all jewelry.
- \* Do not smoke.
- \* Wear safety glasses.
- \* Work in a well-ventilated area.
- \* Do not allow tools to touch more than one battery terminal at a time.

### **CAUTION !**

Electrical components in this machine can be severely damaged if the batteries are not installed and connected properly. Batteries should be installed by Nilfisk-Advance or by a qualified electrician.

## INSTALACIÓN DE LAS BATERÍAS

### **¡ATENCIÓN !**

Poner especial precaución en el manejo de las baterías. El ácido sulfúrico que hay en su interior podría provocar graves lesiones en los ojos y la piel. Desde el interior de la batería, a través de unas aberturas situadas en la tapa, se emite gas hidrógeno, altamente explosivo. Cualquier arco eléctrico, chispa o llama podría causar la ignición de este gas.

#### Cuando se trabaje con las baterías:

- \* Quitarse las pulseras y colgantes
- \* No fumar
- \* Usar gafas de protección
- \* Trabajar en áreas con buena ventilación
- \* No tocar nunca con una herramienta metálica los dos electrodos de la batería al mismo tiempo

### **¡PRECAUCIÓN !**

Los componentes eléctricos de la máquina pueden sufrir daños graves si las baterías no se encuentran correctamente instaladas y conectadas. Deberán ser instaladas por el personal de Nilfisk-Advance o por un electricista cualificado.

## INSTALAÇÃO DAS BATERIAS

### **AVISO !**

Tenha muito cuidado quando trabalhar com baterias. O ácido sulfúrico existente nas baterias é perigoso no contacto com a pele ou olhos. Gás hidrogénio explosivo é ventilado através das tampas das baterias. Qualquer arco eléctrico, faúlha ou chama pode provocar a ignição deste gás.

#### Quando fizer a manutenção das baterias ...

- \* Retire todas as jóias
- \* Não fume
- \* Use óculos de protecção
- \* Trabalhe num local bem arejado
- \* Não deixe ferramentas tocar os dois polos das baterias simultaneamente

### **CUIDADO !**

Os componentes eléctricos desta máquina podem ser severamente danificados se as baterias não estiverem instaladas correctamente. As baterias devem ser instaladas por técnicos Nilfisk-Advance ou por um electricista qualificado.

## INSTALLAZIONE DELLE BATTERIE

### **ATTENZIONE !**

Usare estrema cautela quando si manipolano le batterie. L'acido solforico contenuto nelle batterie può causare gravi danni a contatto con la pelle e con gli occhi. Gas idrogeno esplosivo viene emesso dalle batterie attraverso le aperture dei tappi delle batterie. Questo gas può accendersi tramite un arco elettrico, una scintilla o una fiamma.

#### Quando si effettuano manutenzioni alle batterie ...

- \* Togliere tutti i gioielli.
- \* Non fumare.
- \* Indossare occhiali protettivi.
- \* Lavorare in un'area ben ventilata.
- \* Non toccare con gli attrezzi più di un polo delle batterie per volta.

### **PRECAUZIONE !**

I componenti elettrici di questa macchina possono essere seriamente danneggiati se le batterie non sono installate e collegate correttamente. Le batterie devono essere installate dal locale rivenditore Nilfisk-Advance o da un elettricista qualificato.

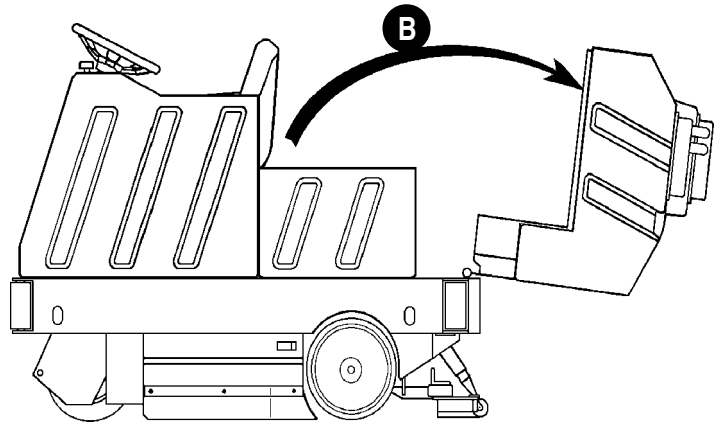
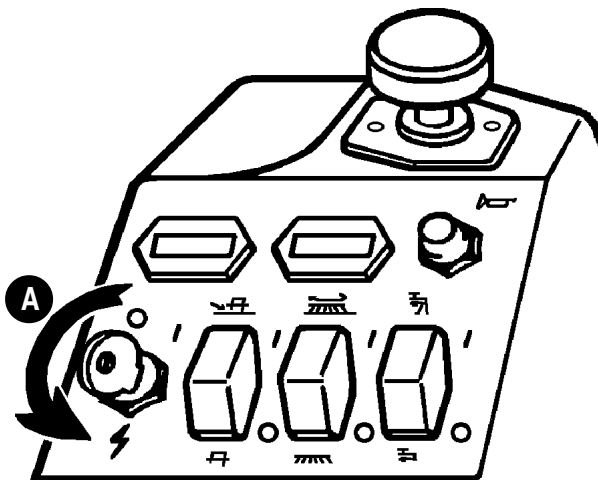

Turn the key switch off (O) **(A)**. Unhook the lanyard from the seat, then tip the empty recovery tank back **(B)**.

Desconectar el interruptor general (O) **(A)**. Abrir el enganche del asiento, e inclinar hacia atrás el depósito de agua sucia vacío **(B)**.

Desligue o interruptor principal (O) **(A)**. Desprenda o cabo do assento e incline o depósito de recolha vazio para trás **(B)**.

Girare la chiave su OFF (O) **(A)**. Sganciare il cordone dal sedile poi ribaltare indietro il serbatoio di recupero vuoto **(B)**.

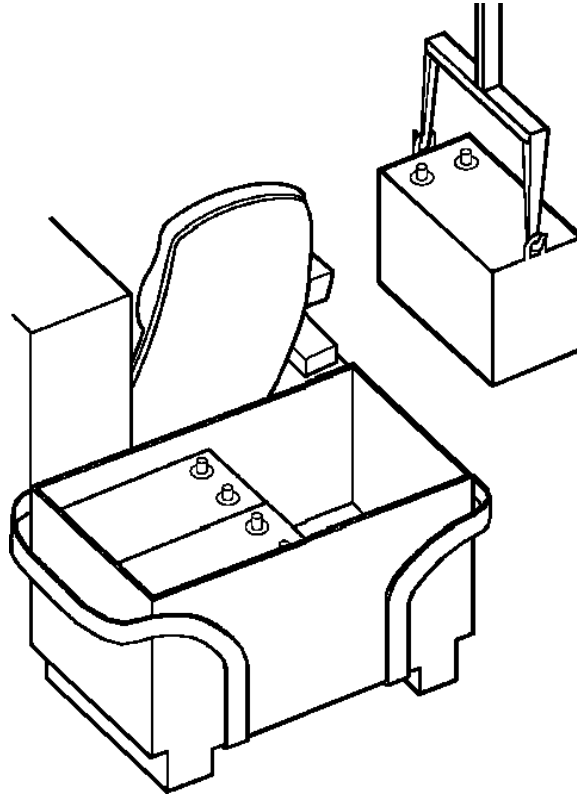

Lift the batteries into the battery compartment using an overhead crane or forklift. Arrange the batteries as shown on the next page.

Levantarse las baterías hasta su compartimiento utilizando una grúa o una carretilla elevadora. Disponga las baterías como se indica en la página siguiente.

Levante as baterias e coloque-as no compartimento usando um guindaste ou um empilhador. Arranje as baterias da forma ilustrada na página seguinte.

Inserire le batterie nel compartimento batterie usando una gru a ponte o un carrello elevatore. Disporre le batterie come indicato nella pagina seguente.

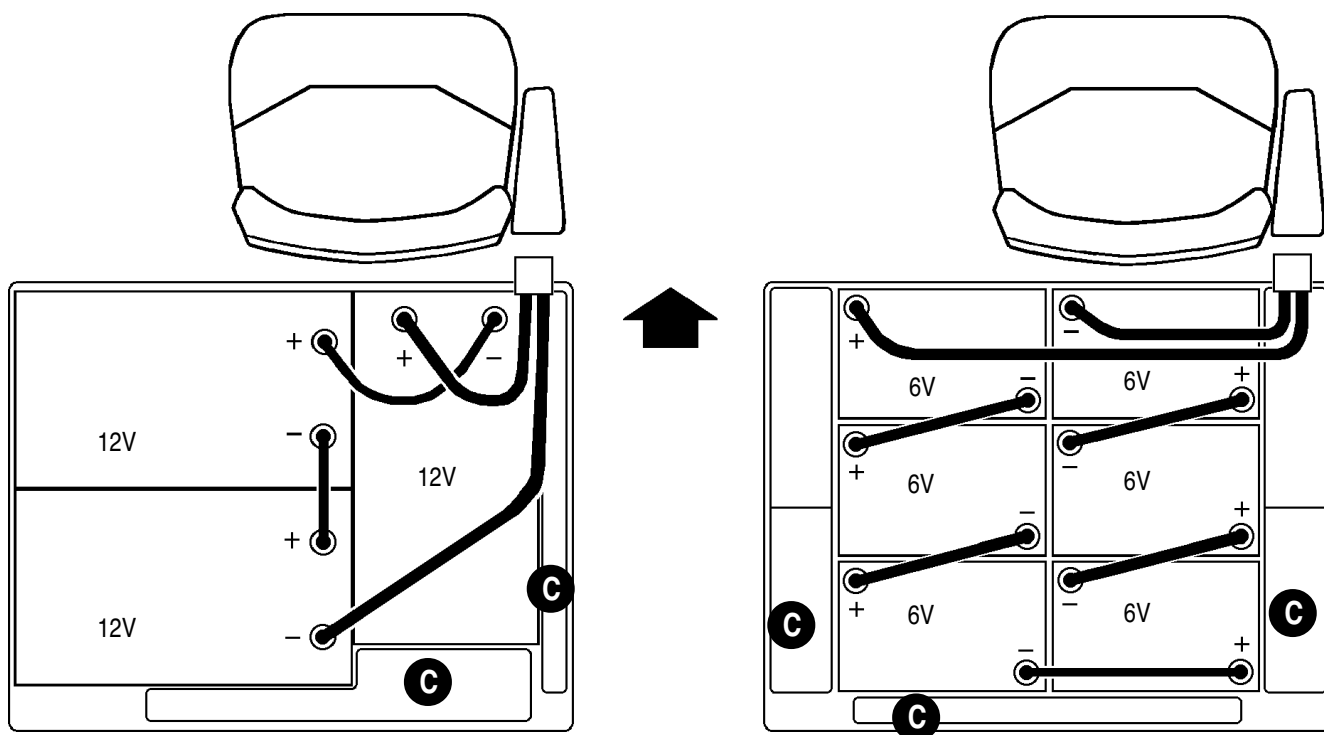

Insert spacers around the batteries as shown (C). Install battery cables as shown.

Insertar las piezas espaciadoras alrededor de las baterías como se muestra (C). Instalar los cables de las baterías como también se muestra en la figura superior.

Coloque espaçadores em torno das baterias conforme ilustrado (C). Instale os cabos das baterias conforme ilustrado.

Inserire i distanziali attorno alle batterie come mostrato (C). Collegare i cavi come da figura.

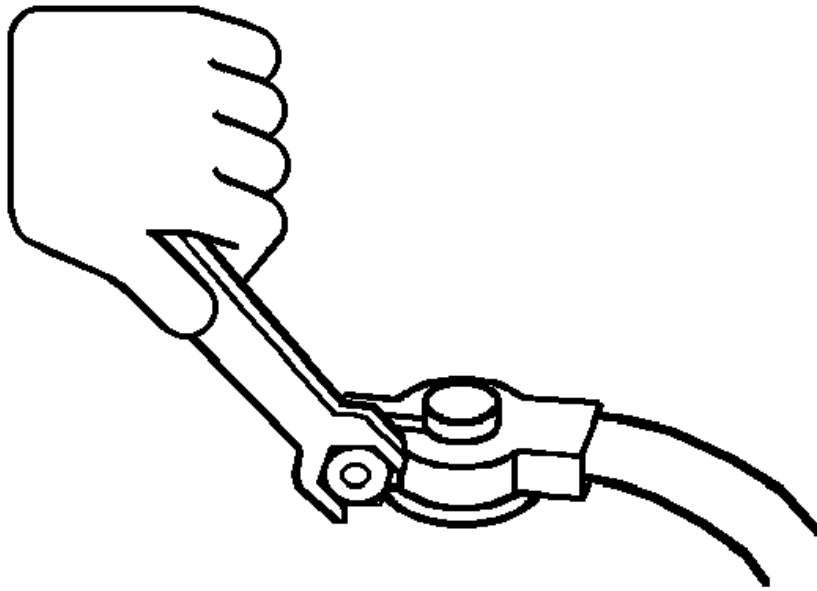

Tighten the nuts on the battery terminals.

Apretar las tuercas de los terminales de las baterías.

Aperte as roscas dos terminais das baterias.

Stringere i bulloni sui morsetti delle batterie.

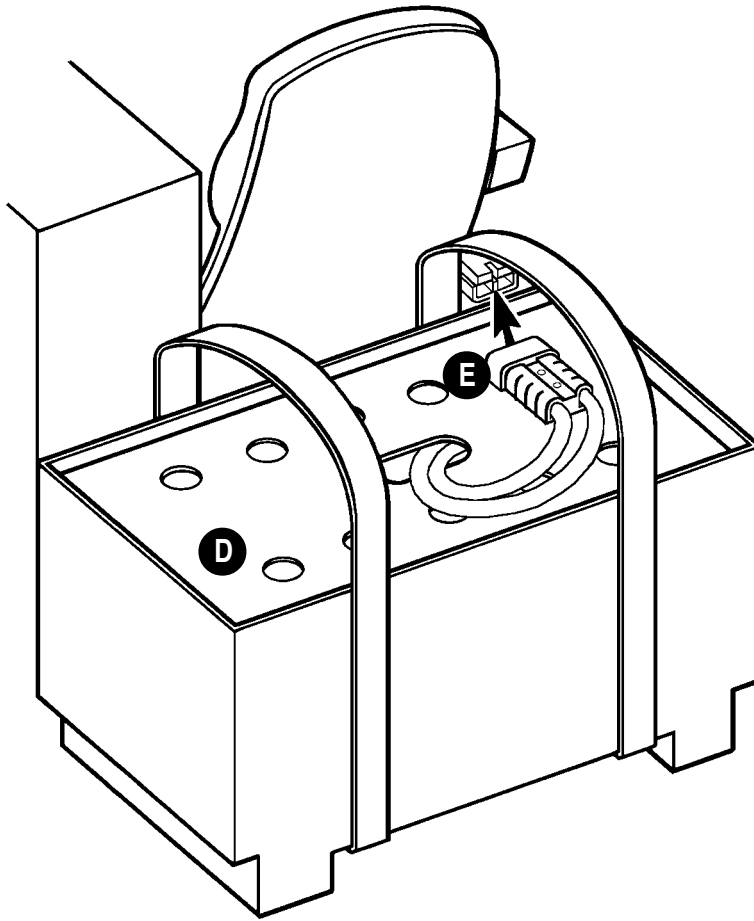

Install the battery cover **(D)** and connect the batteries to the machine **(E)**. Reconnect the tank lanyard and tip the tank back into place.

Colocar la tapa de la batería **(D)** y conectar las baterías a la máquina **(E)**. Cerrar el enganche del asiento al depósito y volver el depósito a su posición.

Coloque a tampa das baterias **(D)** e ligue as baterias à máquina **(E)**. Volte a ligar o cabo do depósito e coloque-o em posição.

Installare il coperchio batterie **(D)** e collegare le batterie alla macchina **(E)**. Ricollegare il cordone al serbatoio e rimettere a posto il serbatoio prima ribaltato.

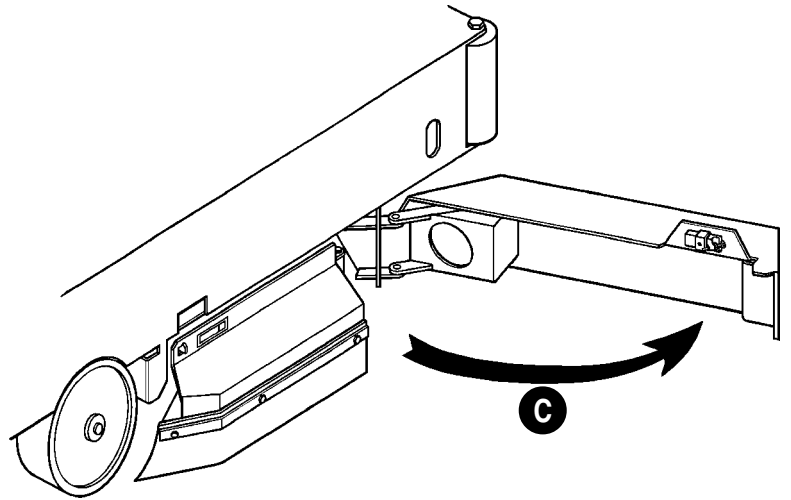
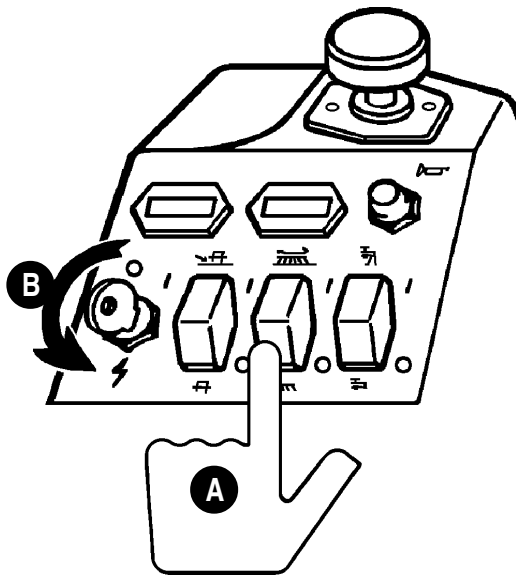

## INSTALL THE BRUSHES

Make sure the brush switch is off (O) **(A)** and the key switch is off (O) **(B)**, then open the outer skirt door **(C)**.

## INSTALACIÓN DE LOS CEPILLOS

Después de comprobar que estén desconectados (O) el interruptor del cepillo **(A)** y la llave del interruptor general **(B)**, abrir la puerta del faldón exterior **(C)**.

## MONTAGEM DAS ESCOVAS

Certifique-se de que o interruptor das escovas está off (O) **(A)** assim como o interruptor principal **(B)**, abra então a porta da protecção exterior **(C)**.

## INSTALLAZIONE SPAZZOLE

Assicurarsi che l'interruttore motore spazzole sia su OFF (O) **(A)** e la chiave dell'interruttore generale sia su OFF (O) **(B)**, quindi aprire lo sportello portagonna esterno **(C)**.

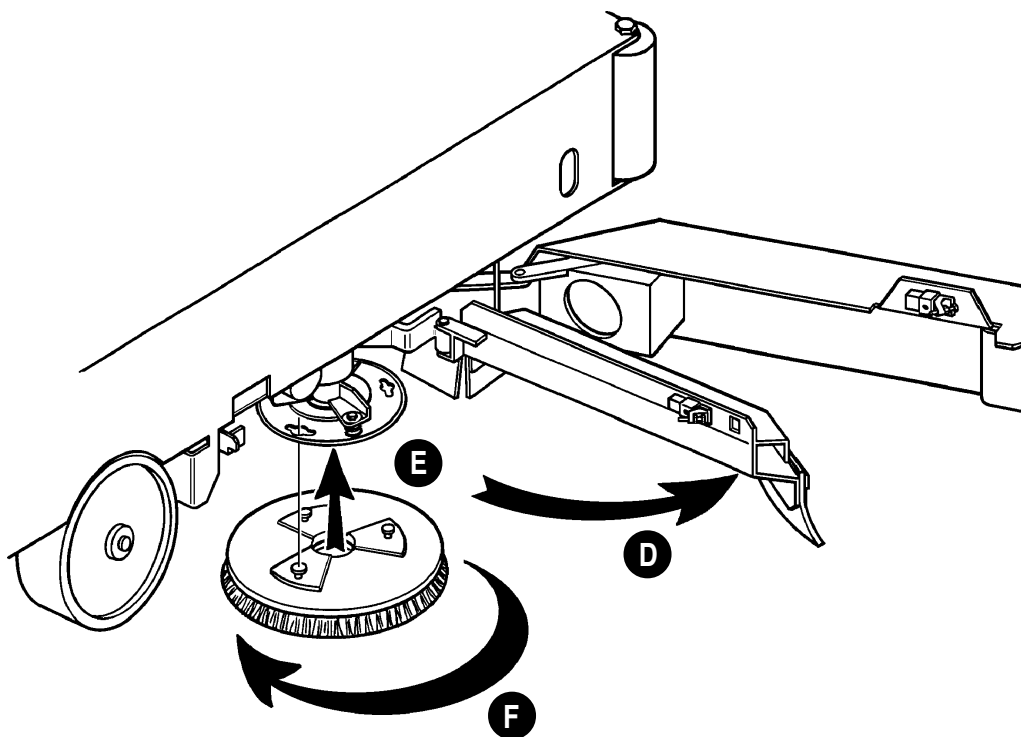

Open the inner skirt door **(D)**, install the brush **(E)** and twist to lock in place **(F)**. Repeat procedure for brush on left side.

Abrir la puerta del faldón interior **(D)**, instalar el cepillo **(E)** y girar para colocarlo en su lugar **(F)**. Repetir el mismo procedimiento para el cepillo del lado izquierdo.

Abra a porta da protecção interior **(D)**, instale a escova **(E)** e rode-a até ela encaixar **(F)**. Repita o procedimento para a escova do lado esquerdo.

Aprire lo sportello portagonna interno **(D)**, installare la spazzola **(E)** e girarla per bloccarla nella sua sede **(F)**. Ripetere il procedimento per la spazzola sul lato sinistro.

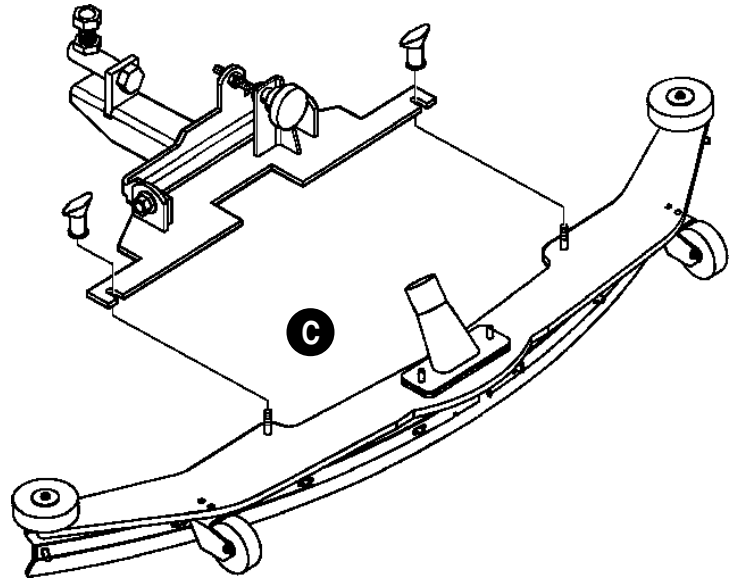
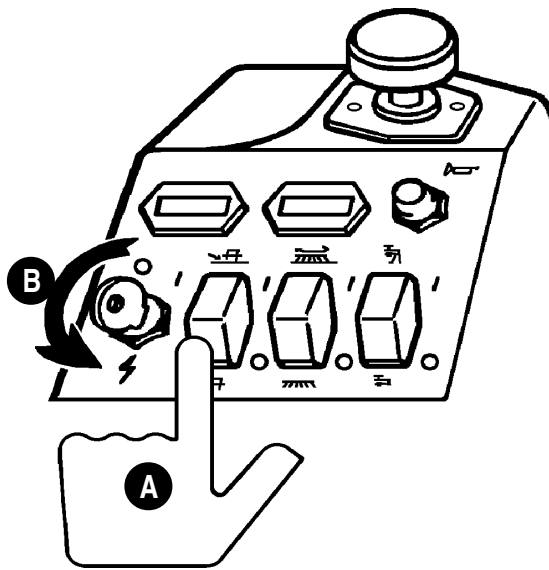

## INSTALL THE SQUEEGEE

Make sure the squeegee is up (O) **(A)** and the key switch is off (O) **(B)**, then install the squeegee on the mount **(C)**.

## INSTALACIÓN DE LA BOQUILLA DE ASPIRACIÓN

Comprobar que la boquilla de aspiración esté levantada (O) **(A)** y la llave del interruptor general esté desconectada (O) **(B)**, y montar la boquilla de aspiración en su soporte **(C)**.

## MONTAGEM DO BOCAL

Certifique-se de que o bocal está levantado (O) **(A)** e o interruptor principal está off (O) **(B)**, instale então o bocal na base **(C)**.

## INSTALLAZIONE VENTOSA

Assicurarsi che la ventosa sia sollevata (O) **(A)** e la chiave dell'interruttore sia su OFF (O) **(B)**, quindi installare la ventosa sul suo supporto **(C)**.

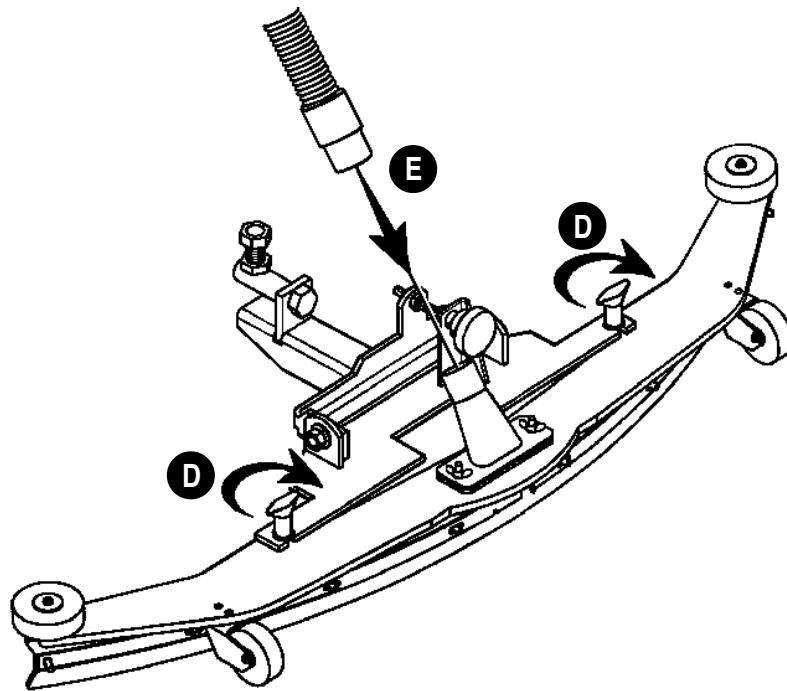

Tighten the thumb nuts **(D)**, and connect the hose **(E)**.

Apretar las tuercas de mariposa **(D)**, y conectar la manguera de aspiración **(E)**.

Aperte as porcas de borboleta **(D)**, e ligue a mangueira **(E)**.

Stringere i dadi a farfalla **(D)** e collegare il tubo **(E)**.

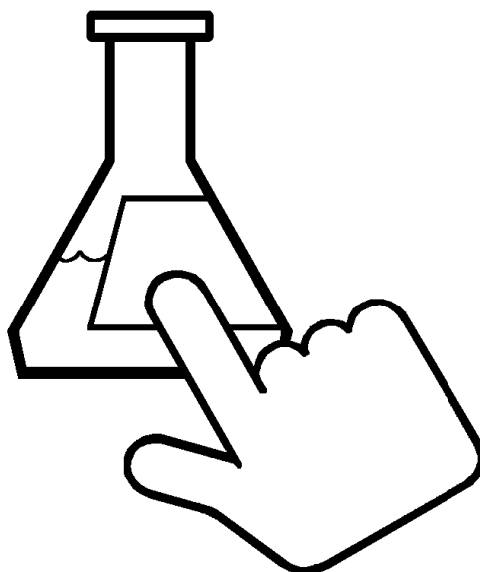

### **FILL THE SOLUTION TANK**

Read the cleaning chemical label and figure the proper amount of chemical to mix for a tank that holds 37.5 Imperial / gallons 45 US gallons (170 litres).

### **LLENADO DEL DEPÓSITO DE AGUA LIMPIA**

Seguir las instrucciones de la etiqueta del producto químico de limpieza a utilizar, para obtener la proporción adecuada de mezcla de agua y producto para un depósito de 170 litros de capacidad. Consultar a Nilfisk-Advance qué producto es adecuado a sus necesidades.

### **ENCHER O DEPÓSITO DE SOLUÇÃO**

Leia as instruções do produto e veja qual a quantidade de produto a utilizar para um depósito de 170 litros.

### **RIEMPIMENTO SERBATOIO SOLUZIONE**

Leggere l'etichetta del prodotto chimico di pulizia che si usa e calcolare quanto prodotto chimico debba essere miscelato per un serbatoio della capacità di 170 litri.

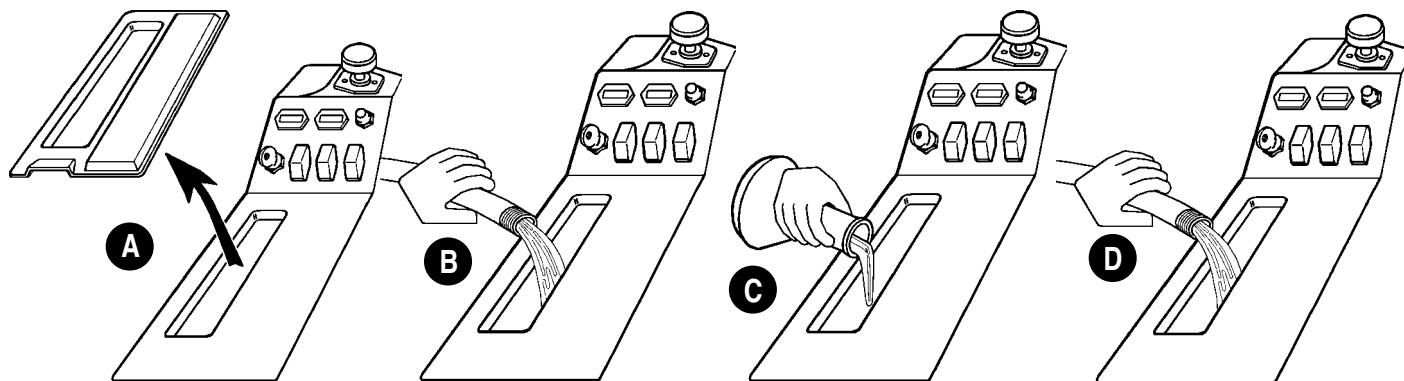

Remove the solution tank cover **(A)**, then fill the tank 1/3 full of water **(B)**, add the cleaning chemical **(C)**, then fill the tank to the bottom of the opening with water **(D)**.

Quitar la tapa del depósito de agua limpia **(A)**, llenar 1/3 del depósito con agua **(B)**, añadir el producto químico de limpieza **(C)** y terminar de llenar el depósito hasta el final **(D)**.

Retire a tampa do depósito de solução **(A)**, encha 1/3 do tanque com água **(B)**, adicione o agente de limpeza **(C)**, encha depois o depósito até acima com água **(D)**.

Togliere il coperchio soluzione **(A)**, quindi riempire il serbatoio per 1/3 di acqua **(B)**, aggiungere il prodotto chimico di pulizia **(C)**, quindi riempire il serbatoio con acqua, sino alla base dell'apertura **(D)**.



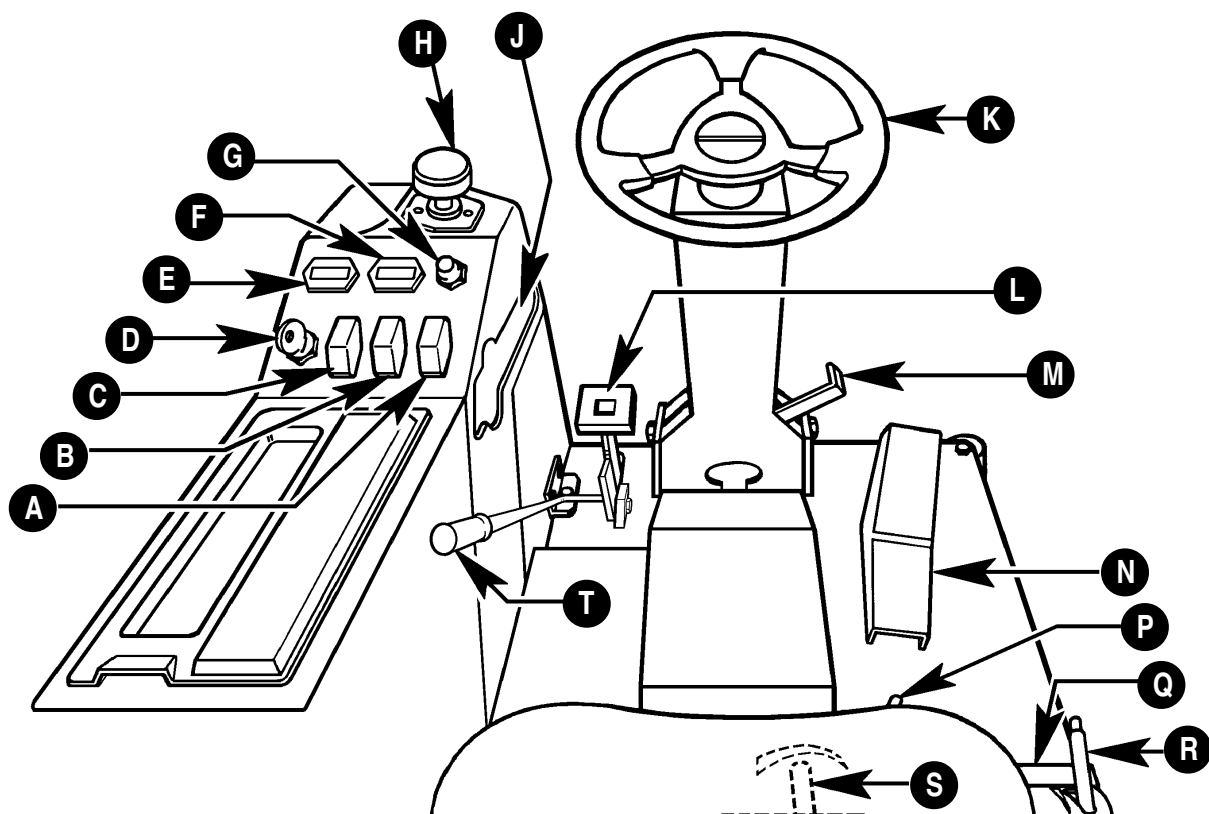

## DRIVING

Become familiar with the controls before operating the machine.

- A Solution Switch
- B Brush Switch
- C Squeegee Switch
- D Key Switch
- E Battery Fuel Gauge
- F Hour Meter
- G Horn
- H Emergency Power Disconnect
- J Circuit Breaker Panel
- K Steering Wheel
- L Brake
- M Tilt Steering Adjuster
- N Forward/Reverse Drive Pedal
- P Seat Adjuster
- Q Battery Charger Port
- R Brush Pressure Lever
- S Solution Flow Lever
- T Parking Brake

## CUADRO DE MANDOS

Familiarizarse con los mandos antes de hacer funcionar la máquina.

- A Interruptor del agua limpia
- B Interruptor del cepillo
- C Interruptor de la boquilla de aspiración
- D Interruptor general con llave
- E Indicador del nivel de carga de la batería
- F Contador de horas
- G Bocina
- H Desconectador de energía de emergencia
- J Panel de los fusibles del circuito
- K Volante de conducción
- L Freno
- M Palanca ajuste inclinación del volante
- N Pedal de conducción adelante/atrás
- P Palanca ajuste asiento
- Q Terminal del cargador de batería
- R Palanca presión cepillo
- S Palanca caudal de agua limpia
- T Freno de mano

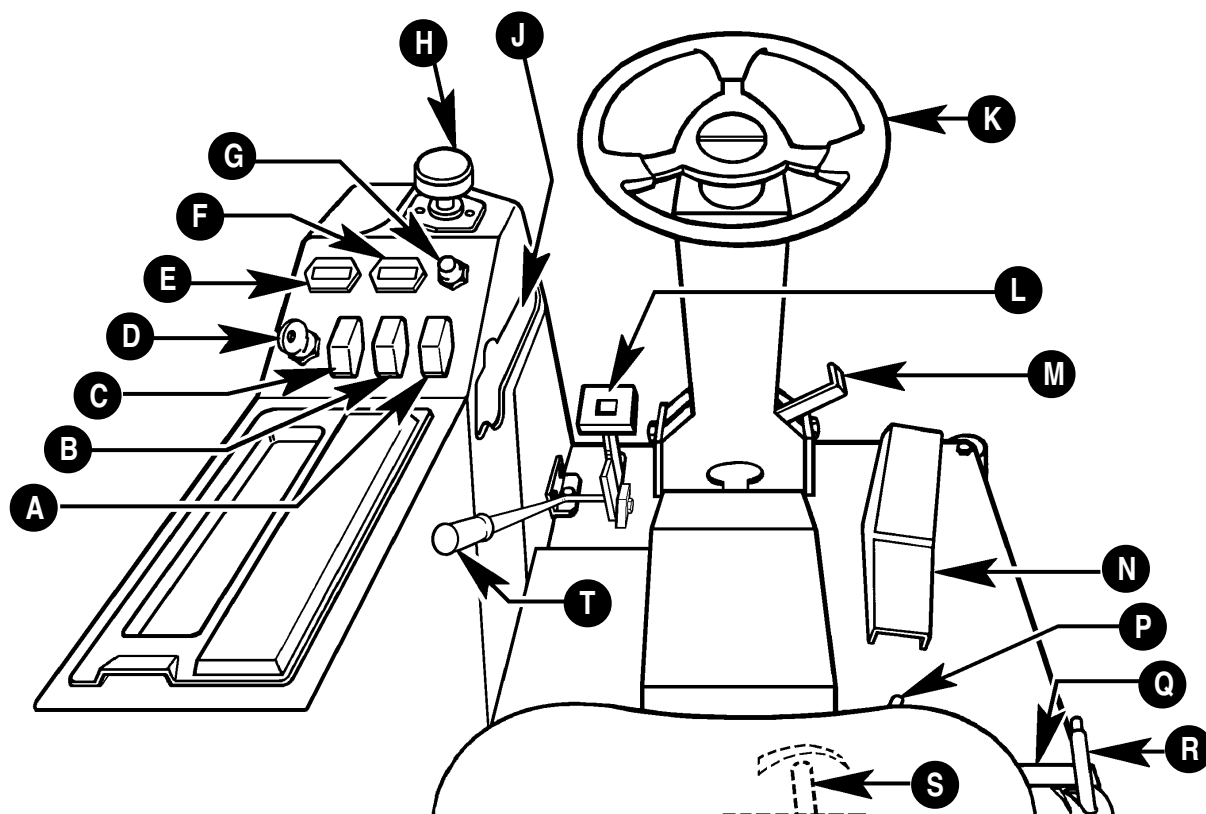

## CONDUÇÃO

Conheça os controlos da máquina antes de a utilizar.

- A Interruptor de solução
- B Interruptor das escovas
- C Interruptor do bocal
- D Interruptor principal
- E Manómetro do estado das baterias
- F Contador de horas
- G Buzina
- H Corte de energia de emergência
- J Painel dos contactores
- K Volante
- L Travão
- M Ajustador de inclinação do volante
- N Pedal de avanço/recuo
- P Ajustador do assento
- Q Porta p/ carga de baterias
- R Alavanca p/ pressão das escovas
- S Alavanca p/ fluxo de solução
- T Travão de mão

## UTILIZO DELLA MACCHINA

Prendere confidenza con i comandi prima di usare la macchina.

- A Interruttore soluzione
- B Interruttore spazzole
- C Interruttore ventosa
- D Chiave interruttore generale
- E Indicatore autonomia batterie
- F Contaore
- G Segnalatore acustico
- H Pòmello di emergenza per disinserire l'alimentazione
- J Pannello degli interruttori di protezione
- K Volante di guida
- L Freno
- M Leva regolazione inclinazione volante di guida
- N Pedale di guida Avanzamento/Retromarcia
- P Dispositivo di regolazione sedile
- Q Portello per ricarica batterie
- R Leva pressione spazzole
- S Leva flusso soluzione
- T Freno a mano

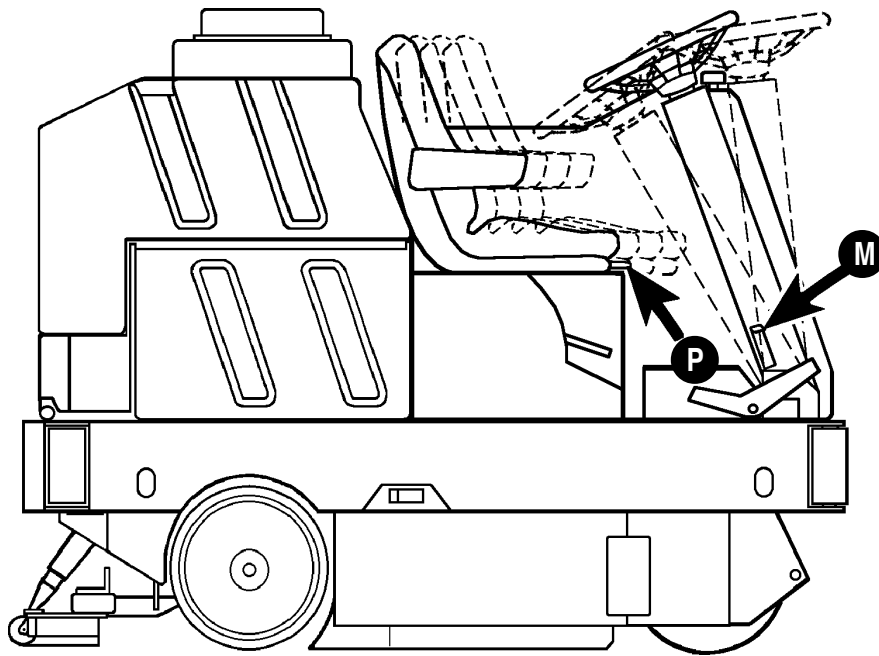

While seated on the machine, adjust the seat **(P)** and the steering wheel **(M)** to a comfortable position.

Al sentarse en la máquina, ajustar el asiento **(P)** y el volante **(M)** a una posición cómoda.

Quando estiver sentado, ajuste o assento **(P)** e o volante **(M)** de modo a obter uma posição confortável de trabalho.

Quando si è seduti sulla macchina, regolare il sedile **(P)** e il volante di guida **(M)** ad una posizione confortevole.

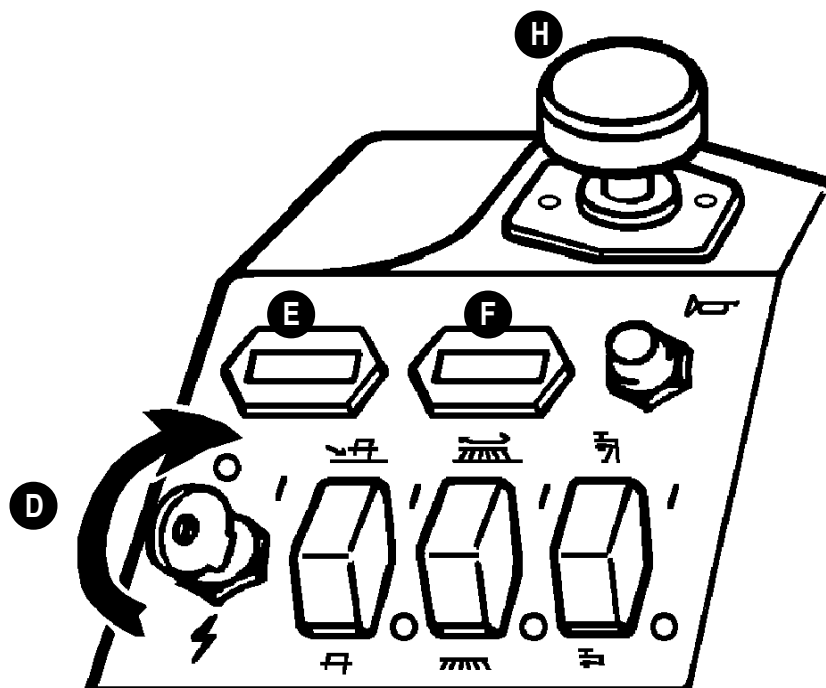

Pull the power disconnect button up **(H)**. Turn the key switch on (I) **(D)**. This will display the battery fuel gauge **(E)** and the hour meter **(F)**.

Levantar el desconectador de emergencia **(H)**. Conectar la llave del interruptor general (I) **(D)**, con lo que se iluminarán el indicador del nivel de carga de la batería **(E)** y el contador de horas **(F)**.

Levante o botão de corte de energia **(H)**. Ligue o interruptor principal (I) **(D)**. Desta forma acender-se-ão o manómetro de carga das baterias **(E)** e o contador de horas **(F)**.

Tirare verso l'alto il pomello di disinserimento alimentazione **(H)**. Girare la chiave interruttore generale su ON (I) **(D)**. In tal modo apparirà l'indicatore alimentazione batterie **(E)** e il contaore **(F)**.

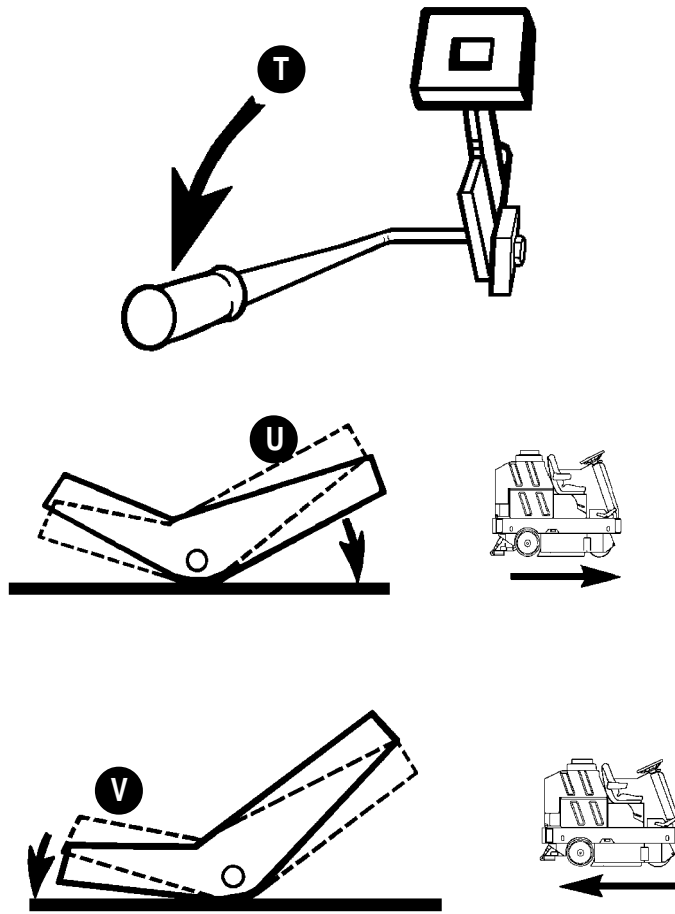

Release the parking brake (**T**), and press the **FRONT** of the drive pedal to go **FORWARD (U)**, or the **REAR** of the pedal to go in **REVERSE (V)**.

Soltar el freno de mano (**T**), y pisar la parte **DELANTERA** del pedal de conducción para marchar hacia **ADELANTE (U)**, o la parte **TRASERA** del mismo para marchar hacia **ATRÁS (V)**.

Solte o travão de mão (**T**), e pressione a parte da frente do pedal de condução para avançar (**U**), ou a parte de trás do pedal para recuar (**V**).

Disinserire il freno a mano (**T**) e premere sul davanti del pedale di guida per avanzare (**U**), oppure sul **retro** del pedale per **retrocedere (V)**.

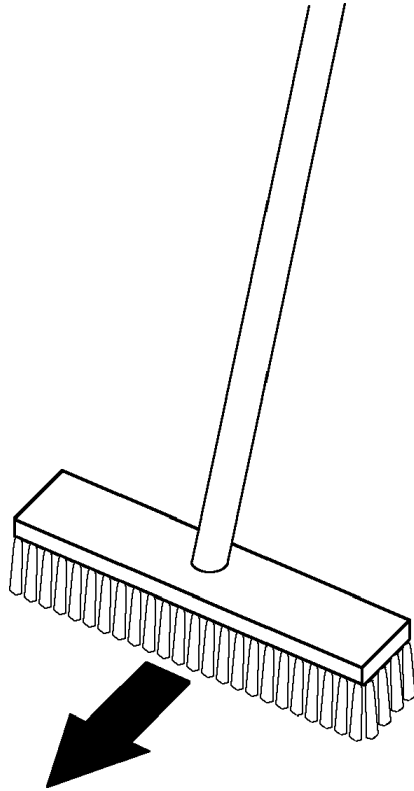

### **SCRUBBING**

Sweep the floor before scrubbing.

### **FREGADO**

Barrer el suelo antes de fregar.

### **LAVAGEM**

Varra o chão antes de iniciar a lavagem.

### **LAVAGGIO**

Spazzare il pavimento prima di lavare.

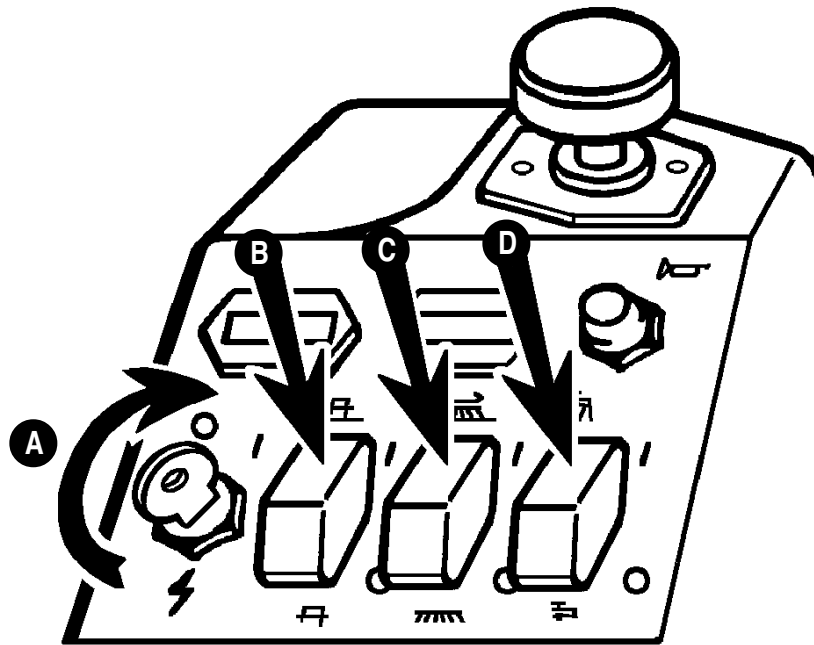

With the key switch on (I) **(A)**, turn on (I) the squeegee switch **(B)**, the brush switch **(C)** and the solution switch **(D)**.

Con el interruptor general conectado (I) **(A)**, accionar (I) el interruptor de la boquilla de aspiración **(B)**, el interruptor del cepillo **(C)** y el del agua limpia **(D)**.

Com o interruptor principal na posição (I) **(A)**, ligue o interruptor do bocal (I) **(B)**, o interruptor das escovas **(C)** e o interruptor de solução **(D)**.

Con la chiave interruttore su ON (I) **(A)**, girare su ON (I) l'interruttore ventosa **(B)**, l'interruttore spazzole **(C)** e l'interruttore soluzione **(D)**.

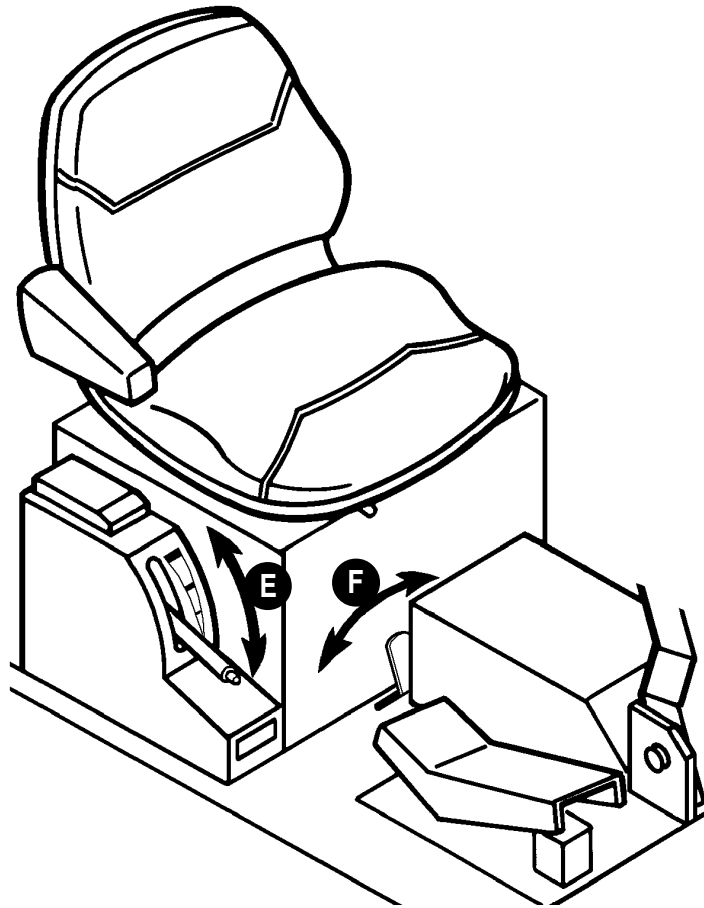

Place the brush pressure lever into one of the three positions (**E**), position the solution flow lever at mid-range (**F**). Adjust settings during operation.

Colocar la palanca de presión del cepillo en una de las tres posiciones (**E**), situar la palanca del caudal de agua limpia a la mitad de su recorrido (**F**). Ajustar las posiciones durante el funcionamiento.

Coloque a alavanca de pressão das escovas numa das três posições (**E**), coloque a alavanca do fluxo de solução a meio (**F**). Faça os ajustes necessários durante a operação.

Sistemare la leva pressione spazzole in una delle tre posizioni (**E**). Regolare il flusso della soluzione a metà corsa (**F**). Regolare il flusso della soluzione durante l'uso.

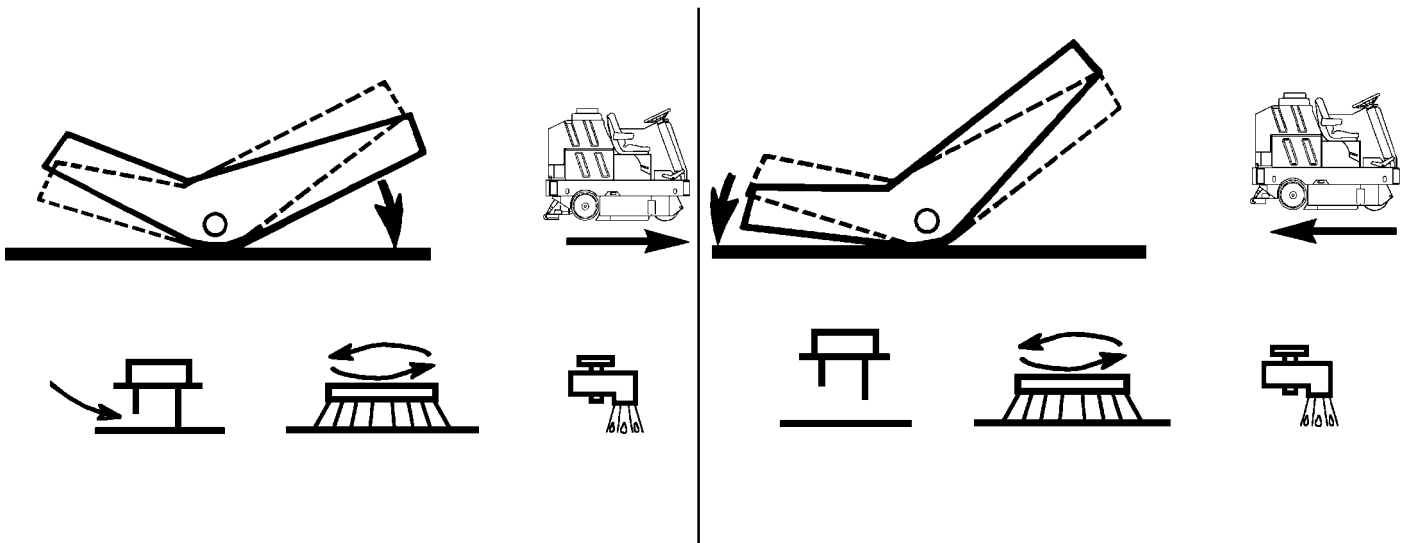

When the machine is moving either forward or in reverse, the brushes are on and solution is dispensed. The squeegee is down only while the machine is moving forward.

Cuando la máquina esté en movimiento, tanto hacia adelante como hacia atrás, los cepillos girarán y el líquido de limpieza será repartido. La boquilla de aspiración bajará solamente cuando la máquina se mueva hacia adelante.

Quando a máquina está a avançar ou a recuar, as escovas estão a trabalhar e a solução é libertada. O bocal está para baixo apenas quando a máquina está a andar para a frente.

Quando la macchina è in movimento, sia in avanzamento che in retromarcia, le spazzole ruotano e la soluzione è distribuita. La ventosa è abbassata solo quando la macchina avanza.

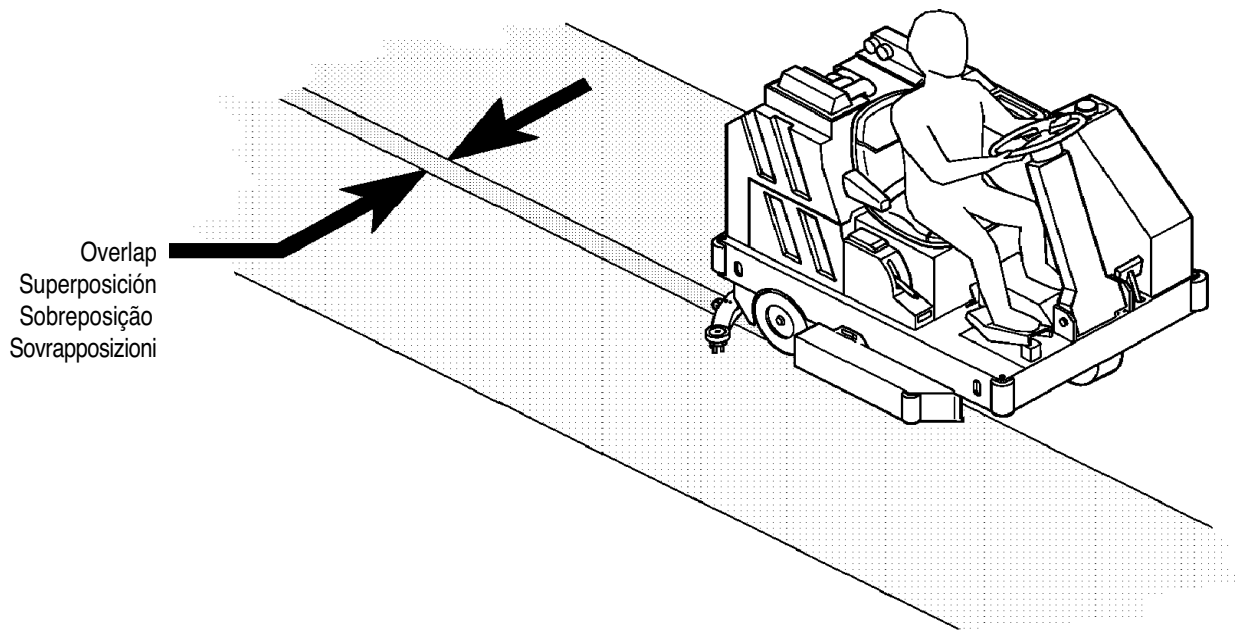

### **DURING OPERATION**

Overlap passes 4 inches (10 cm).

### **DURANTE EL FUNCIONAMIENTO**

Pasadas superpuestas de 10 cm.

### **DURANTE A OPERAÇÃO**

Sobreposição das faixas em 10 cm.

### **DURANTE L'USO**

Passaggi con sovrapposizioni di 10 cm.

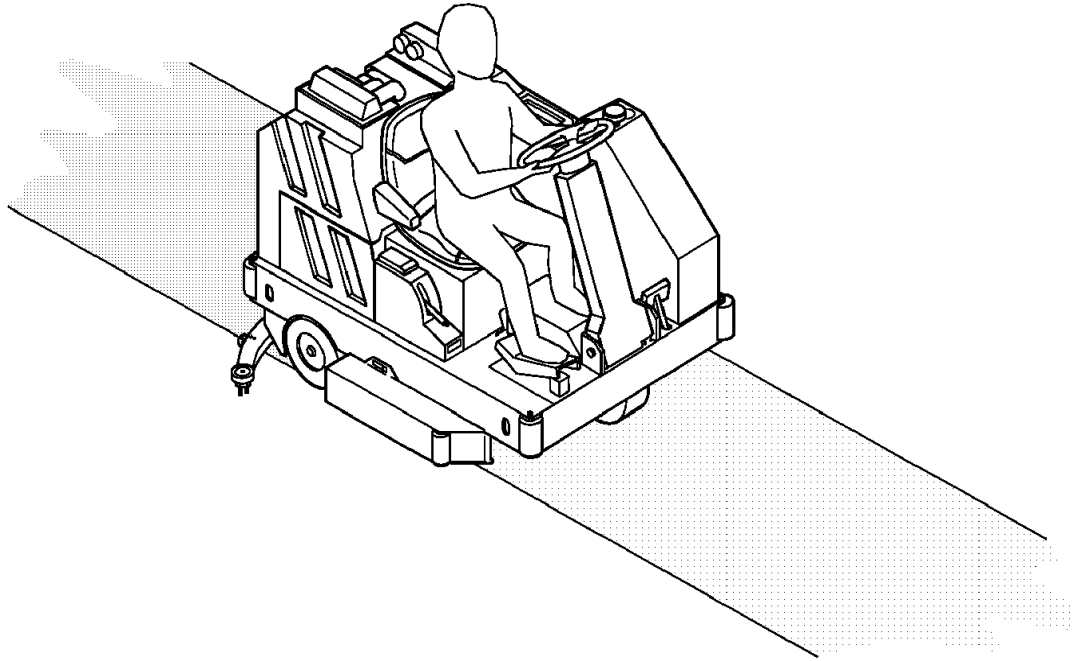

Double-scrub hard-to-clean floors. Make the first pass(es) with the squeegee up, scrubbing and leaving the cleaning solution on the floor to work. Then make the final pass with the squeegee down.

En suelos difíciles de limpiar recomendamos el fregado doble. Hacer la(s) primera(s) pasada(s) con la boquilla de aspiración levantada, fregando y dejando que el líquido de limpieza actúe sobre el suelo. A continuación hacer la pasada final con la boquilla de aspiración bajada.

Insista quando se tratar de pavimentos difíceis de limpar. Faça a(s) primeira(s) passagem(s) com o bocal levantado, esfregando e deixando a solução a actuar no pavimento. Depois faça a última passagem com o bocal em baixo.

Doppio lavaggio per superfici difficili da pulire. Passare una prima volta con ventosa sollevata, lavando e lasciando che la soluzione di pulizia agisca sul pavimento. Quindi ripassare con la ventosa abbassata.

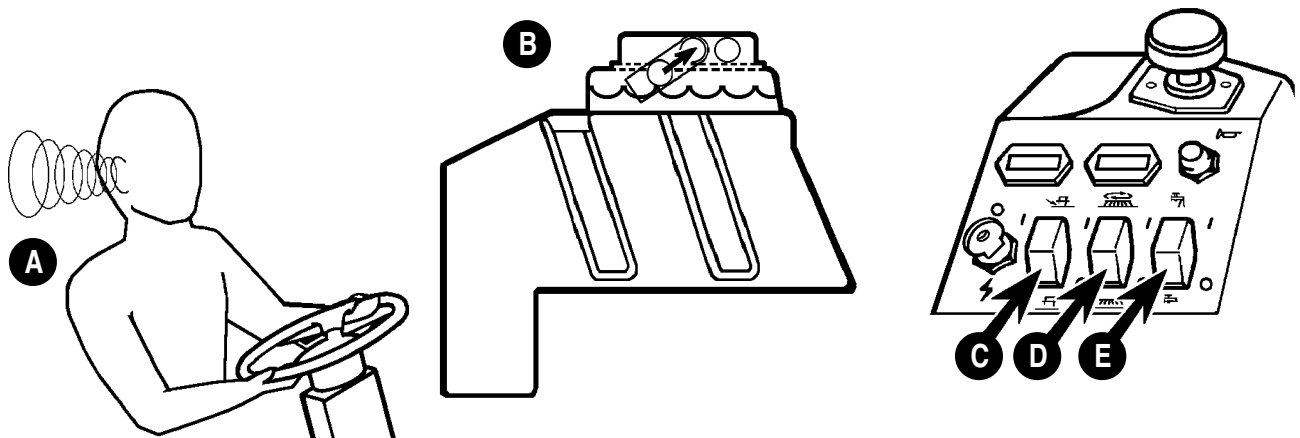

Listen for a change in the sound of the vacuum motor **(A)** that indicates the recovery tank float has closed **(B)**. Also, if the machine no longer seems to pick up water, the recovery tank may be full. Since the recovery tank is larger than the solution tank, it is likely that the solution tank will be empty before the recovery tank is filled. When the recovery tank is full, turn off (O) the squeegee switch **(C)**, brush switch **(D)**, and solution switch **(E)**. Then drive the machine to a disposal site and empty the recovery tank, following local disposal regulations.

Prestar atención al cambio de sonido del motor de aspiración **(A)** lo que indicará que se ha cerrado la boya flotador del depósito de agua sucia **(B)**. Asimismo, si la máquina parece no recoger más agua, el depósito de agua sucia puede estar lleno. Puesto que el depósito de agua sucia es mayor que el de agua limpia, es probable que este último se vacíe antes de llenarse el de agua sucia. Cuando esté lleno el depósito de agua sucia, desconectar (O) los interruptores de la boquilla de aspiración **(C)**, del cepillo **(D)** y del agua limpia **(E)**. Seguidamente, conducir la máquina a una zona de evacuación y vaciar el depósito según los reglamentos locales de eliminación de residuos.

Esteja atento a qualquer alteração no ruído do motor de aspiração **(A)** o qual indica que o a bóia do depósito de recolha está fechada **(B)**. Se a máquina não estiver a recolher a água, o depósito de recolha pode estar cheio. Dado que o depósito de recolha é maior do que o depósito de solução, é provável que o depósito de solução esvazie antes que o depósito de recolha encha. Quando o depósito de recolha estiver cheio, desligue o interruptor do bocal (O) **(C)**, o interruptor das escovas **(D)**, e o interruptor de solução **(E)**. Depois conduza a máquina para um local onde possa despejar o depósito de recolha, seguindo as normas que se lhe impõem para esse efeito.

Prestare attenzione ad un eventuale cambiamento nel suono del motore di aspirazione **(A)** che indica che il galleggiante del serbatoio di recupero si è chiuso **(B)**. Inoltre, se sembra che la macchina non raccolga più l'acqua è possibile che il serbatoio di recupero sia pieno. Siccome il serbatoio di recupero è più grande del serbatoio soluzione, quest'ultimo si vuoterà prima del totale riempimento del serbatoio di recupero. Quando il serbatoio di recupero è pieno, girare su OFF (O) l'interruttore ventosa **(C)**, l'interruttore spazzole **(D)** e l'interruttore soluzione **(E)**. Quindi guidare la macchina nel luogo di svuotamento e vuotare il serbatoio di recupero seguendo le leggi locali relative all'eliminazione dei rifiuti.

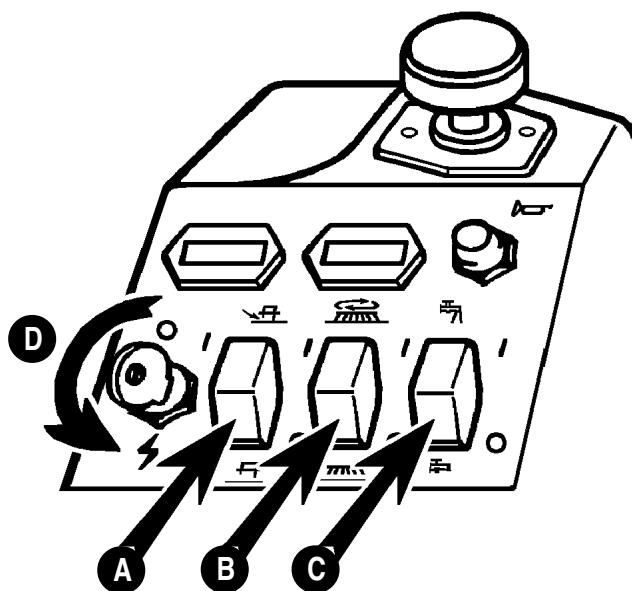

### AFTER USE: DAILY MAINTENANCE

Turn off (O) the squeegee switch (A), brush switch (B), and solution switch (C). Then drive the machine to a disposal area and turn off (O) the key switch (D).

### DESPUÉS DEL USO: MANTENIMIENTO DIARIO

Desconectar (O) los interruptores de la boquilla de aspiración (A), del cepillo (B) y del agua limpia (C). A continuación, conducir la máquina a una zona de evacuación y desconectar (O) el interruptor general con la llave (D).

### APÓS A UTILIZAÇÃO: MANUTENÇÃO DIÁRIA

Desligue o interruptor do bocal (O) (A), o interruptor das escovas (B), e o interruptor da solução (C). Conduza a máquina para um local de despejo e desligue o interruptor principal (O) (D).

### DOPO L'USO: MANUTENZIONE GIORNALIERA

Girare su OFF (O) l'interruttore ventosa (A), l'interruttore spazzole (B) e l'interruttore soluzione (C). Quindi guidare la macchina sino al luogo di svuotamento e girare su OFF (O) la chiave dell'interruttore generale (D).

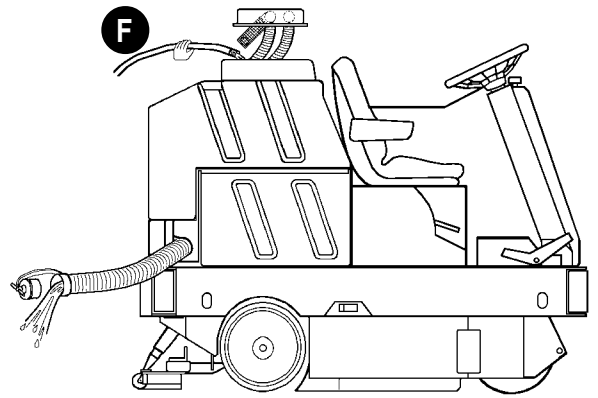
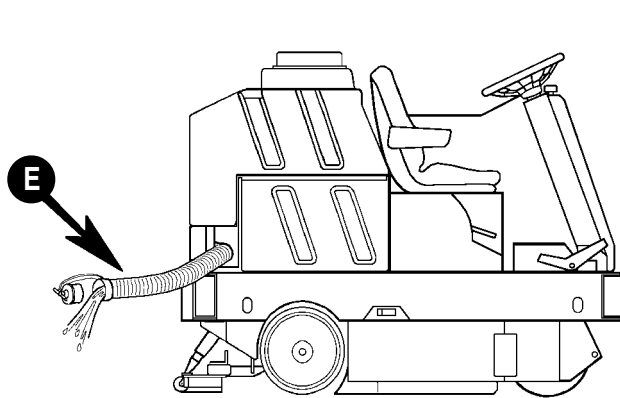

Pull the drain hose out **(E)**, direct it to a proper disposal area, and remove the plug. Allow the tank to drain completely, then rinse the tank with clean water **(F)**.

Sacar la manguera de vaciado **(E)**, dirigirla sobre un desagüe adecuado y quitar el tapón. Dejar que el depósito se vacíe totalmente y después enjuagarlo con agua limpia **(F)**.

Puxe a mangueira de drenagem para fora **(E)**, aponte-a para um local próprio para despejo e retire a ficha. Deixe que o depósito esvazie completamente e de seguida lave-o com água limpa **(F)**.

Staccare il tubo di scarico **(E)**, dirigerlo verso il punto di svuotamento e togliere il tappo. Attendere che il serbatoio si scarichi completamente poi risciacquarlo con acqua pulita **(F)**.

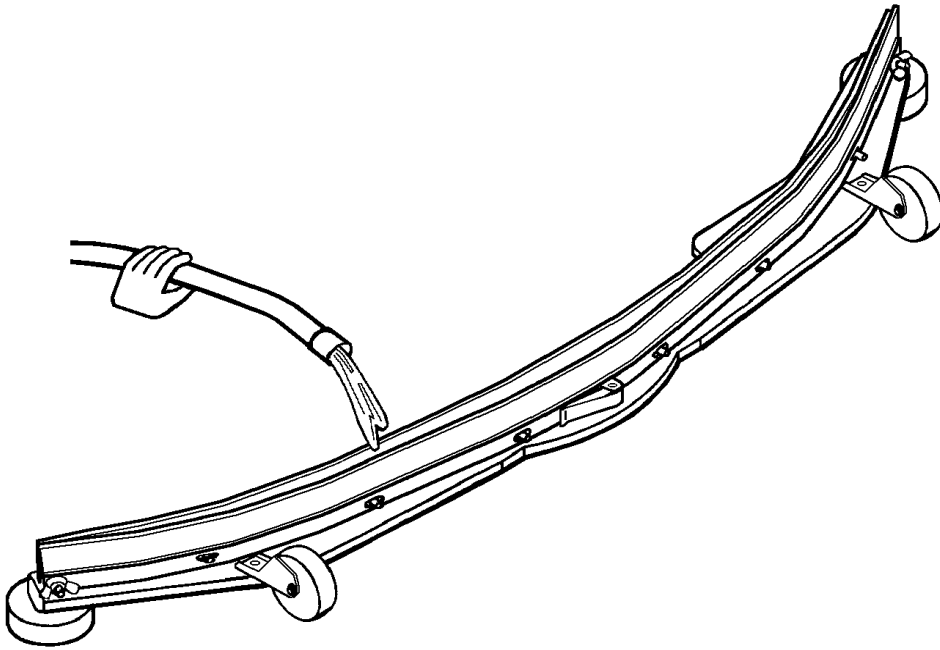

Rinse the squeegee with clean water.

Enjuagar la boquilla de aspiración con agua limpia

Lave o bocal com água limpa.

Risciacquare la ventosa con acqua pulita.

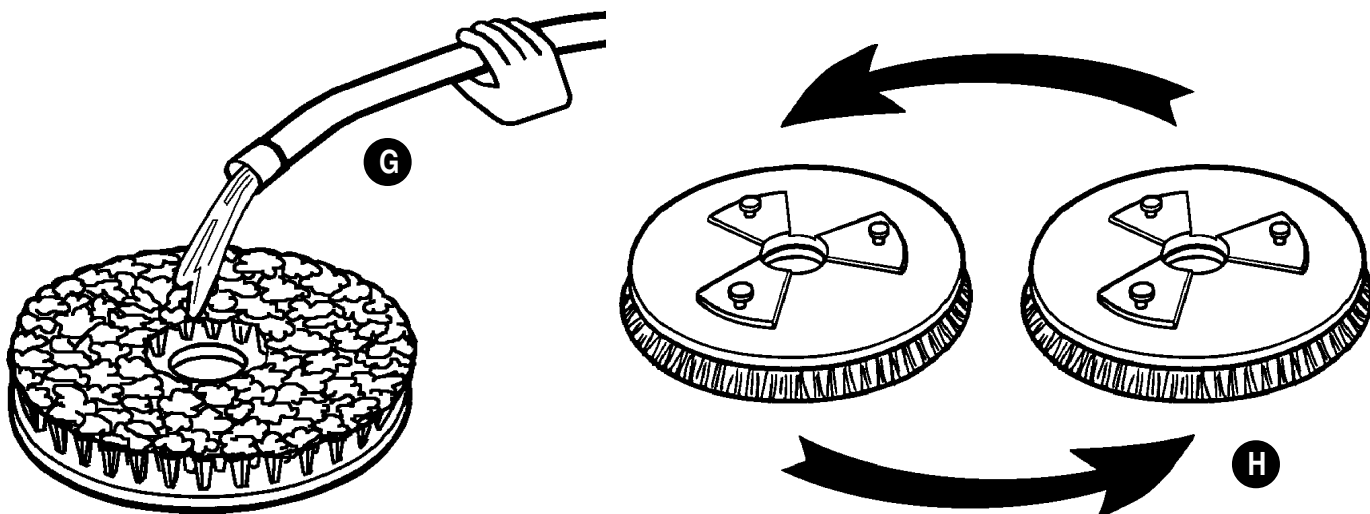

Rinse the brushes with clean water **(G)**. Rotate the brushes to extend bristle life **(H)**.

Enjuagar los cepillos con agua limpia **(G)**. Alternar los cepillos para alargar la vida de las cerdas **(H)**.

Lave as escovas com água limpa **(G)**. Rode as escovas em cada utilização para aumentar a durabilidade das cerdas **(H)**.

Risciacquare le spazzole con acqua pulita **(G)**. Invertire le spazzole per allungarne la durata delle setole **(H)**.

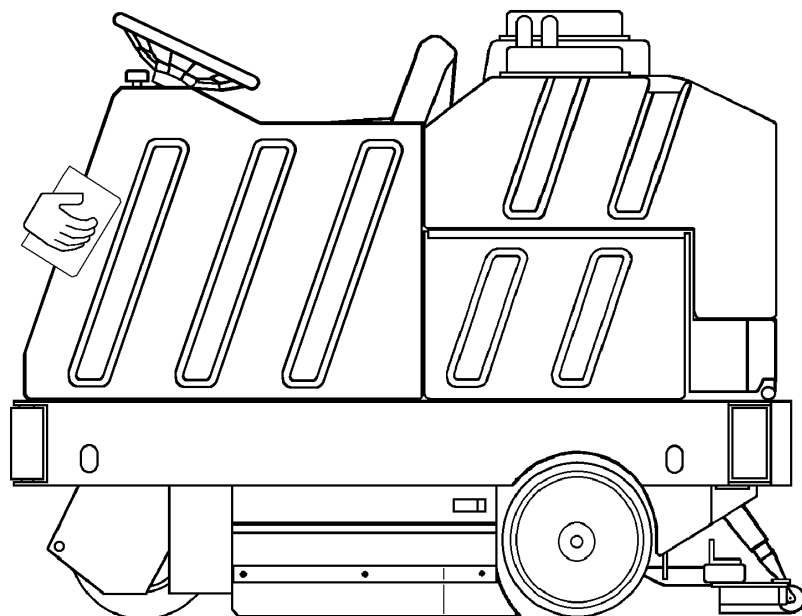

Wipe the machine with a clean, damp cloth.

Limpiar la máquina con un trapo limpio y húmedo.

Limpe a máquina com um pano limpo e ligeiramente húmido.

Asciugare la macchina con uno straccio pulito e umido.

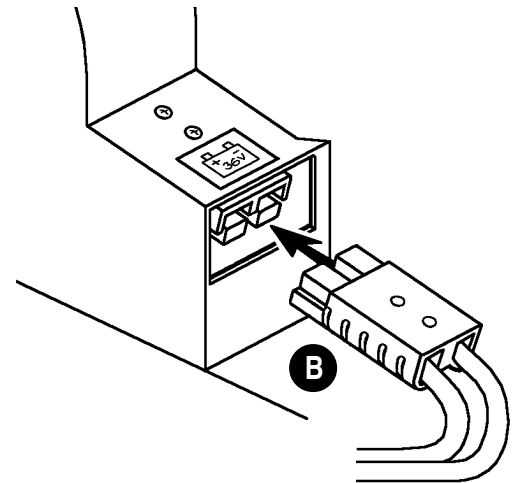
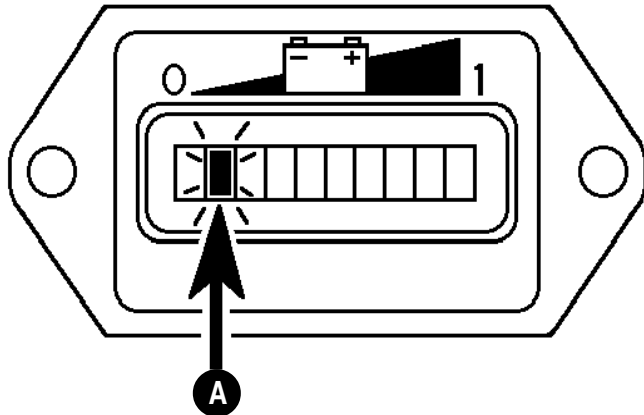

Charge the batteries if the machine has been used for more than one hour, or when you see a double-flashing light on the battery fuel gauge **(A)**. Plug the battery charger into the machine's battery charger plug port next to the seat **(B)**. Follow the instructions on the battery charger.

**⚠ CAUTION !**

Do not allow batteries to sit in a discharged condition. Doing so will greatly reduce battery life.

Recargar las baterías si la máquina ha sido utilizada durante más de una hora o bien cuando el indicador de nivel de carga parpadee **(A)**. Enchufar el cargador de la batería al terminal del cargador de batería de la máquina, junto al asiento **(B)**. Seguir las instrucciones de funcionamiento del cargador.

**⚠ ¡ATENCIÓN !**

No dejar que las baterías permanezcan descargadas. Ello reduciría considerablemente la vida de las mismas.

Recarregue as baterias quando a máquina tiver sido usada durante mais de uma hora, ou quando vir piscar a luz avisadora no manómetro de estado das baterias **(A)**. Ligue o carregador das baterias à tomada existente na máquina para esse efeito, ao lado do assento **(B)**. Siga as instruções existentes no carregador.

**⚠ CUIDADO !**

Não arrume a máquina estando as baterias descarregadas. Isso reduz muito a durabilidade das baterias.

Ricaricare le batterie se la macchina è stata usata più di un'ora o quando sarà visibile un doppio lampeggio della luce sull'indicatore batterie **(A)**. Inserire il carica batterie nella presa corrispondente della macchina vicino al sedile **(B)**. Seguire le istruzioni riportate sul carica batterie.

**⚠ ATTENZIONE !**

Non lasciare le batterie scariche. Così facendo, infatti, si ridurrebbe notevolmente la loro durata.

F - MAINTENANCE SCHEDULE		PROGRAMME D'ENTRETIEN - F		F - WARTUNGSPLAN		PROGRAMA DE MANTENIMIENTO - F								
<b>DAILY</b> Check and reset recovery tank. Recharge batteries. Check hydraulic oil level. Charge batteries.	<b>QUOTIDIEN</b> Vérifier et réinitialiser le réservoir de récupération. Recharger les batteries. Revoir les niveaux. Recharger les batteries. Charger les batteries.	<b>WEEKLY</b> Check and reset engine tank. Check battery voltage level.	<b>HEBDOMADAIRE</b> Vérifier et réinitialiser le réservoir de récupération. Contrôler le niveau d'eau des batteries.	<b>TÄGLICH</b> Erhöhen Sie den Aufnahmekübel und prüfen Sie ihn aus. Laden Sie die Batterien auf. Überprüfen Sie die Batterien auf den Ladestand. Laden Sie die Batterien auf.	<b>DIARIAMENTE</b> Desagüe y détese el depósito de recuperación. Desaie la batería de cabina. Desaie los niveles. Cargue las baterías.	<b>MONTHLY (or every 100 hours)*</b> Lubricate the machine. Inspect tires.	<b>MESEVISE (or twice in 100 hours)*</b> Graisser la machine. Inspecter les pneus.	<b>WÖCHENTLICH</b> Erhöhen Sie den Lösungsmittelbehälter, und prüfen Sie ihn aus. Überprüfen Sie den Ölstand in den Elektrolyt. Überprüfen Sie die Schraube. Überprüfen Sie die Schraube.	<b>SEMANALMENTE (o cada 100 horas)*</b> Lubricar la máquina. Examinar los neumáticos.	<b>EVERY 500 HOURS (or every 500 hours)*</b> Inspect Motor Electrical Insulation. Drive Motor Electrical Inspection.	<b>SEMESTRAL (o cada 500 horas)*</b> Inspeccionar el aislamiento eléctrico del motor. Inspeccionar la resistencia eléctrica del motor.	<b>ALLE ZWEI MONATE (oder alle 500 Stunden)*</b> Inspektion der Isolierung des Motors. Überprüfen Sie die Schraube des Elektrolyten. Überprüfen Sie die Schraube des Elektrolyten.	<b>CADA CERO CINCO CIENTOS (o cada 500 horas)*</b> Examen de las escobillas del motor de tracción. Examen de la resistencia eléctrica del motor de tracción.	<b>ANNUALMENTE (o cada 1000 horas)*</b> Examen de la Caja de engranajes. * Véase el Manual de Mantenimiento del Hydro-Receiver 3800 para más información sobre estos procedimientos de mantenimiento.

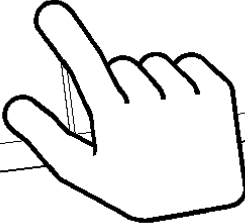

Check the maintenance schedule and perform any required maintenance before storage.

Comprobar el programa de mantenimiento y realizar las tareas necesarias antes guardar la máquina.

Verifique o guia de manutenção e faça as operações necessárias antes de arrumar a máquina.

Controllare la tabella di manutenzione ed effettuare tutte le manutenzioni richieste, prima di mettere via la macchina.

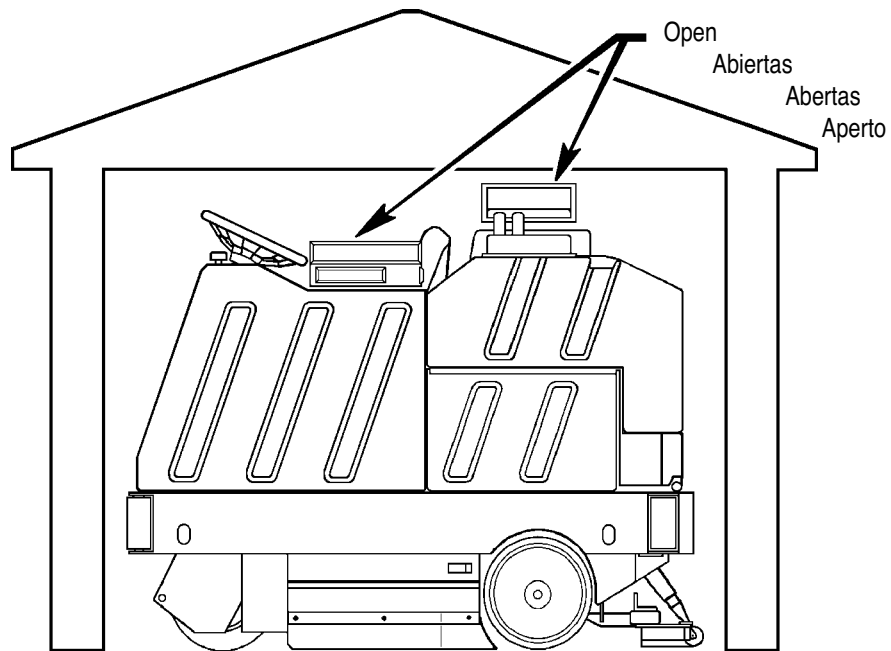

Move the machine to a storage area, remove the key and set the parking brake. Store indoors in a clean, dry place with the tank covers open.

Conducir la máquina a una zona de aparcamiento, quitar la llave y accionar el freno de mano. Guardar la máquina en un lugar interior, limpio y seco, con las tapas de los depósitos abiertas.

Conduza a máquina para um local próprio para arrumação, tire a chave e trave a máquina. A máquina deve ser arrumada num local limpo e seco e a tampa do depósitos devem ficar abertas.

Riporre la macchina in un luogo appropriato. Togliere la chiave e inserire il freno a mano. Depositarla in un luogo pulito e asciutto, con i coperchi dei serbatoi aperti.

## MAINTENANCE SCHEDULE

### DAILY

Drain and rinse recovery tank  
Rinse squeegee  
Rinse brushes  
Wipe machine  
Charge batteries

### WEEKLY

Drain and rinse solution tank  
Check battery water level

### MONTHLY (OR EVERY 100 HOURS)\*

Lubricate the machine  
Inspect hoses

### EVERY SIX MONTHS (OR EVERY 300 HOURS)\*

Vacuum Motor Brush Inspection  
Drive Motor Brush Inspection

### YEARLY (OR EVERY 1000 HOURS)\*

Gear case inspection

\* See the Service Manual for more information on these maintenance procedures.

## PROGRAMA DE MANTENIMIENTO

### DIARIAMENTE

Vaciar y enjuagar el depósito de agua sucia  
Enjuagar la boquilla de aspiración  
Enjuagar los cepillos  
Limpiar la máquina  
Cargar las baterías

### SEMANALMENTE

Vaciar y enjuagar el depósito de agua limpia  
Comprobar el nivel de agua de las baterías

### MENSUALMENTE (O CADA 100 HORAS)\*

Lubricar la máquina  
Inspeccionar las mangueras

### CADA SEIS MESES (O CADA 300 HORAS)\*

Comprobar las escobillas del motor de aspiración  
Comprobar las escobillas del motor de tracción

### ANUALMENTE (O CADA 1000 HORAS)\*

Comprobar la caja de engranajes

\* Ver el Manual de mantenimiento de la Hydro-Retriever™ 3800 / BR1000 para más información sobre estas tareas de mantenimiento.

## GUIA DE MANUTENÇÃO

### DIÁRIAMENTE

Despeje e lave o depósito de recolha  
Lave o bocal  
Lave as escovas  
Limpe a máquina  
Carregue as baterias

### SEMANALMENTE

Despeje e lave o depósito de solução  
Verifique nível de água das baterias

### MENSALMENTE (OU APÓS 100 HORAS DE TRABALHO)\*

Lubrifique a máquina  
Inspeccione as mangueiras

### DE SEIS EM SEIS MESES (OU APÓS 300 HORAS DE TRABALHO)\*

Inspeção das escovas do motor de aspiração  
Inspeção das escovas do motor de condução

### ANUALMENTE (OU APÓS 1000 HORAS DE TRABALHO)\*

Inspeção da caixa de transmissão

\* Veja o Manual de Serviço da Nilfisk-Advance Hydro-Retriever™ 3800 / BR1000 para mais informação acerca destes procedimentos.

## TABELLA DI MANUTENZIONE

### GIORNALIERA

Svuotare e risciacquare il serbatoio recupero acqua  
Risciacquare la ventosa  
Risciacquare le spazzole  
Asciugare la macchina  
Ricaricare le batterie

### SETTIMANALE

Svuotare e risciacquare il serbatoio soluzione  
Controllare livello liquido batterie

### MENSILE (OPPURE OGNI 100 ORE) \*

Lubrificare la macchina  
Controllare i tubi flessibili

### OGNI SEI MESI (OPPURE OGNI 300 ORE) \*

Controllare carboncini motore aspirazione  
Controllare carboncini motore propulsione

### ANNUALE (OPPURE OGNI 1000 ORE) \*

Controllare la scatola ingranaggio

\* Vedere il Manuale di Servizio Nilfisk-Advance Hydro-Retriever™ 3800 / BR1000 per ulteriori informazioni su queste procedure di manutenzione.

## CHECK THE BATTERY WATER LEVEL

Check the water level of the batteries at least once a week. After charging the batteries, remove the vent caps and check the water level in each battery cell. Using distilled water, fill each cell to the level indicator (or to 1/2 inch (13 mm) over the tops of the plates). DO NOT OVER-FILL THE BATTERIES!

### CAUTION !

Acid can spill on to the floor if the batteries are over-filled.

Tighten the vent caps. Wash the tops of the batteries with a solution of baking soda and water (2 tablespoons of baking soda to one quart of water).

## COMPROBACIÓN DEL NIVEL DE AGUA DE LAS BATERÍAS

Comprobar el nivel de agua de las baterías por lo menos una vez a la semana. Después de recargar las baterías, quitar los tapones de ventilación y comprobar el nivel del agua en cada una de las celdas de la batería. Utilizar agua destilada para llenar cada una de las celdas hasta el indicador de nivel (o hasta 13 mm. sobre la parte superior de las placas) ¡NO SOBREPASAR EL NIVEL DE LÍQUIDO!

### ¡PRECAUCIÓN !

Puede verterse ácido sobre el suelo si se sobrepasa el nivel de líquido de las baterías.

Apretar correctamente los tapones de ventilación. Lavar la parte superior de la batería con una solución de bicarbonato sódico y agua (2 cucharadas de bicarbonato por cada litro de agua)

## VERIFIQUE O NÍVEL DE ÁGUA DAS BATERIAS

Verifique o nível de água das baterias pelo menos uma vez por semana. Após carregar as baterias, retire as tampas e verifique o nível de água em cada compartimento da bateria. Use água destilada para encher cada compartimento até ao nível indicado (ou 13 mm acima do topo das placas). **NÃO ENCHA DEMAIS AS BATERIAS!**

### **CUIDADO !**

Pode ser derramado ácido para o chão se as baterias forem demasiadamente cheias.

Aperte as tampas. Lave o topo das baterias com uma solução de bicarbonato de sódio e água (2 colheres de sopa de bicarbonato de sódio e 1/4 l de água).

## CONTROLLO LIVELLO LIQUIDO BATTERIE

Controllare il livello del liquido delle batterie almeno una volta alla settimana. Dopo avere ricaricato le batterie, togliere i tappi di ventilazione e controllare il livello del liquido in ciascuna delle celle delle batterie. Usare acqua distillata, riempire ciascuna cella al livello dell'indicatore (oppure 13 mm al di sopra delle piastre). **Non riempire troppo le batterie.**

### **ATTENZIONE !**

L'acido può gocciolare sul pavimento se le batterie sono troppo piene.

Stringere i tappi di ventilazione. Lavare i tappi delle batterie con una soluzione di bicarbonato di sodio (2 cucchiaini di bicarbonato in 1 litro di acqua).

---

## **DRAIN AND RINSE THE SOLUTION TANK**

Flush the solution system to prevent a build-up of detergent residue in the solution valves. Park the machine at a disposal site and drain the solution tank (drain hose located under left front bumper). When the tank is empty, close the drain hose and put 3 inches (8 cm) of clean water in the tank. Open the flow control valve by the seat all the way. Turn on (I) the key switch and the solution switch. Push down on the drive pedal just enough to get the solution flowing without moving the machine. Allow all of the water to drain through the valves. Return the flow control valve to its original position, turn the solution switch off (O) and turn the key switch off (O).

## **VACIADO Y LIMPIEZA DEL DEPÓSITO DE AGUA LIMPIA**

Lavar abundantemente con agua el sistema de agua limpia para evitar la acumulación de residuos de detergente en sus válvulas. Estacionar la máquina en una zona de evacuación y vaciar el depósito (la manguera de desagüe esta situada debajo del parachoques delantero izquierdo). Una vez vaciado el depósito, cerrar la manguera de desagüe y verter 8 cm. de agua limpia en el depósito. Abrir completamente la válvula de control de paso situada junto al asiento. Conectar la llave del interruptor general (I) y el interruptor del agua limpia. Pisar el pedal de conducción justo lo necesario para que circule el agua limpia sin que la máquina llegue a moverse. Dejar que se vacíe toda el agua a través de las válvulas. Volver a poner la válvula de control de paso a su posición inicial, desconectar el interruptor del agua limpia (O) y la llave del interruptor general (O).

## **DESPEJE E LAVE O DEPÓSITO DE SOLUÇÃO**

Enxague o sistema de solução para evitar que se formem resíduos de detergente nas válvulas de solução. Estacione a máquina num local de despejo e despeje o depósito de solução (a mangueira de drenagem está situada debaixo do pára-choques frontal esquerdo). Quando o depósito estiver vazio, feche a mangueira de drenagem e encha o depósito até 8 cm com água limpa. Abra completamente a válvula de controlo do fluxo existente perto do assento. Ligue (I) o interruptor principal e o interruptor de solução. Carregue no pedal apenas o suficiente para libertar a solução sem mover a máquina. Deixe que a água circule através das válvulas. Volte a colocar a válvula de controlo de fluxo na posição original, rode o interruptor de solução para off (O) e desligue o interruptor principal (O).

## **SVUOTAMENTO E RISCIAQUO DEL SERBATOIO SOLUZIONE**

L'avare con acqua il sistema soluzione per evitare tutti i possibili accumuli di residui di detergente nelle valvole di soluzione. Parcheggiare la macchina sopra un punto di svuotamento e svuotare il serbatoio soluzione (il tubo di scarico è posto sotto il paraurti sinistro anteriore). Quando il serbatoio è completamente vuoto, chiudere il tubo di scarico e mettere 8 cm di acqua pulita nel serbatoio. Aprire completamente la valvola di controllo flusso presso il sedile. Girare su ON (I) la chiave dell'interruttore generale e l'interruttore soluzione. Premere in basso il pedale di guida solo un po', affinché la soluzione cominci ad uscire, ma la macchina non si sposti. Lasciare che l'acqua si scarichi completamente attraverso le valvole. Riportare la valvola flusso di controllo nella sua posizione originale, poi mettere l'interruttore soluzione su OFF (o) e girare la chiave su OFF (O).

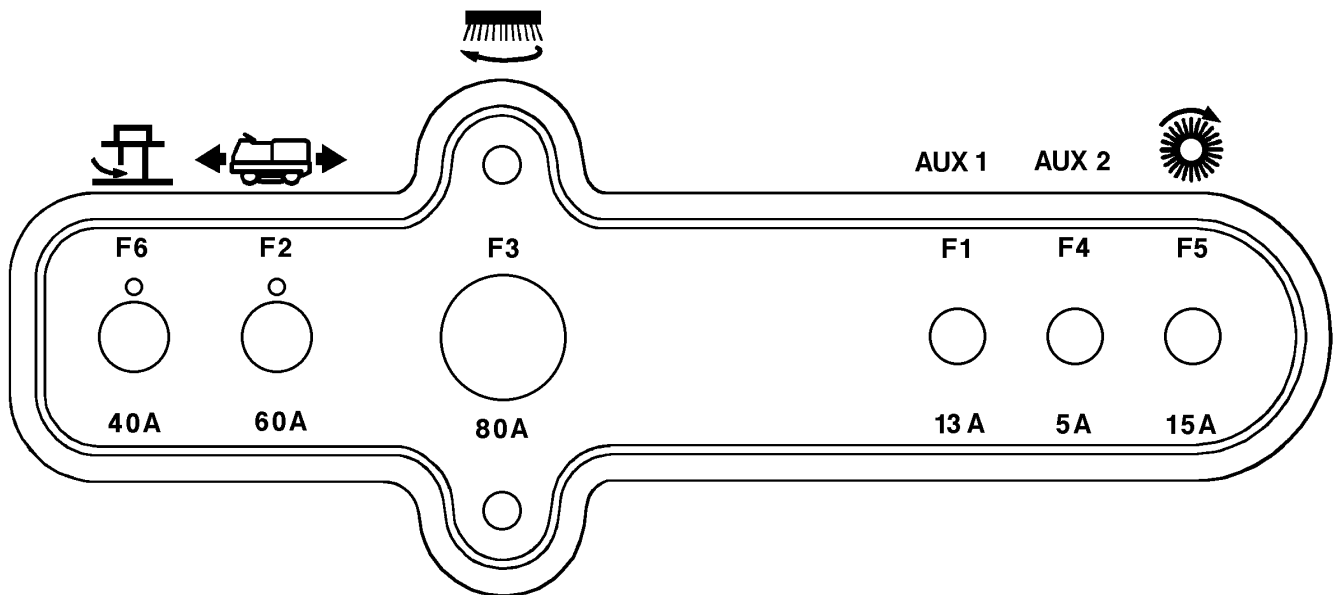

## TROUBLESHOOTING

### CIRCUIT BREAKERS

- F1 Auxillary 1 13A
- F2 Wheel Drive 60A
- F3 Brush Motor 80A
- F4 Auxillary 2 5A
- F5 Optional Pre-Sweep 15A
- F6 Vacuum Motor 40A
- F7 Optional Extended Scrub 3.5A (not shown)

The circuit breakers are located on the left inside wall of the operator's compartment. Circuit breakers protect electrical components from damage due to overload conditions. If a circuit breaker trips, try to determine the cause. Once the problem has been corrected, push the button to reset the circuit breaker. If the button does not stay in, wait five minutes and try again. If the circuit breaker trips repeatedly, call your Nilfisk-Advance dealer for service.

## LOCALIZACIÓN DE AVERÍAS

### FUSIBLES

- F1 Auxiliar 1 13A
- F2 Tracción ruedas 60A
- F3 Motor cepillo 80A
- F4 Auxiliar 2 5A
- F5 Pre-barrido, opcional 15A
- F6 Motor de aspiración 40A
- F7 Fregado extendido, opcional 3,5A (no indicado)

Los fusibles están situados en el tabique interior izquierdo del compartimiento del operador. Tienen como misión proteger los componentes eléctricos del daño que les provocaría una sobrecarga de corriente. Si saltase el fusible de un circuito tratar de averiguar la causa. Una vez corregido el problema, apretar el botón correspondiente para restablecer el fusible. Si el botón no se mantiene en esta posición, esperar cinco minutos e intentarlo de nuevo. En caso de que el fusible salte repetidamente, dar aviso al Servicio de Asistencia Técnica Nilfisk-Advance.

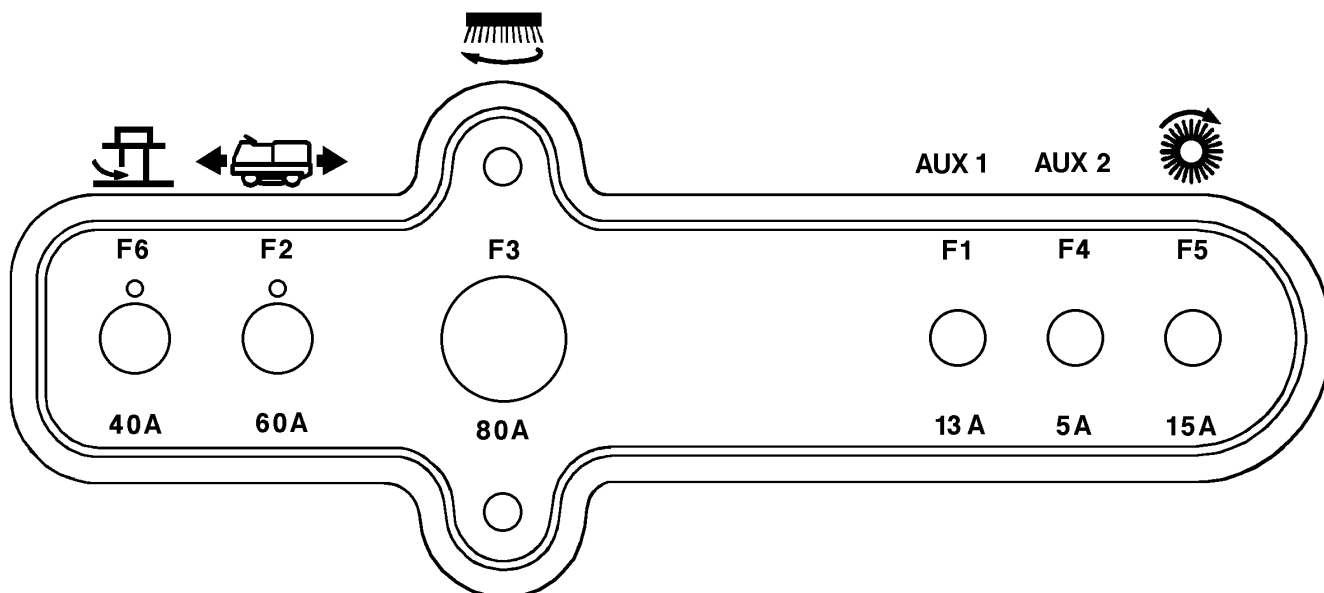

## LOCALIZAÇÃO DE AVARIAS

### CONTACTORES

- F1 Auxiliar 1 13A
- F2 Roda de condução 60A
- F3 Motor das escovas 80A
- F4 Auxiliar 2 5A
- F5 Pré-varredora opcional 15A
- F6 Motor de aspiração 40A
- F7 Suplemento de escovagem opcional 3.5A (não indicado)

Os contactores estão localizados do lado esquerdo dentro do compartimento do operador. Eles protegem os circuitos eléctricos e os motores de danos causados por condições de sobrecarga. Se um contactor não atracar, tente determinar qual a causa. Uma vez solucionado o problema, carregue no botão para fazer o contactor atracar. Se o botão não ficar para dentro, espere 5 minutos e tente novamente. Se o contactor não atracar repetidamente, solicite a intervenção de um técnico Nilfisk-Advance.

## INCONVENIENTI

### INTERRUTTORI DI PROTEZIONE

- F1 Ausiliario 1 10A
- F2 Ruota Motrice 60A
- F3 Motore Spazzole 80A
- F4 Ausiliario 2 5A
- F5 Pre-Spazzatura (Optional) 15A
- F6 Motore Aspirazione 40A
- F7 Lavaggio allungato (Optional) 3,5 A (non illustrato)

Gli interruttori di protezione sono posti nella parete interna sinistra del compartimento dell'operatore. Essi proteggono i componenti elettrici da danni provocati da condizioni di sovraccarico. Se entra in funzione uno di questi interruttori, disattivando un circuito, cercare di determinarne le cause. Una volta che il problema è stato risolto, premere il pulsante per riattivare il circuito. Se il pulsante non rimane inserito, aspettare cinque minuti e provare ancora. Se l'interruttore scatta ripetutamente, chiamare il servizio di assistenza tecnica.

## FOR MORE INFORMATION

### OTHER MANUALS AVAILABLE

See the Service Manual (Form Number 56043022) for in-depth maintenance and service information.

See the Parts List (Form Number 56042296) for part numbers and ordering information.

### TECHNICAL SPECIFICATIONS (as installed and tested on the unit)

Model		Hydro-Retriever™ 3800 / BR 1000
Model No.		56409000 / 56409629
Current	A	123
Voltage, Batteries	V	6 x 6V/36V - 3 x 12V/36V
Battery Capacity	Ah	350 - 450
Protection Grade		IP23
Sound Power Level (ISO 3744)	dB(A)/20 $\mu$ Pa	<70
Shipping Weight	lbs/kg	1,370/621
Total Weight	lbs/kg	3,000/1,360
Vibrations at the Hand Controls	m/s <sup>2</sup>	<2.5m/s <sup>2</sup>
Vibrations at the Seat	m/s <sup>2</sup>	<0.5m/s <sup>2</sup>

## PARA MÁS INFORMACIÓN

### OTROS MANUALES DISPONIBLES

Manual de mantenimiento Hydro-Retriever™ 3800 / BR1000 (impreso nº 56043022) para información completa del servicio y mantenimiento.

Despieces Hydro-Retriever™ 3800 / BR1000 (impreso nº 56042296) para referencias de piezas e información para hacer pedidos.

### ESPECIFICACIONES TÉCNICAS (tal como se han instalado y probado en la unidad)

Modelo		Hydro-Retriever™ 3800 / BR1000
Modelo Nº		56409000 / 56409629
Consumo, Amperios	A	123
Voltaje, baterías	V	6 x 6V/36V - 3 x 12V/36V
Capacidad baterías	Ah	350 - 450
Grado de protección		IP23
Efecto sonoro según ISO3744	dB(A)/20 $\mu$ Pa	<70
Peso neto (sin accesorios, baterías y depósitos vacíos)	lbs/Kg	1,370/621
Peso total (con accesorios, baterías y depósitos llenos)	lbs/Kg	3,000/1,360
Vibración en los controles manuales	m/s <sup>2</sup>	<2.5m/s <sup>2</sup>
Vibración en el asiento	m/s <sup>2</sup>	<0.5m/s <sup>2</sup>

## PARA MAIS INFORMAÇÕES

### OUTROS MANUAIS DISPONÍVEIS

Consulte o Manual de Serviço da Nilfisk-Advance Hydro-Retriever™ 3800 / BR1000 (Formulário nº 56043022) para informações detalhadas sobre manutenção e serviço.

Consulte a Lista de Peças da Nilfisk-Advance Hydro-Retriever™ 3800 / BR1000 (Formulário nº 56042296) para informações sobre referências e encomendas.

### ESPECIFICAÇÕES TÉCNICAS (conforme instaladas e testadas na unidade)

<b>Modelo</b>	<b>Hydro-Retriever™ 3800 / BR1000</b>	
Modelo nº	56409000 / 56409629	
Corrente	A	123
Voltagem, Baterias	V	6 x 6V/36V - 3 x 12V/36V
Capacidade das Baterias	Ah	350 - 450
Grau de Protecção	IP23	
Nível sonoro (ISO 3744)	dB(A)/20mPa	<70
Peso Líquido (excl. baterias e escovas e c/ depósitos vazios)	lbs/kg	1,370/621
Peso Bruto (incl. baterias e escovas e c/ depósitos cheios)	lbs/kg	3,000/1,360
Vibração nos controlos manuais	m/s <sup>2</sup>	<2.5m/s <sup>2</sup>
Vibração do assento	m/s <sup>2</sup>	<0.5m/s <sup>2</sup>

## PER ULTERIORI INFORMAZIONI

### ALTRI MANUALI DISPONIBILI

Vedere il Manuale di Istruzioni Nilfisk-Advance Hydro-Retriever™ 3800 / BR1000 (Formulario N° 56043022) per una manutenzione in profondità e un servizio informazioni.

Vedere la Lista Parti di Ricambio Nilfisk-Advance Hydro-Retriever™ 3800 / BR1000 (Formulario N° 56042296), per individuare i numeri di riferimento delle parti di ricambio e per le informazioni su come ordinarli.

### SPECIFICHE TECNICHE (come installate e testate sull'unità)

<b>Modello</b>	<b>Hydro-Retriever™ 3800 / BR1000</b>	
Numero Modello	56409000 / 56409629	
Corrente	A	123
Voltaggio Batterie	V	6 x 6V/36V - 3 x 12V/36V
Capacità Batterie	Ah	350 - 450
Classe di Protezione	IP23	
Livello di intensità sonora (ISO 3744)	dB(A)/20µPa	<70
Peso Netto (escluso batterie, spazzole, serbatoi vuoti)	lbs/kg.	1,370/621
Peso Totale (incluso batterie, spazzole, serbatoi pieni)	lbs/kg.	3,000/1,360
Vibrazione nei comandi manuali	m/s <sup>2</sup>	<2.5m/s <sup>2</sup>
Vibrazione al sedile	m/s <sup>2</sup>	<0.5m/s <sup>2</sup>

## TYPE: BR 1000

<p><b>EU Overensstemmelseserklæring</b> <b>DK</b></p> <p>Batteridreven gulvaskemaskine Maskinen er fremstillet i overensstemmelse med følgende direktiver:</p> <p>Maskindirektiv: 98/37/EØF EMC-direktiv: 89/336/EØF 92/31/EØF 93/68/EØF Lavspændingsdirektiv: 73/23/EØF 93/68/EØF Harmoniserede standarder: EN 60 335-2-72</p>	<p><b>Déclaration CE de conformité</b> <b>B, F</b></p> <p>Autolaveuse à batterie Cette machine a été fabriquée conformément aux directives suivantes: Réglementation machine: 98/37/CEE Réglementation CEM: 89/336/CEE 92/31/CEE 93/68/CEE Règlement basse tension: 73/23/CEE 93/68/CEE Normes harmonisées: EN 60 335-2-72</p>
<p><b>EU Överensstämmelseförsäkran</b> <b>S, FIN</b></p> <p>Batteri-Skurmaskin Maskinen är tillverkad i överensstämmelse med följande direktiver: Maskindirektiv: 98/37/EEG EMC-direktiv: 89/336/EEG 92/31/EEG 93/68/EEG Lågspänningsdirektiv: 73/23/EEG 93/68/EEG Harmoniserade standarder: EN 60 335-2-72</p>	<p><b>EG-conformiteitsverklaring</b> <b>NL, B</b></p> <p>Vloeronderhoudmachine Deze machine is vervaardigd overeenkomstig de volgende richtlijnen: Machine richtlijn: 98/37/EEC EMC-richtlijn: 89/336/EEC 92/31/EEC 93/68/EEC Laagspanning richtlijn: 73/23/EEC 93/68/EEC Geharmoniseerde normen: EN 60 335-2-72</p>
<p><b>EU Declaration of Conformity</b> <b>GB, IRL</b></p> <p>Battery powered floor scrubber This machine was manufactured in conformity with the following directives and standards: Machine Directive: 98/37/EEC EMC-directive: 89/336/EEC 92/31/EEC 93/68/EEC Low voltage directive: 73/23/EEC 93/68/EEC Harmonized standards: EN 60 335-2-72</p>	<p><b>Declaración de conformidad de la CEE</b> <b>E</b></p> <p>Fregadoa a baterías Esta máquina ha sido fabricada en conformidad a las siguientes normativas: Normativa de la máquina: 98/37/CEE Normativa EMC: 89/336/CEE 92/31/CEE 93/68/CEE Normativa sobre baja tensión: 73/23/CEE 93/68/CEE Normas armonizadas: EN 60 335-2-72</p>
<p><b>Dichiarazione di conformità - CEE</b> <b>I</b></p> <p>Lavasciuga a batteria È prodotto in conformità alle disposizioni contenute nelle Direttive del Consiglio dei Ministri: M-direttiva: 98/37/EEC EMC-direttiva: 89/336/EEC 92/31/EEC 93/68/EEC LV-direttiva: 73/23/EEC 93/68/EEC Norme armonizzate: EN 60 335-2-72</p>	<p><b>EU Declaração de conformidade da CE</b> <b>P</b></p> <p>Auto-lavadora a baterias Esta máquina foi fabricada em conformidade com as seguintes directrizes: Directriz de maquinaria: 98/37/CEE Directriz EMC: 89/336/CEE 92/31/EEC 93/68/CEE Directriz de baixa voltagem: 73/23/CEE 93/68/CEE Normas harmonizadas: EN 60 335-2-72</p>
<p><b>EG – Konformitätserklärung</b> <b>D, A</b></p> <p>Batteriebetriebene Scheuersaugmaschine Diese Maschine wurde gemäß den folgenden Richtlinien hergestellt: Maschinerichtlinie: 98/37/EWG EMV-Richtlinie: 89/336/EWG 92/31/EWG 93/68/EWG Niederspannungsrichtlinie: 73/23/EWG 93/68/EWG Harmonisierte normen: EN 60 335-2-72</p>	<p><b>EU:n yhdenmukaisuudesta direktiiveihin</b> <b>FIN</b></p> <p>Akkukäyttöinen yhdistelmäkone On valmistettu noudattaen yhteisön määräämiä direktiivejä: M-direktiivi: 98/37/CEE EMC-direktiivi: 89/336/CEE 92/31/CEE 93/68/CEE LV-direktiivi: 73/23/CEE 93/68/CEE Yhdenmukaistetut standardit: EN 60 335-2-72</p>
<p><b>Δηλώση προσαρμογής/συνόρφωσης</b> <b>EU</b> <b>GR</b></p> <p>Μπαταριοκίνητο μηχανήμα πλυσής δαπέδων Το μηχανήμα έχει κατασκευαστεί ονυμωσά με τις παρακάτω προ- σταγραφές: Προσταγραφή μηχανήματος: 98/37/EEC Προσταγραφή-EMC: 89/336/EEC 92/31/EEC 93/68/EEC Προσταγραφή χαμηλής τάσεως: 73/23/EEC 93/68/EEC Εναρμονισμένα προτυπα: EN 60 335-2-72</p>	



1.1.1999

Claus Melgaard, Executive Vice President Production

Nilfisk-Advance A/S  
Sognevej 25  
DK-2605 Brøndby, Denmark

Nilfisk-Advance, Inc.  
14600 21st Avenue North  
Plymouth, MN 55447 USA

**DANMARK**

Nilfisk-Advance Nordic A/S  
 Myntevej 3, 8900 Randers  
 ☎ 86 42 84 33 – Fax 86 41 19 55

**NORGE**

Nilfisk-Advance AS  
 Enebakkn, 119, 0680 Oslo, Postboks 196, Manglerud,  
 0612 Oslo  
 ☎ 22 08 63 50 – Fax 22 08 63 63  
 Distriktsrepresentanter over hele landet

**SVERIGE**

Nilfisk-Advance AB  
 Sjöbjörnsvägen 5, 117 67 Stockholm  
 ☎ 085 55 944 00 – Fax 085 55 944 30

**FINLAND/ SUOMI**

Oy Tecalemit AB  
 Hankasuontie 13, 00390 Helsinki  
 ☎ (89) 547 701 – Fax (89) 547 1779

**AUSTRALIA**

Nilfisk-Advance Pty. Ltd.  
 ACN 003 762 623  
 Head office: 17 Leeds Street, Rhodes, N. S. W. 2138  
 ☎ (02) 9736 1244 – Fax (02) 9736 3910  
 Customer Responce Centre:  
 ☎ 1 800 011 013

**BELGIQUE / BELGIË/ LUXEMBOURG**

Nilfisk-Advance s.a./n.v.  
 Doornveld/ Sphere Business Park  
 Industrie Asse 3, nr 11 – bus 41  
 1731 Zellik-Asse  
 ☎ (02) 467.60.50 Fax (02) 463.44.16

**CANADA**

Nilfisk-Advance Ltd.  
 396 Watline Avenue  
 Mississauga, Ontario L4Z 1X  
 ☎ (905) 712-3260 – Fax (905) 712-3255

**DEUTSCHLAND**

Nilfisk-Advance AG  
 Siemensstraße 25-27  
 25462 Rellingen  
 ☎ (041 01) 3990 – Fax (04101) 399191  
 Zentraler Kundenservice  
 ☎ für die Industrie: 0180 535 67 97  
 ☎ Institutionen und Gebäudereiniger: 0180 500 11 70

**FRANCE**

Nilfisk-Advance S.A.  
 BP 246  
 91944 Courtaboeuf Cedex  
 ☎ (01) 69.59.87.00 Télécopie (01) 69.59.87.01

**HONG KONG**

Nilfisk-Advance Ltd.  
 2001, 20/F HK Worsted Mills  
 Industrial Building  
 31-39 Wo Tong Tsui Street  
 Kwai Chung, N.T.  
 ☎ 2427 59 51 – Fax 2487 5828

**IRELAND**

Nilfisk-Advance Ltd.  
 28 Sandyford Office Park  
 Dublin 18  
 ☎ +353 1 2943838 – Fax +353 1 2943845

**JAPAN**

Nilfisk-Advance Inc.  
 3-4-9 Chigasaki Minami  
 Tsuzuki-Ku Yokohama 224  
 ☎ 045-942-7741 – Fax 045-942-6545

**MALAYSIA**

Nilfisk-Advance Sdn Bhd  
 Lot 2, 1<sup>st</sup>. Floor  
 Lorong 19/1A  
 46300 Petaling Jaya  
 Selangor Darul Ehsan  
 ☎ 03-7568188 / 03-7568189 / 03-7568388 – Fax 03-7566828

**NEDERLAND**

Nilfisk-Advance B.V.  
 Flevolaan 7, Postbus 341  
 1380 AH Weesp  
 ☎ 0294-462121 – Fax 0294-430053

**NEW ZEALAND**

Nilfisk-Advance Limited  
 477 Great South Road, Penrose  
 Auckland  
 ☎ (09) 525 0092 – Fax (09) 525 6440

**SCHWEIZ / SUISSE**

Nilfisk-Advance AG  
 Ringstrasse 19, 9533 Kirchberg/Wil  
 ☎ 719 23 52 83 – Fax 719 23 84 44

**SINGAPORE**

Nilfisk-Advance Pte. Ltd.  
 10, Woodlands Loop  
 Singapore 738388  
 ☎ (65) 759 9100 – Fax (65) 759 9133

**TAIWAN**

Nilfisk-Advance Ltd.  
 1 F, No.23, Lane 132, Sec. 2  
 Ta An Road, Taipei  
 ☎ 700 22 68 – Fax 784 08 43

**UNITED KINGDOM**

Nilfisk-Advance Limited  
 Newmarket Road  
 Bury St. Edmunds  
 Suffolk IP 33 3SR  
 ☎ (01284) 763163 – Fax (01284) 750562

**USA**

Nilfisk-Advance Inc.  
 14600 21<sup>st</sup> Avenue North  
 Plymouth, MN 55447-3408  
 ☎ +1 763 745 3500 – Fax 1 763 745 3895

Nilfisk-Advance of America, Inc.  
 300 Technology Drive  
 Malvern, PA 19355  
 ☎ (610) 647 647-6427

**ÖSTERREICH**

Nilfisk-Advance GmbH  
 Vorarlberg Allee 46  
 1230 Wien  
 ☎ 1 616 58 30 – Fax 1 616 58 30 40

**ESPAÑA**

Nilfisk-Advance, S.A.  
 Torre D'Ara  
 Passeig del Rengle, 5 Pl.9-10  
 E-08302 – Mataró (Barcelona)  
 ☎ Tel. 93 741 24 00 – Fax: 93 757 80 20  
 Central atención al cliente: 902 200 201  
[nilfisk@nilfisk-advance.es](mailto:nilfisk@nilfisk-advance.es) – [www.nilfisk-advance.com](http://www.nilfisk-advance.com)  
 Distribuidores y Servicio Técnico en toda España y Andorra

**ITALIA**

Calorlux Nilfisk S.p.A.  
 Via Marzabotto 2  
 40050 Funo di Argelato BO  
 ☎ (051) 862446 – Fax (051) 862682  
 Milano (02) 93903940  
 Torino (011) 4334302  
 Vendita e assistenza in tutta Italia

**PORTUGAL**

Nilfisk-Advance Lda.  
 Rua Cândido de Figueiredo, 91-i, 1500-133 LISBOA  
 ☎ 01/7784142 – Fax 01/7785613  
 Porto 02/526766 – Fax 02/520739  
 Açores 096/628092/3 – Fax 096/628129  
 Madeira 091/228965 – Fax 091/228796

**GREECE**

Embiom S.A.  
 Λεωφ. Βουλιαγμένης 60  
 Αργυρούπολη  
 164 52 Αθήνα  
 ☎ 9950613 - Fax 9951680



**Nilfisk  
 Advance**

setting standards