



Electronic Service Manuals

This electronic document is provided as a service to our customers. We do not create the contents of the information contained in this document. Should you have detailed questions pertaining to the information contained in this document, you may contact Michco, or the manufacturer which provided the original information in this electronic deliverable. Michco's only part in this electronic deliverable was the electronic assembly process.

You may contact Michco through the following methods:
Phone (517) 484-9312 or (800) 331-3339 MI, OH, IN only
2011 N. High St. -- Lansing, Michigan -- 48906
Fax: (517) 484-9836
Email: CustServ@Michco.com
Web site: www.Michco.Com
Parts Web site: www.FloorMachineParts.Com

Order Parts on Line at:
www.FloorMachineParts.Com

Directly to Parts & Service:
By Email: **Shop@Michco.com**
By Fax: (517) 702-2041
By Voice: Use numbers above.

Serving the Cleaning Industry Since 1922

Notice: All copyrighted material remains property of original owners, all trademarks are property of respective owners. Manuals are subject to Manufacturer's reproduction limitations. Originals or reproductions were provided by manufacturers through a request. We make no warranty as to the correctness of information provided in this document and you assume all risk.

Hydro-Retriever™ 3800

BR 1000

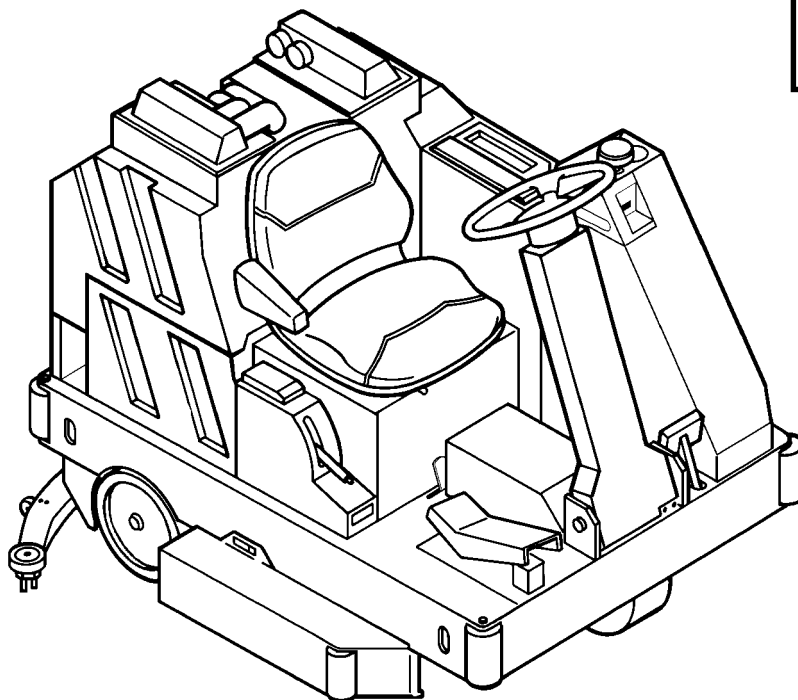

Brugsanvisning
Bruksanvisning
Käyttöohje

Advance MODEL 56409000
Nilfisk MODEL 56409629



Nilfisk
Advance

setting standards

Dansk
Norsk
Svenska
Suomi

3/95 revised 11/00 Form Number 56041291



	Side
Indledning	4
Forsigtighedsregler og advarsler	6
Klargøring af maskinen	10-22
Montering af batterier	10-16
Montering af børst eller rondel	17-18
Montering af sugemundstykket	19-20
Påfyldning af vand	21-22
Brug af maskinen	24-35
Kontrolpanelet	24
Kørsel med maskinen	24-28
Gulvskrubning/vask	29-32
Under kørsel	33-35
Efter brug: Daglig vedligeholdelse	36-43
Tøm snavsevandstanken	37
Rens sugelæben	38
Rens og ombyt børsterne	39
Aftør maskinen	40
Opladning af batterier	41
Check vedligeholdelsesplan	42
Opbevaring af maskinen	43
 Vedligeholdelsesplan	 44
Ugentlig vedligeholdelse	46-48
Kontrol af batteriernes væskniveau	46
Tøm og rens snavsevandstanken	48
 Fejlfinding	 50
Automatsikringer	50
 Tekniske specifikationer	 52

	Side
Introduksjon	4
Viktige sikkerhetsregler	7
Klargjøring av maskinen for bruk	10-22
Montering av batterier	10-16
Montering av børster	17-18
Montering av sugenal	19-20
Fylling av rentvannstank	21-22
Bruk av maskinen	24-35
Kontrollpanel	24
Manøvrering av maskinen	24-28
Skuring	29-32
Brukertips	33-35
Efter bruk: Daglig vedlikehold	36-43
Tømming av skittenvannstank	37
Renhold av sugenal	38
Renhold av børster	39
Renhold av maskin	40
Lading av batterier	41
Vedlikeholdsskjema	42
Parkering av maskinen	43
 Vedlikeholdsskjema	 44
Ukentlig vedlikehold	46-48
Kontroll av batterisyrenivå	46
Tømming og renhold av rentvannstank	48
 Feilsøking	 50
Sikringer	50
 Tekniske spesifikasjoner	 52

	Sida
Inledning	5
Säkerhets- och varningsföreskrifter	8
Förberedelse för maskinanvändning	11-22
Batteriinstallation	11-16
Montering av borst- och rondellhållare	17-18
Montering av sugenhet	19-20
Tankpåfyllning	21-22
Maskinanvändning	25-35
Kontrollpanel	25
Körning av maskinen	25-28
Våtskurning	29-32
Arbetsmetod	33-35
Efter användning: Dagligt underhåll	36-43
Tömning av smutsvattentank	37
Rengöring av sugenhet	38
Underhåll av borstar	39
Avtorkning av maskinen	40
Batteriladdning	41
Genomgång av underhållsschemat	42
Uppställning av maskinen	43
Underhållsschema	45
Veckounderhåll	47-49
Kontrollera batterivattennivå	47
Tömning och rengöring av renvattentank	49
Felsökning	51
Skyddsbrytaren utlöst	51
Tekniska data	53

	Sivu
Johdanto	5
Tärkeitä turvallisuusohjeita	9
Koneen käyttöönotto	11-22
Akkujen asennus	11-16
Harjojen asennus	17-18
Imujalan asennus	19-20
Puhdistusainesäiliön täyttäminen	21-22
Koneen käyttö	25-35
Kojelauta	25
Koneen ajo	25-28
Harjapesu	29-32
Käytön aikana huomioitavaa	33-35
Käytön jälkeen: Päivittäinen hoito	36-43
Likavesisäiliön tyhjentäminen	37
Imujalan huuhtelu	38
Harjojen huuhtelu ja kierto	39
Koneen pyyhintä	40
Akkujen lataus	41
Hoito-ohjeiden tarkistuslistan läpikäynti	42
Koneen varastointi ja säilytys	43
Hoito-ohjeiden tarkistuslista	45
Viikoittainen hoito	47-49
Akkujen nestatason tarkastus	47
Pesuainesäiliön tyhjennys ja huuhtelu	49
Vianetsintä	51
Automaattivarokkeet	51
Tekniset tiedot	53

INDLEDNING

Inden maskinen tages i brug, skal brugsanvisningen læses grundigt for at få størst muligt udbytte af **Nilfisk-Advance Hydro-Retriever™ 3800 / BR1000**. Maskinen er kun beregnet til professionel brug.

RESERVEDELE OG SERVICE

Reparationer og service skal udføres af Nilfisk-Advance Service Center, som beskæftiger faguddannet servicepersonale og har lager af originale reservedele og tilbehør.

Kontakt Nilfisk-Advance Service Center for at bestille reservedele eller service. Opgiv venligst model og serienummer.

MÆRKEPLADE

Model- og serienummer er angivet på mærkepladen på bagsiden af maskinen. Notér maskinens model- og serienummer nedenfor til senere brug.

Model _____

Serienummer _____

UDPAKNING

Ved levering skal emballage og maskine undersøges nøje for beskadigelse. Hvis der er tegn på beskadigelse, skal emballagen gemmes. Kontakt transportfirmaet omgående for at registrere et erstatningskrav i forbindelse med transporten.

Efter at have fjernet emballagen, skal plastikstropperne klippes over og trækklodserne ved siden af hjulene fjernes. **Brug en rampe når maskinen skal køres fra pallen til gulvet.**

INTRODUKSJON

Denne bruksanvisningen vil hjelpe deg, slik at du får best mulig utnyttelse av din **Nilfisk-Advance Hydro-Retriever™ 3800 / BR1000**. Les den grundig før du begynner å bruke maskinen. Maskinen er utelukkende beregnet for profesjonell bruk.

RESERVEDELER OG SERVICE

Når det er nødvendig med reparasjon og service, skal dette utføres av et autorisert Nilfisk-Advance-verksted, som har et velutdannet servicepersonale, og som har Nilfisk-Advance originale reservedeler og utstyr.

Ring Nilfisk-Advance for reparasjon eller service. Husk alltid å oppgi modell og serienummer når du tar kontakt vedrørende din maskin.

NAVNEPLATE

Modell og serienummer på maskinen er vist på navneplaten, som er plassert ved førerisetet. Bruk linjene nedenfor til å notere serienummer og modell, slik at du har det lett tilgjengelig.

Modell: _____

Serienummer: _____

UTPAKNING

Når maskinen er levert, kontrolleres emballasje og maskin. Hvis det kan ha oppstått en transportskade, så ta vare på emballasjen, slik at du kan vise denne til transportøren.

Ta omgående kontakt når det er oppstått skade under transporten. Når emballasjen er fjernet, kuttet plastikstroppene, samtidig som man også fjerner treklossene under hjulene. **Bruk et skråplan til å trille maskinen fra pallen og ned på gulvet.**

INLEDNING

Denna bruksanvisning hjälper Dig att få ut mesta möjliga av Din **Nilfisk-Advance Hydro-Retriever™ 3800 / BR1000**. Läs den noga innan Du börjar använda maskinen. Maskinen är enbart avsedd för professionell användning.

DELAR OCH SERVICE

Reparationer får endast utföras av auktoriserad Nilfisk-Advance service, med utbildad och tränad personal och erforderligt lager av originalreservdelar och tillbehör.

Kontakta Nilfisk-Advance för reservdelar, service och reparation. Det är en fördel om maskinens modellnummer och serienummer anges när service påkallas.

MÄRKESSKYLTA

Maskinens modellnummer och serienummer finns på märkesskylten som är placerad i förarkupén. Denna information behövs vid beställning av reservdelar eller service. Anteckna modell och serienummer här nedan så de finns till hands när du behöver dem.

Modell _____

Serienummer _____

UPPACKNING

När levererats undersök noggrant såväl maskinen som förpackningen. Finns skador, spara då förpackningen, så att den kan undersökas av transportföretaget ifråga. Kontakta omedelbart transportföretaget för skadeanmälan.

Sedan förpackningen avlägsnats frigöres hjulen från tråklossarna. **Använd en ramp för att rulla ner maskinen från pallen till golvet.** Tänk på att maskinen är mycket tung.

JOHDANTO

Tämän ohjekirjan tarkoitus on perehdyttää Sinut **Nilfisk-Advance Hydro-Retriever™ 3800/BR1000**-yhdistelmäkoneen käyttöön. Tutki ja lue ohjeet huolellisesti ennen kuin käytät konetta.

Tämä tuote on tarkoitettu ainoastaan ammattikäyttöön.

OSAT JA HUOLTO

Korjaukset, mikäli tarvitaan, saa suorittaa ainoastaan valtuutettu Nilfisk-Advance-huoltoilike, jonka työntekijät on tehtäällä koulutettu ja joka varastoi alkuperäisiä Nilfisk-Advance-varaosia ja tarvikkeita.

Ota yhteyttä alla olevaan Nilfisk-Advance-myyjään halutessasi varaosia tai huoltoa. Pyydämme ystävällisesti ilmoittamaan koneesi sarja - ja mallinumeron asioidessasi kanssamme.

TYYPPIKILPI

Koneesi malli- ja sarjanumerot löytyvät tyyppikilvestä koneen ohjaamosta. Tarvitset näitä tietoja tilatessasi varaosia koneellesi. Voit käyttää alla olevan tilan merkitäksesi koneesi tiedot.

Mallinnumero _____

Sarjanumero _____

PURKU KULJETUSLAATIKOSTA

Konetoimituksen jälkeen tarkasta huolellisesti onko kuljetuslaatikko ja koneesi vahingoittumattomat. Mikäli havaitset vahinkoa tapahtuneen, säästä kuljetuslaatikko, jotta kuljetusliike voi tutkia sen. Tee välittömästi kuljetusvaurioilmoitus kuljetusliikkeelle.

Poistettuasi kuljetuslaatikon katkaise kiinnityspannat ja poista puupalat pyörien edestä. **Käytä aina ajoluiskaa koneesi poistamiseksi kuljetuslavalta lattialle.**

FORSIGTIGHEDSREGLER OG ADVARSLER

SYMBOLER

Vi bruger følgende betegnelser for at gøre opmærksom på faremomenter. Læs derfor denne information omhyggeligt og gør, hvad der er nødvendigt for at beskytte medarbejdere og omgivelser.

FARE !

- betyder fare og bruges for at advare mod situationer med risiko for livsfarlige personskader.

ADVARSEL !

- betyder advarsel og bruges for at gøre opmærksom på situationer, som kan forårsage alvorlige personskader.

PAS PÅ !

- betyder pas på og bruges for at gøre opmærksom på situationer, som kan medføre mindre personskader, ødelægge maskinen eller omgivelser.

ADVARSEL!

- * Maskinen må kun benyttes af personer, som er grundigt oplært som autoriserede brugere.
- * Hold gnister, ild og røgmaterialer i god afstand fra batterierne. Der udvikles eksplosive gasser, når maskinen er i brug.
- * Ved opladning af batterierne dannes der højeksplosive luftarter (knaldgasser). Oplad kun batterierne i godt ventilerede rum langt borte fra åben ild. Rygning er forbudt, når batterierne oplades.
- * Bær ikke smykker når der arbejdes nær elektriske komponenter.
- * Slå hovedafbryderen fra (0) og frakobl batterierne før der ydes service på de elektriske komponenter.
- * Arbejd aldrig under maskinen uden at den hviler på støtteben, som forhindrer, at maskinen falder ned.
- * Anvend aldrig brændbare rengøringsmidler. Brug ikke maskinen i nærheden af sådanne midler eller i områder hvor der findes brændbare væsker.
- * Maskinen må ikke rengøres med højtryksrensere. Brug ikke maskinen på ramper eller andre skråplan, som hælder mere end 2%.

PAS PÅ !

- * Maskinen er ikke godkendt til brug på offentlige fortove eller veje.
- * Maskinen er ikke egnet til opsugning af giftigt støv.
- * Vær meget forsigtig hvis der anvendes rondeller med metalknive eller slibesten. Nilfisk-Advance kan ikke drages til ansvar for skader på gulvoverflader forårsaget ved brug af disse.
- * Når maskinen er i brug, er det brugerens ansvar at uvedkommende, specielt børn, ikke udsættes for fare.
- * Før der ydes service på maskinen, skal retningslinierne herfor grundigt gennemlæses.
- * Før maskinen forlades, drejes nøglen (0), så hovedafbryderen slås fra, nøglen tages ud og maskinen sikres.
- * Slå hovedafbryderen fra (0) før der skiftes børster, og før der åbnes nogen luger.
- * Pas på at hår, smykker eller løse klæder ikke bliver trukket ind i maskinens bevægelige dele.
- * Vær specielt opmærksom hvis maskinen bruges ved temperaturer under frysepunktet. Vandrester i tanken eller slanger risikerer at fryse.
- * Batterierne skal tages ud af maskinen, før maskinen skrottes. Bortskaffelse af batterierne skal ske i henhold til de lokale miljøbestemmelser.

GEM DENNE VEJLEDNING

FORSIKTIGHETSREGLER

BETEGNELSER

Vi bruker nedenstående betegnelser for å gjøre oppmerksom på faremomenter. Les derfor denne informasjonen omhyggelig, og ta de nødvendige skritt for å beskytte mennesker og omgivelser.

FARE !

Dette ordet brukes for å advare mot situasjoner som vil kunne forårsake alvorlige helseskader, eller endog døden.

ADVARSEL !

Ordet "advarsel" brukes for å gjøre oppmerksom på situasjoner som kan medføre alvorlige personskader.

PASS PÅ !

brukes vi for å gjøre oppmerksom på situasjoner som kan medføre mindre personskader, eller som kan ødelegge maskin eller omgivelser.

GENERELLE FORSIKTIGHETSREGLER

Sikkerhetsreglene er utarbeidet for å gjøre oppmerksom på potensiell skade på maskin eller operatør.

ADVARSEL !

- * Maskinen må bare benyttes av personer som har fått grundig opplæring og således er autorisert om brukere
- * Hold gnister, ild og røksaker i god avstand fra batteriene. Det utvikles eksplosiv gass under vanlig bruk.
- * Ved lading av batteriene dannes en høyeksplosiv vannstoffgass. Lad alltid batteriene i et godt entilert rom, langt borte fra åpen ild. Ikke røk når batteriene lades.
- * Fjern smykker når det arbeides nær elektriske komponenter.
- * Skru alltid av nøkkelen (0) og koble fra batteriene når det utføres service på elektriske komponenter.
- * Arbeid aldri under maskinen uten en ekstra sikring, slik at maskinen ikke kan falle ned.
- * Kast ikke brennbare renholdsmidler. Bruk ikke maskinen i nærheten av slike midler eller i områder hvor det er brennbare væsker.
- * Maskinen må ikke rengjøres med høytrykksspyler.

PASS PÅ !

- * Maskinen er ikke godkjent til bruk på fortau eller offentlig vei.
- * Maskinen er ikke egnet til å suge opp giftig støv.
- * Bruk ikke maskinen på steder som har en helling på mer enn 5 grader.
- * Vær forsiktig med å benytte maskinen med slipenett eller slipestein. Nilfisk-Advance er ikke ansvarlig for skader på gulv som er forårsaket av slike hjelpemidler.
- * Når maskinen benyttes, må man forsikre seg om at uvedkommende - spesielt barn - ikke blir utsatt for fare.
- * Før det utføres noen form for service, må man sette seg grundig inn i retningslinjene for slikt arbeid.
- * Forlat ikke maskinen ubevoktet uten først å ha slått av tenningsbryteren, tatt ut nøkkelen og satt på parkeringsbremsen.
- * Skru av hovedbryteren (0) før det skiftes børster og før det åpnes deksler.
- * Vær oppmerksom slik at ikke hår, smykker eller løse klær blir trukket inn i maskinens bevegelige deler.
- * Vær spesielt oppmerksom hvis maskinen brukes ved temperaturer under frysepunktet. Vannrester i tanker eller slanger kan fryse og forårsake skade på maskinen.
- * Ta ut batteriene fra maskinen før den skrotes. Batteriene må behandles i henhold til gjeldende miljøbestemmelser.

TA VARE PÅ OG FØLG DISSE INSTRUKSER

SÄKERHETS- OCH VARNINGSFÖRESKRIFTER

SYMBOLER

Nilfisk-Advance använder nedanstående symboler som varning för farliga situationer. Läs denna information noga och vidtag nödvändiga åtgärder för att skydda människor och egendom.

FARA !

Används som varning för allvarlig eller livsfarlig skada på människa.

VARNING !

Används för att påkalla uppmärksamhet på risk för allvarlig skada på människa.

OBSERVERA !

Används för att påkalla uppmärksamhet på risk för skador på människa, maskin eller egendom.

VARNING !

- * Denna maskin får endast användas av utbildad och kunnig personal.
- * Håll gnistor, lågor och glöd ifrån batterierna. Explosiv gas utvecklas under normal användning.
- * Vid batteriladdning utvecklas högexplosiv vätgas (sk. knallgas). Ladda endast batterierna i väl ventilerat utrymme långt ifrån öppen låga, gnistbildning och glöd. Rök inte!
- * Tag av armband, ringar och smycken när Du arbetar med elektriska komponenter.
- * Slå av huvudströmbrytaren (0) och frigör batterierna innan arbete med elektriska komponenter utföres.
- * Arbeta aldrig under maskinen utan att ha säkrat den mot fall med block eller liknande.
- * Använd aldrig lättantändligt rengöringsmedel till maskinen och arbeta aldrig i närheten av eller där lättantändliga vätskor finns.
- * Rengör aldrig maskinen med vatten under tryck.

OBSERVERA !

- * Denna maskin är inte tillåten att användas på allmän plats eller väg.
- * Denna maskin är inte avsedd att suga upp hälsofarligt damm.
- * Använd inte maskinen för arbete på ramper eller underlag som lutar mer än 5 grader.
- * Var försiktig vid användning av rivande, slipande eller polerande borstar. Nilfisk-Advance ansvarar inte för skador som kan uppkomma på grund av detta.
- * Ge akt på personer och särskilt barn i närheten, så inte dessa utsätts för risker när maskinen används.
- * Lämna aldrig maskinen obevakad utan att ha slagit av huvudströmbrytaren (0), tagit ur nyckeln samt dragit åt handbromsen.
- * Innan Du utför underhåll eller service på maskinen - läs instruktionerna noga.
- * Slå alltid av huvudströmbrytaren (0) före borstbyte och innan Du öppnar någon panel.
- * Se till att inte hår, kläder, armband, ringar, smycken och liknande kan fastna i rörliga delar.
- * Observera arbets- och förvaringstemperatur. Stopp på grund av isbildning eller skador på grund av frostsprängningar kan uppstå redan vid 0 °C.
- * Batterierna måste tas ur maskinen innan maskinen skrotas. Batterierna ska bortskaffas på säkert sätt, i enlighet med lokala miljöbestämmelser.

SPARA DESSA ANVISNINGAR

HUOMIO JA VAROITUSMERKINNÄT

MERKIT

Nilfisk-Advance kuvaa alla olevien merkkien avulla mahdollisia vaaratilanteita. Lue AINA tämä tarkoin ja ryhdy tarpeellisiin toimiin henkilökunnan ja omaisuuden suojelemiseksi.

VAARA !

Käytetään varoittamaan välittömästä vaarasta, joka aiheuttaa vakavia henkilövahinkoja tai kuolemaa.

VAROITUS !

Käytetään herättämään huomiota tilanteisiin, joista saatta olla seurauksena vakavia henkilövahinkoja.

HUOMIO !

Käytetään herättämään huomiota tilanteisiin, joista saatta olla seurauksena vakavia henkilövahinkoja tai koneeseen/omaisuuteen kohdistuvaa vahinkoa.

YLEISET TURVALLISUUSOHJEET

Erytishuomioilla tai varoituksilla varoitetaan konevaurion tai henkilövahingon mahdollisuudesta.

VAROITUS !

- * Tätä konetta saa käyttää ainoastaan koneen käyttöön koulutettu ja valtuutettu henkilö.
- * Vältä kipinöivien, savuttavien tai palavien aineiden tuomista akkujen lähella. Normaalkäytön aikana akuista haihtuu räjähdysriskiä kaasuja.
- * Akkujen latauksen aikana kehittyvä räjähdysriskiä kaasuja. Lataa akkuja ainoastaan hyvin ilmastoiduissa tiloissa, kaukana avotulesta. Älä tupakoi latauksen aikana.
- * Poista kaikki korut työskennellessäsi sähkökomponenttien lähellä.
- * Ennen sähköosien huoltoa käännä virta-avain OFF-asentoon ja kytke akut irti.
- * Älä työskentele koneen alla ilman turvakorokkeita tai tasoja.
- * Älä käsittele herkästi syttyviä puhdistusaineita, älä työskentele koneen kanssa niiden lähellä tai niiden säilytysalueella.
- * Älä pese konetta painepesurilla.
- * Älä käytä konetta ajoliuskoilla tai tasoilla, joiden kaltevuuskulma on enemmän kuin 8%.

HUOMIO !

- * Konetta ei ole hyväksytty käytettäväksi yleisillä teillä.
- * Koneella ei saa imeä vaarallisia aineita.
- * Konetta on käytettävä varoen käytettäessä hiomalaikkoja ja -kiviä. Nilfisk-Advance ei ole vastuussa hiomalaikoilla tai -kivillä aiheutetuista vahingoista.
- * Konetta käytettäessä on varmistuttava siitä, että kolmatta osapuolta, erityisesti lapsia, ei vahingoiteta.
- * Ennen huoltotoimenpiteitä, lue tarkkaan kaikki ohjeet koskien kyseistä toimenpidettä.
- * Älä jätä konetta ilman tarkkailua ennen kuin olet kääntänyt virta-avaimen OFF-asentoon, poistanut avaimen virtalukosta ja varmistanut koneen lukitukset.
- * Käännä aina virta-avain OFF-asentoon ennen harjan vaihtoa ja ennen kuin avaat tarkastusluukkuja.
- * Varmistu siitä että, hiukset, korut tai vaatekappaleet eivät joudu kosketuksiin koneen liikkuvien osien kanssa.
- * Vältä koneen käyttöä jäätymispisteen alapuolella. Pesuaineliuos tai likavesisäiliöissä tai letkustossa oleva vesi saattaa jäätymä ja aiheuttaa vaurioita.
- * Akut on irrotettava, kun kone poistetaan käytöstä. Akut on hävitettävä turvallisesti paikallisia ympäristönsuojeluohjeita noudattaen.

PIDÄ NÄMÄ OHJEET HYVÄSSÄ TALLESSA

KLARGØRING AF MASKINEN

MONTERING AF BATTERIER

ADVARSEL !

Vær meget forsigtig når der arbejdes med batterierne. Syren kan forårsage alvorlige skader, hvis den kommer på hud eller i øjne. Eksplosive gasser kan sive ud, når batterierne åbnes. Disse gasser kan antændes af en lysbue, gnist eller flamme.

Når der ydes service til batterierne...

- * Eventuelle smykker tages af.
- * Der må ikke ryges.
- * Beskyttelsesbriller anvendes.
- * Rummet der arbejdes i skal være godt ventileret.
- * Værktøj må ikke berøre mere end en batteripol ad gangen.

PAS PÅ !

Maskinens elektriske anlæg risikerer at blive alvorligt skadet, hvis batterierne ikke installeres og tilkobles rigtigt. Batterierne skal første gang monteres hos Nilfisk-Advance eller af en autoriseret elektriker.

KLARGJØRING AV MASKINEN FØR BRUK

MONTERING AV BATTERIER

ADVARSEL !

Vær spesielt forsiktig når det arbeides med batteriene. Batterisyren kan forårsake alvorlige skader hvis den kommer i kontakt med hud eller øyne. Eksplosiv vannstoffgass vil sive ut fra batteriene når man åpner celle-lokkene. Denne gassen kan bli antent av en lysbue, en gnist eller flamme.

Når man arbeider med batterier

- * Ta av smykker
- * Ikke røk
- * Ha på beskyttelsesbriller
- * Arbeid i et godt ventileret rom
- * Pass på at ikke verktøy berører mer enn en batteripol av gangen.

PASS PÅ !

Elektriske komponenter i maskinen kan ødelegges hvis batteriene ikke innstalleres og kobles korrekt. Batteriene bør monteres av Nilfisk-Advance eller av en autorisert elektriker.

FÖRBERELSER FÖR MASKINANVÄNDNING

BATTERIINSTALLATION

VARNING !

Var mycket försiktig vid arbete med batterierna. Svavelsyran i batterierna kan orsaka svåra frätskador på hud och ögon. Explosiv gas utvecklas från batterierna och kan lätt antändas av elektriska överslag, gnistor, glöd eller lågor.

Vid batteriservice:

- * Tag av alla slags smycken, ringar, armband, etc.
- * Rök inte!
- * Använd skyddsglasögon.
- * Se till att utrymmet är väl ventilerat.
- * Vidrör aldrig två batteripoler samtidigt med ett verktyg.

OBSERVERA !

Elektriska komponenter och system i maskinen kan bli allvarligt skadade om inte installationen blir korrekt utförd. Därför skall batteriinstallationen göras av kvalificerad serviceman eller elektriker.

KONEEN KÄYTTÖÖNOTTO

AKKUJEN ASENNUS

VAROITUS !

Ole äärimmäisen huolellinen, kun käsittelet akkuja. Akuissa oleva rikkihappo aiheuttaa vakavia vahinkoja joutuessaan kosketuksiin ihon ja silmien kanssa. Akkujen sisällä kehittyvä räjähdysriskiä kaasuja, jotka haihtuvat akuissa olevien poistoaukkojen kautta. Nämä kaasut voivat syttyä mistä tahansa kipinästä tai liekistä.

Akkuja huollettaessa:

- * Riisu kaikki korut; sormukset, kello jne
- * Älä tupakoi
- * Käytä turvalaseja
- * Työskentele hyvin ilmastoidussa tilassa
- * Varo työkaluja koskettamasta samanaikaisesti molempia akun napoja.

HUOMIO !

Koneen sähkökomponentit voivat vaurioitua pahoin, mikäli akut asennetaan ja kytketään väärin. Anna paikallisen Nilfisk-Advance -myyjäsi tai laillistetun sähköliikkeen asentaa akut.

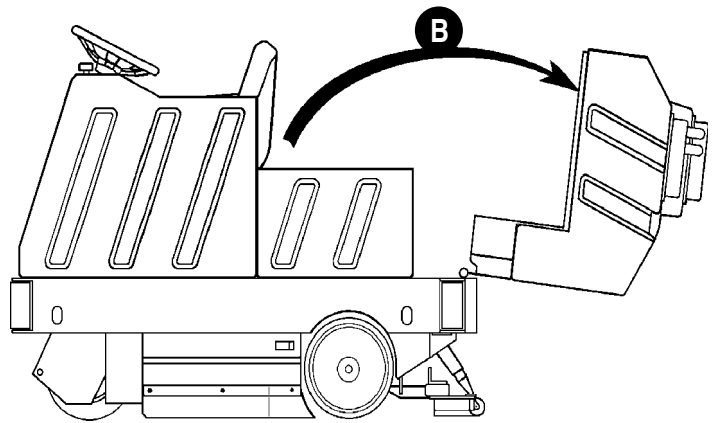
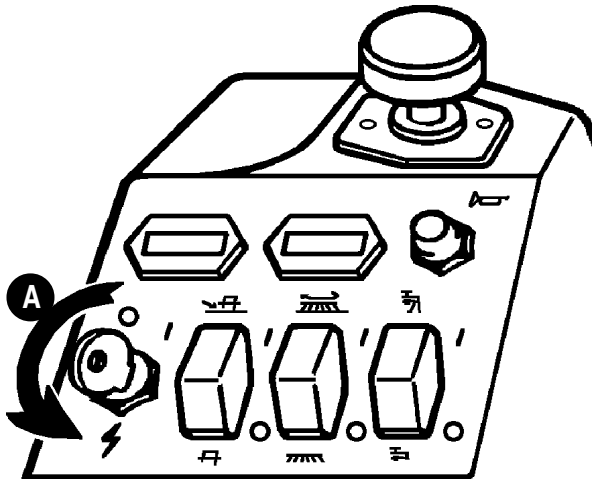

Slå hovedafbryderen fra (0) **(A)**. Frigør stropperne fra sædet, og tipp den tomme snavsevandstank tilbage **(B)**.

Skru av hovedbryteren (0) **(A)**. Løs festesnoren fra setet, og tipp den tomme skittenvannstanken bakover **(B)**.

Kontrollera att hududströmbrytaren står i läge **(O)** **(A)** Frigör låskjedjan från förarsätet, tippa sedan den tomma smutsvattentanken bakåt **(B)**.

Käännä virta-avain OFF-asentoon (0) **(A)**. Avaa istuimen kiinnityshaka, kallista tyhjää likavesisäiliötä taaksepäin **(B)**.

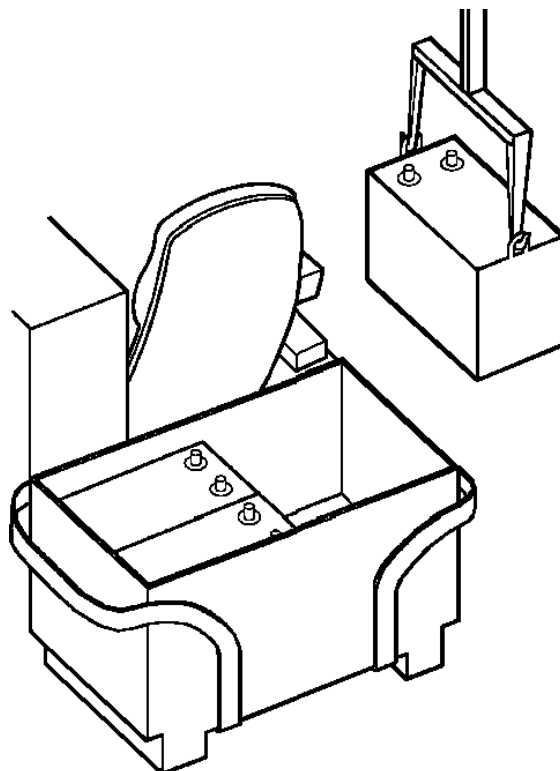

Løft batterierne op i batteriholderen ved hjælp af en kran eller en gaffeltruck. Isæt batterierne som vist på næste side.

Plasser batteriene i batterikassen ved å bruke en kran eller gaffeltruck. Monter batteriene slik som vist på neste side.

Lyft batterierna ner i batteriutrymmet med travers eller gaffeltruck. Placera batterierna som bilden på nästa sida visar.

Nosta akut akkutilaan käyttäen puominosturia tai haarukkatrukkia. Asettele akut seuraavalla sivulla olevan kuvan mukaiseen järjestykseen.

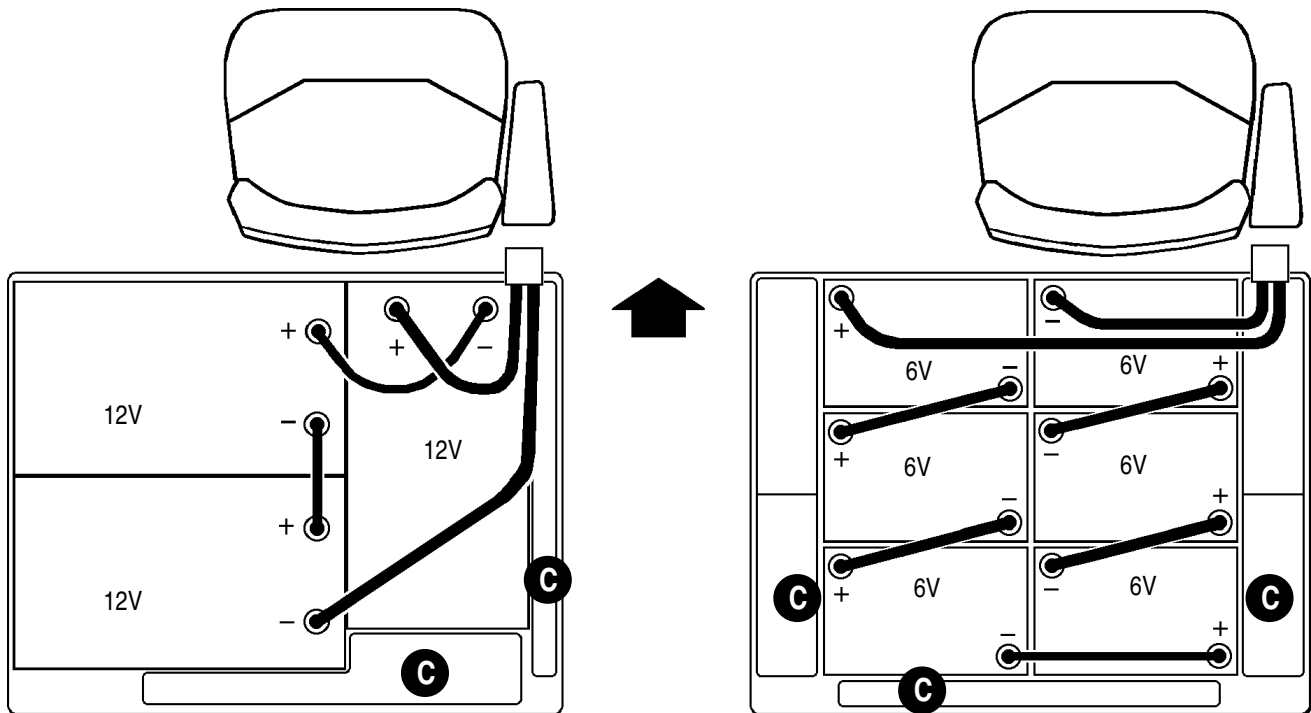

Isæt afstandsstykker rundt om batterierne som vist på tegningen (C). Montér batterikablerne som vist.

Monter avstandsklosser rundt batteriene, slik som vist (C). Koble batterikablene slik som vist.

Sätt in distansblock runt batterierna som bilden visar (C). Installera batterikablarna enligt bilden.

Aseta tukikappaleet kuvan mukaisesti (C). Asenna akkukaapelit kuvan mukaisesti.

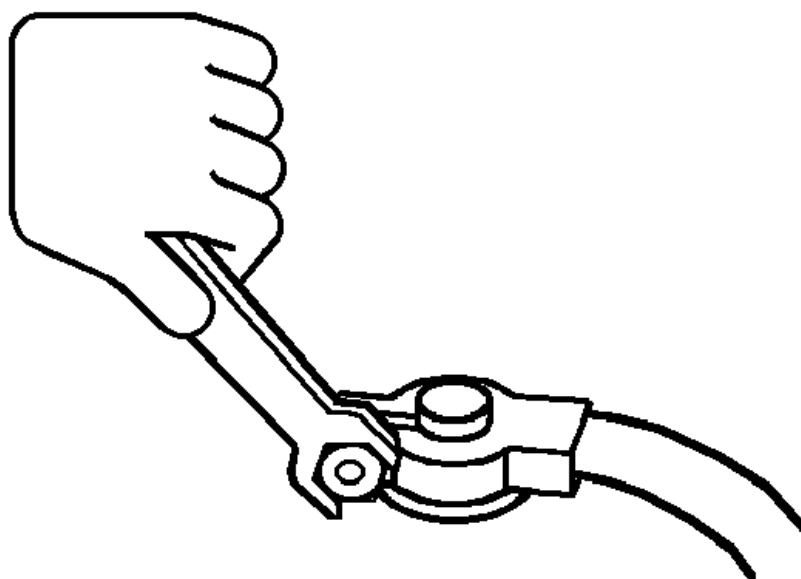

Fastspænd forsigtigt møtrikken på batteripolen.

Trekk til mutrene på kabelskoene.

Drag fast kabelskorna till batterierna.

Kiristä akkukaapeliin kaapelikengät akkunapoihin.

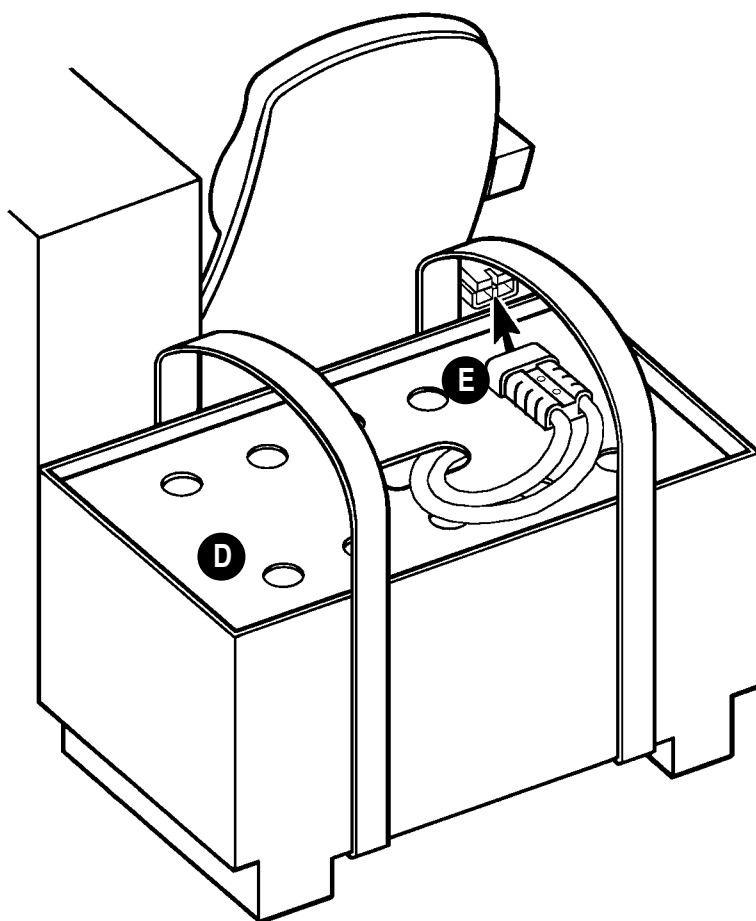

Påset batteridækket **(D)** og forbind batterierne med maskinen **(E)**. Fastgør tankstropperne og tipp snavsevandstanken på plads igen.

Trekk over batteridekslet **(D)** og koble batteriene til maskinen **(E)**. Tipp tanken tilbake på plass og fest snoren.

Lägg på batteriskyddet **(D)** och anslut batterierna till maskinen **(E)**. Fäst låskedjan och tippa tillbaka tanken på plats.

Asenna akkusuojuksena toimiva kansi **(D)** ja yhdistä akut koneeseen **(E)**. Kallista likavesisäiliö takaisin ja sulje kiinnityshaka.

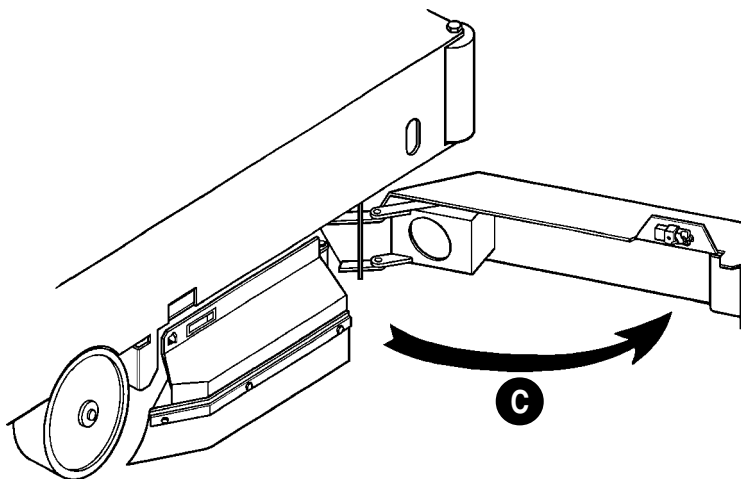
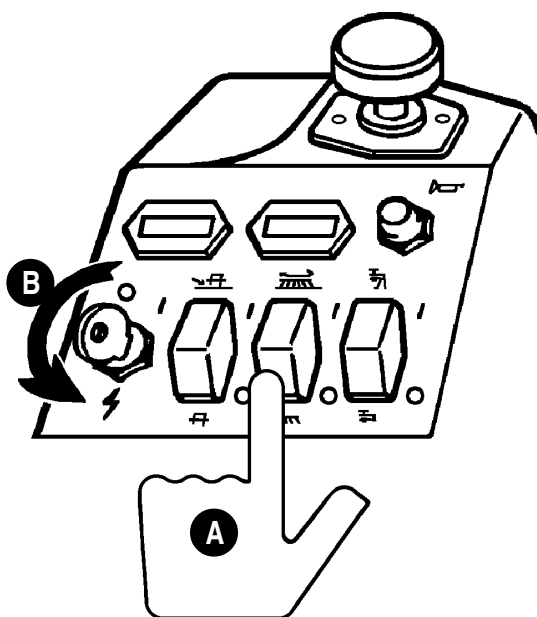

MONTERING AF BØRSTE ELLER RONDEL

Sørg for at afbryderne for børstefunktionen er slået fra (0) **(A)** og at hovedafbryderen er slået fra (0) **(B)**. Først derefter må de ydre skorter åbnes **(C)**.

MONTERING AV BØRSTER

Forsikre deg om at børstebryteren (0) **(A)** og tenningsnøkkelen (0) **(B)** er av. Deretter åpnes det ytre deksel **(C)**.

MONTERING AV BORSTAR

Försäkra Dig om att omkopplaren till borstaggregatet står i läge (0) **(A)**, vrid huvudströmbrytaren till läge (0) **(B)**, fäll sedan ut det yttre sidoskyddet **(C)**.

HARJOJEN ASENNUS

Varmista, että harjakytkin on OFF-asennossa (0) **(A)**, ja virta-avain on OFF-asennossa (0) **(B)**. Tämän jälkeen avaa ulommainen helmaluukku **(C)**.

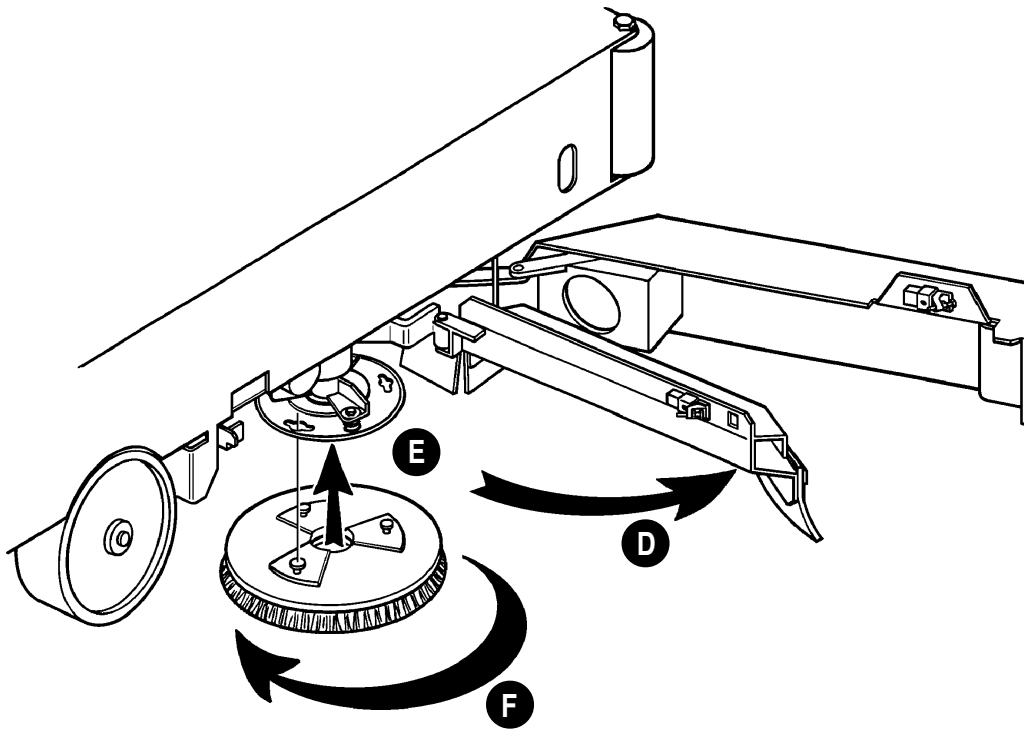

Åben lugen i det indre skørte (**D**), påmonter børsten (**E**) og drej børste eller rondel indtil den låser (**F**). Gentag fremgangsmåden for børsten på venstre side.

Åpne det indre deksel (**D**). Monter børstene (**E**) og drei dem slik at de låses på plass (**F**).

Fäll ut det inre sidoskyddet (**D**), montera borsten (**E**) och vrid den till låst läge (**F**). Upprepa proceduren på andra sidan.

Avaa sisin helmaluukku (**D**), asenna harja (**E**) ja pyöräytä se paikoilleen tilaansa (**F**). Toista sama toiminta koneen vasemmalla puolella.

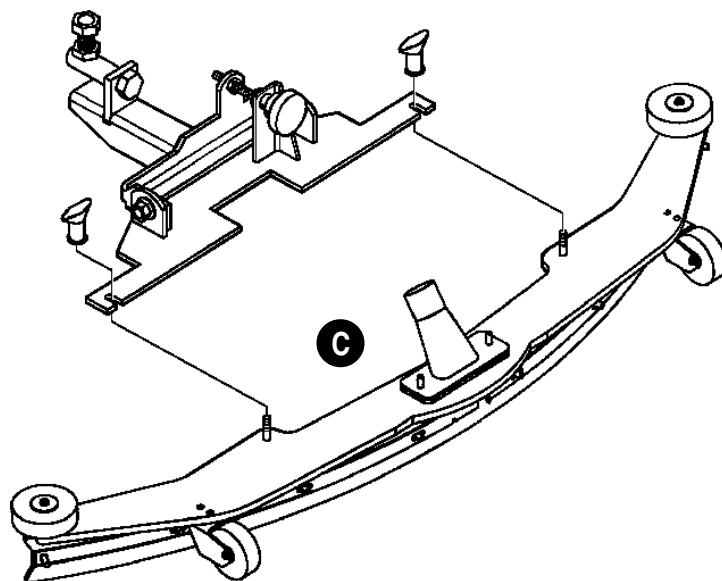
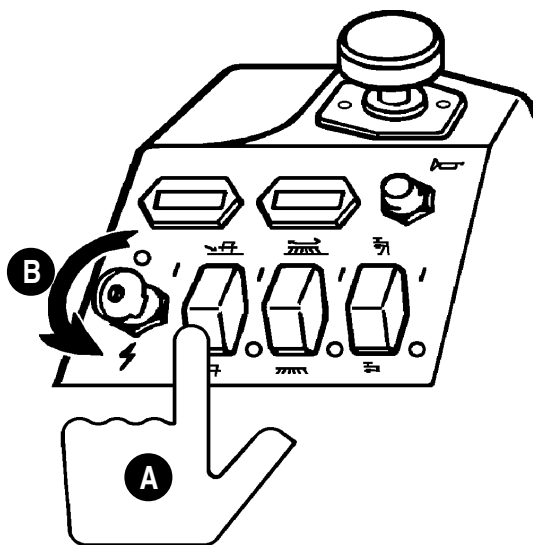

MONTERING AF SUGEMUNDSTYKKET

Sørg for at sugemundstykket er løftet op fra gulvet (0) **(A)** og at hovedafbryderen er slået fra (0) **(B)**. Derefter kan sugemundstykket påmonteres holderen **(C)**.

MONTERING AV SUGENAL

Vær sikker på at sugenalen er oppe (0) **(A)**, og at tenningsnøkkelen (0) **(B)** er av. Da kan du montere sugenalen på sitt feste **(C)**.

MONTERING AV SUGENHET

Försäkra Dig om att omkopplaren till sugenheten står i läge (0) **(A)**, och att huvudströmbrytaren står i läge (0) **(B)**, montera sedan sugenheten på upphängningsdonet **(C)**.

IMUJALAN ASENNUS

Varmista, että imujalka on yläasennossa (0) **(A)** ja virta-avain on OFF-asennossa (0) **(B)**. Tämän jälkeen asenna imujalka alustaan **(C)**.

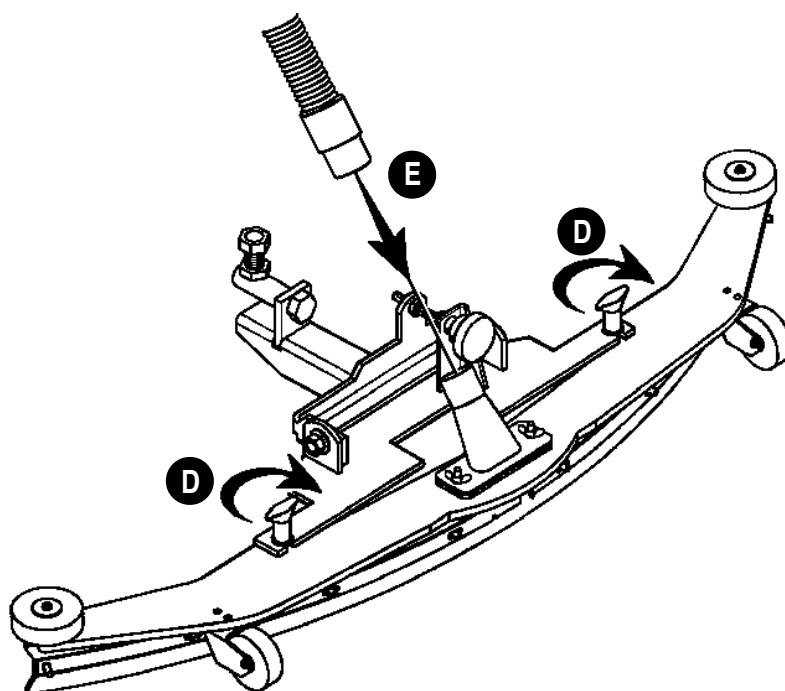

Fastspænd møtrikkerne **(D)**, og påsæt slangen **(E)**.

Trekk til vingemutrene **(D)** og koble til slangen **(E)**.

Drag åt låsmuttrarna **(D)** och anslut slangen **(E)**.

Kiristä siipimutterit **(D)** ja yhdistä imuletku **(E)**.

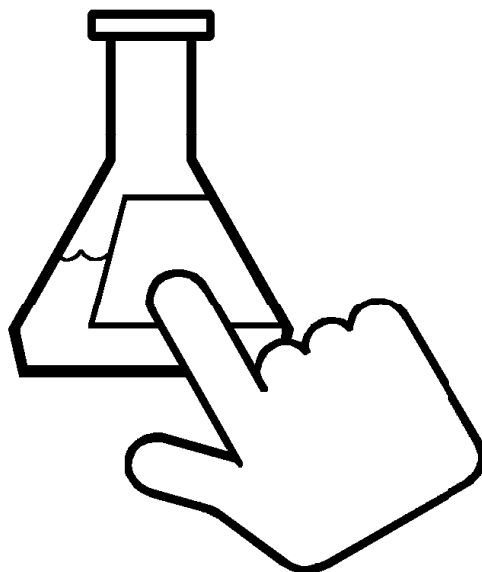

PÅFYLDNING AF VAND

Læs brugsanvisningen på rengøringsmidlet og udregn den rigtige mængde rengøringsmiddel til en tank, som kan indeholde 170 liter.

FYLLING AV RENTVANNSTANK

Les bruksanvisningen på emballasjen og gjør klar nødvendig mengde kjemikalier til en tank som rommer 170 liter.

TANKPÅFYLLNING

Läs doseringsanvisningarna noga och räkna ut den korrekta mängden rengöringsmedel till tanken, som rymmer ca 170 liter vatten.

PESUAINESÄILIÖN TÄYTTÖ

Noudata pesuainevalmistajan antamia laimennusohjeita ottaen huomioon säiliön tilavuus = 170 litraa.

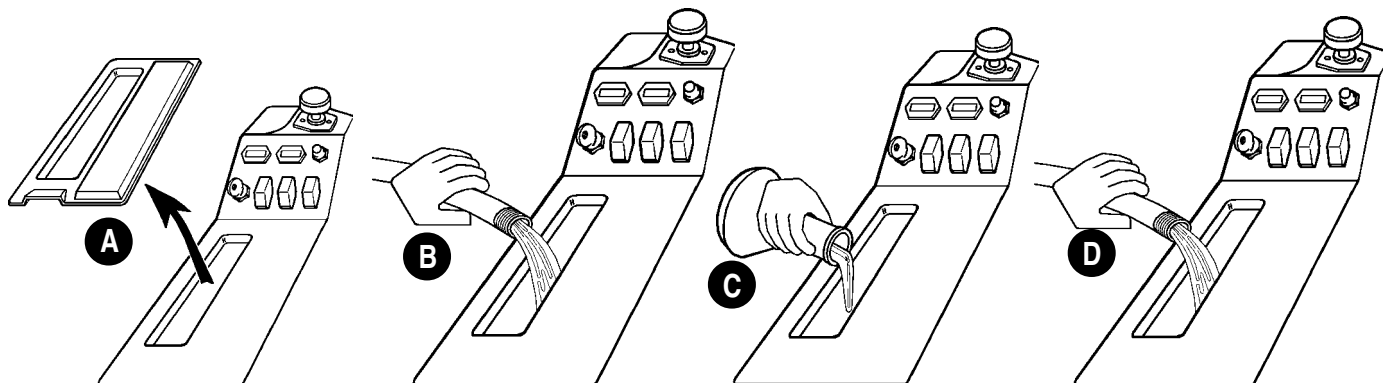

Fjern rentvandsbeholderens dæksel (A), og påfyld 1/3 af vandet (B), tilføj derefter rengøringsmidlet (C), for til slut at påfylde vand op til hullets nederste kant (D).

Ta av tanklokket (A). Fyll tanken 1/3 full med vann (B). Tilsett kjemikaliene (C) og fyll tanken full (D).

Tag bort tanklokket (A), fyll tanken till 1/3 med vatten (B), tillsätt rengöringsmedlet (C), och fyll resten av tanken med vatten (D).

Poista pesuainesäiliön kansi (A), täytä säiliö 1/3 osaan vedellä (B), lisää pesuaine (C), täytä säiliö täyteen vedellä (D).

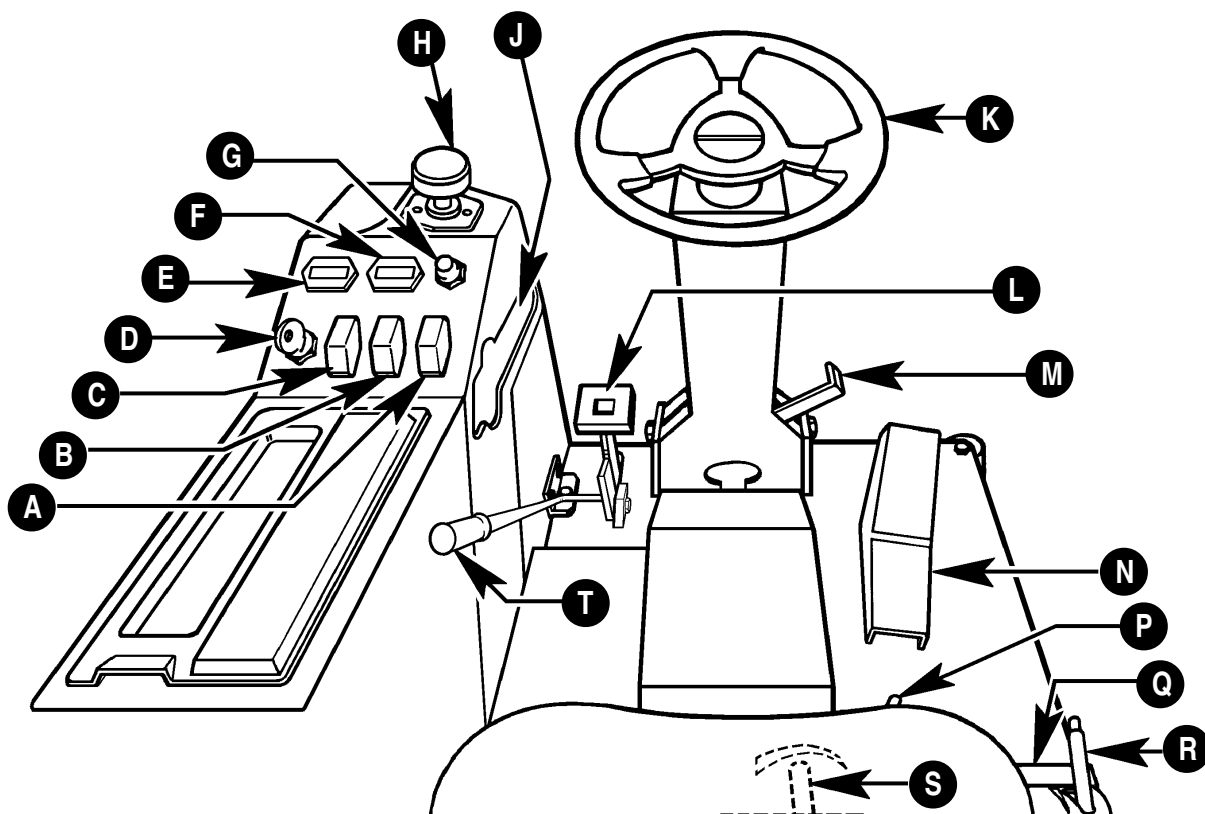

KØRSEL MED MASKINEN

Før kjørel er det viktig at bli fortrolig med maskinens instrumenteringen.

- A Afbryder for rentvandtlførsel
- B Afbryder for børstefunksjon
- C Afbryder for sugemundstykket
- D Hovedafbryder
- E Batteri indikator
- F Timemåler
- G Horn
- H Nødafbryder for strømforsyning
- J Sikringspanel
- K Rat
- L Bremse
- M Ratindstilling
- N Speeder til frem- og tilbakekjørel
- P Sædejustering
- Q Batteriopladerstik
- R Håndtak til styring av børstetrykk
- S Håndtak til styring av rentvands tilførsel
- T Parkeringsbremse

MANØVRERING

Lær maskinen å kjenne før den brukes.

- A Bryter for rentvann
- B Bryter for børste
- C Bryter for sugenal
- D Tenningsnøkkel
- E Batterikontroll
- F Tidskontroll
- G Horn
- H Nøutkobling
- J Sikringspanel
- K Styrehjul
- L Brems
- M Rattjustering
- N Kjørepedal - forover/bakover
- P Setejustering
- Q Batteriladingskontakt
- R Håndtak for regulering av børstetrykk
- S Håndtak for regulering av rentvann
- T Parkeringsbrems

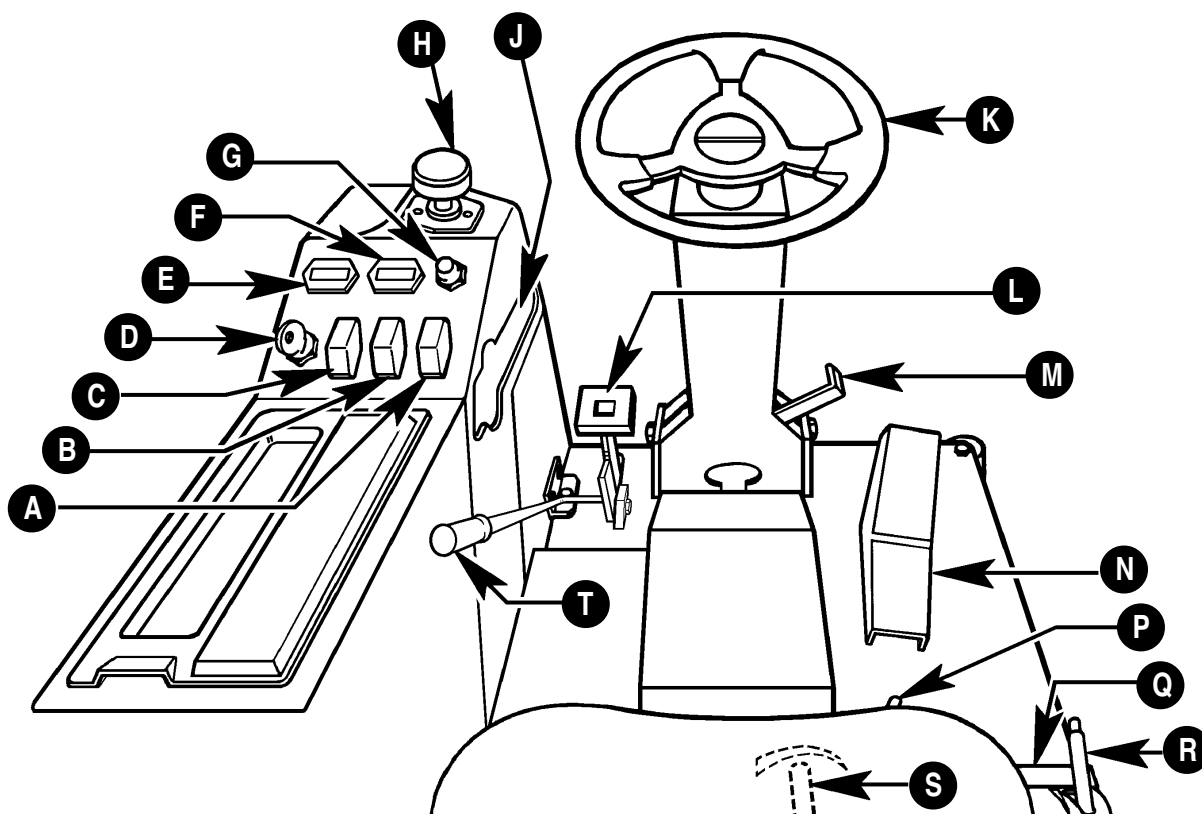

MASKINANVÄNDNING

Lär dig alla reglage, omkopplare och instrumentering innan du använder maskinen.

- A Omkopplare vätsketillförsel
- B Omkopplare borstmotor
- C Omkopplare sugenhet
- D Nyckel huvudströmbytare
- E Batteriindikator
- F Timmätare (drifttid)
- G Signalthorn
- H Nödstop
- J Säkringspanel
- K Ratt
- L Fotbroms
- M Rattinställning
- N Körpedal FRAMÅT/BAKÅT
- P Justering av förarsäte
- Q Anslutning för batteriladdare
- R Reglage för borstryck
- S Reglage för vattentillförsel
- T Parkeringsbroms

KONEEN AJO

Tutustu huolella koneen ohjaustoimintoihin ja kytkimiin ennen koneen käyttöä.

- A Pesuaineliuoskytkin
- B Harjakytkin
- C Imujalan kytkin
- D Virta-avain
- E Akkujen varausmittari
- F Käyttötuntimittari
- G Merkinantolaite
- H Häätätkaisija
- J Automaattivarokkeiden suoja-paneli
- K Ohjauspyörä
- L Jarru
- M Ohjauspyörän kallistuksen säätö
- N Eteenpäin / Taaksepäin-ajopoljin
- P Istuimen säätö
- Q Akkuvaraajan liitin
- R Harjapaineen säätövipu
- S Pesuaineliuoksen säätövipu
- T Käsijarru

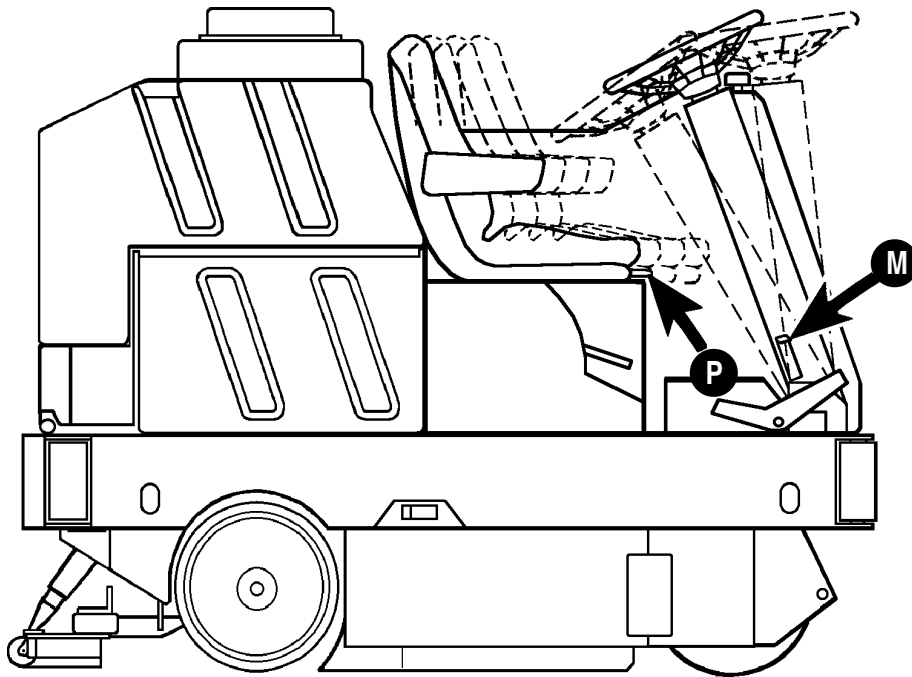

Når brugeren sidder på maskinen, tilpasses sæde (**P**), og rat positionen (**M**), til en behagelig arbejdsstilling.

Sett deg i maskinen, juster sete (**P**) og ratt (**M**) i passende stilling.

Justera inställningen av förarsätet (**P**) och ratten (**M**) för en komfortabel körställning.

Istuuduttuasi koneen istuimelle, sääsä istuin (**P**) ja ohjauspyörä (**M**) Sinulle sopivaan asentoon.

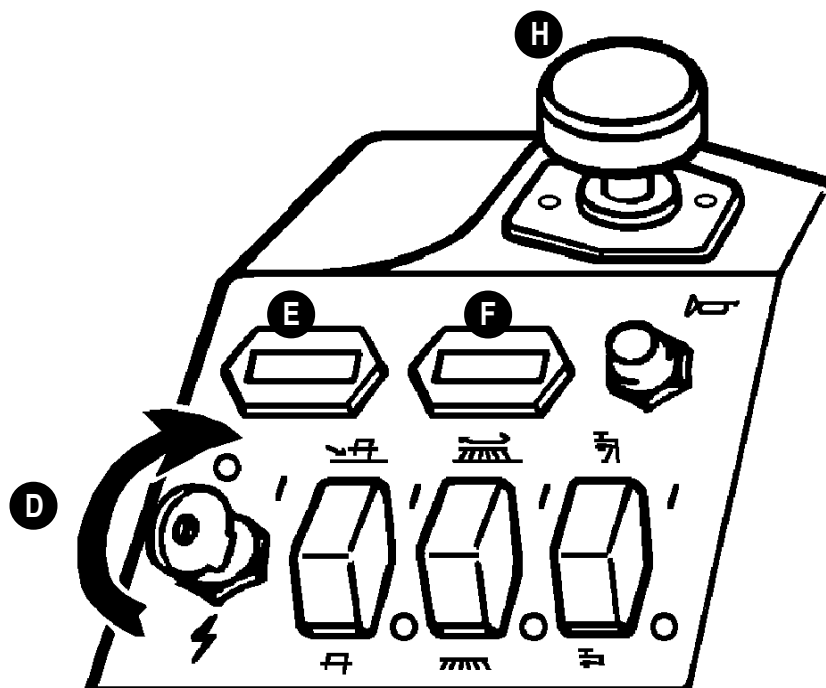

Træk nødafbryderen for strømforsyning op (**H**), drej nøglen i hovedafbryderen (I) (**D**). Dette vil aktivere batteri indikatoren (**E**) og timemåleren (**F**).

Trekk opp nødstoppbryteren (**H**). Skru på tenningsnøkkelen (I) (**D**). Batteritilstand (**E**) og timeteller kan nå avleses (**F**).

Drag upp nödströmbrytarknappen (**H**). Vrid huvudströmbrytaren till läge (I) (**D**). Härmed visas batteriets laddning (**E**) och maskinens drifttid (timmätare) (**F**).

Vedä hätäkatkaisijan nuppi ylös (**H**). Käännä virta-avain ON-asentoon (I) (**D**). Tämä kytkee akkujen varausmittarin (**E**) ja käyttötuntimittarin (**F**) päälle.

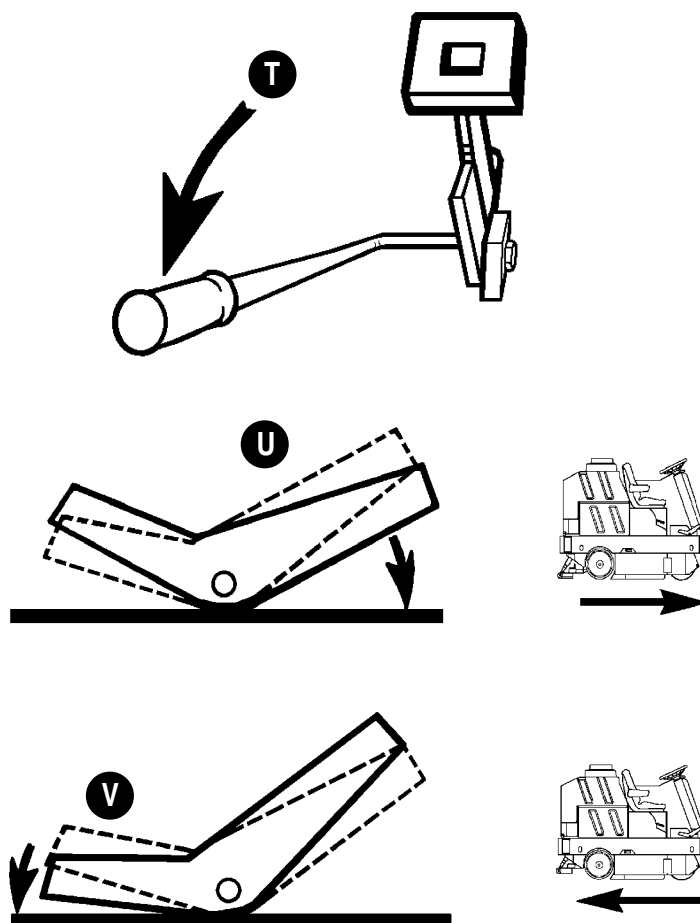

Løsne parkeringsbremsen (**T**), og tryk den FORRESTE del af speederpedalen ned for at køre FORLÆNS (**U**), eller den BAGESTE del af speederpedalen for at køre BAGLÆNS (**V**).

Ta av parkeringsbrems (**T**) og trykk pedalen forover for å kjøre forover (**U**), og bakover for å reversere (**V**).

Lossa parkeringsbromsen (**T**), och tryck ner den FRÄMRE delen av pedalen (**U**) för körning FRAMÅT, eller den BAKRE delen (**V**) för körning BAKÅT.

Vapauta käsijarru (**T**), ja paina ajopolkimen ETUOSAA halutessasi eteenpäin (**U**) tai ajopolkimen TAKAOSAA halutessasi taaksepäin (**V**).

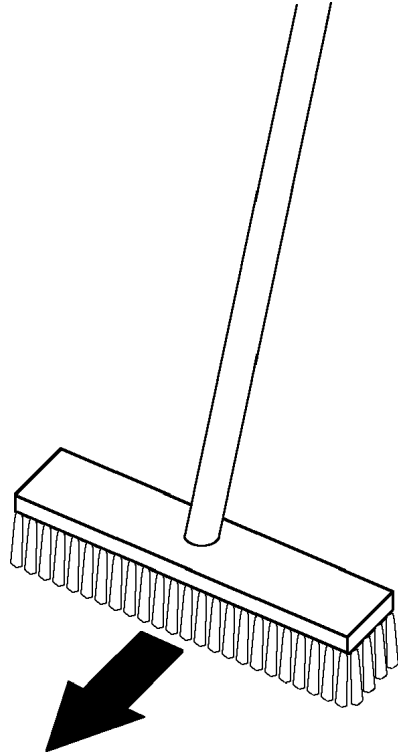

GULVVASK

Fej gulvet før gulvvask.

SKURING

Gulvet skal støvsuges eller feies før det vaskes.

VÅTSKURNING

Sopa eller dammsug golvet først.

HARJAPESU

Harjaa lattia ennen pesua.

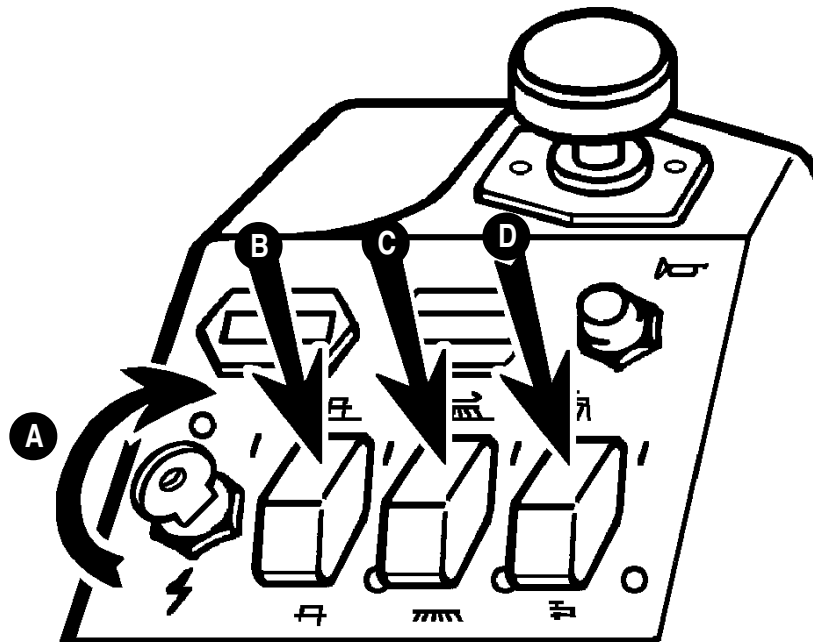

Når hovedafbryderne er tilsluttet (I) **(A)**, så kan sugemundstykket aktiveres (I) **(B)**, børsterne startes **(C)** og rentvandstilførslen aktiveres **(D)**.

Skru på tenningsnøkkelen (I) **(A)** og trykk inn bryterne **(B)** for børstemotor **(C)** og væsketilførsel **(D)**.

Med huvudströmbrytaren tillslagen i läge (I) **(A)**, slå på omkopplaren till läge (I) för sugenehet **(B)**, för borstenhet **(C)** och för väsketilførsel **(D)**.

Käännä virta-avain ON-asentoon (I) **(A)**, käännä imujalan kytkin **(B)**, harjakytkin **(C)** ja pesuaineliuoskytkin ON-asentoon (I) **(D)**.

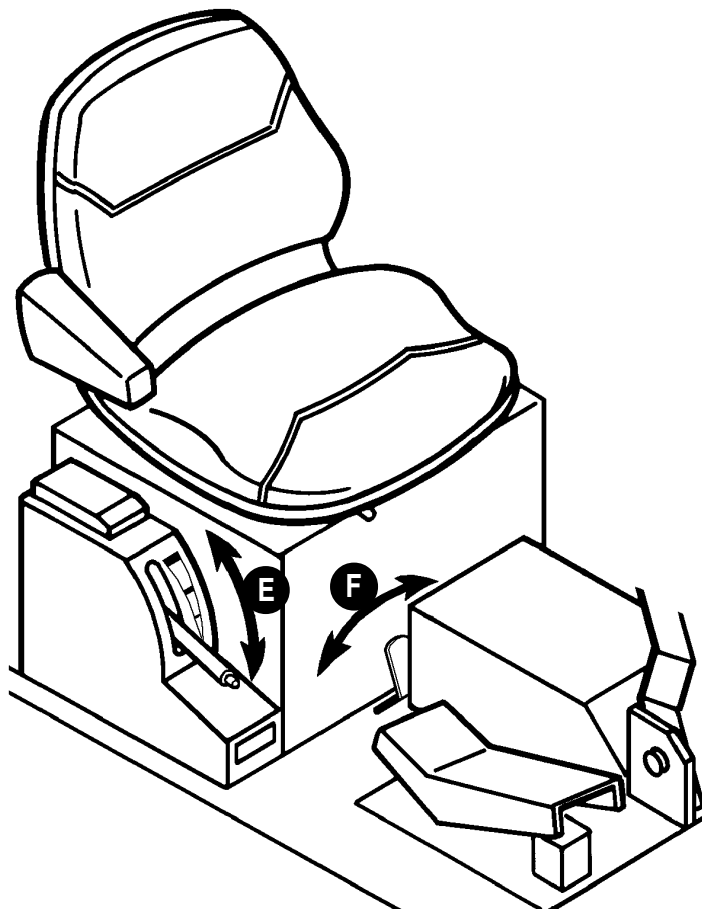

Sæt håndtaget for børstetryk i en af de tre positioner **(E)**, og sæt håndtaget for styring af rentvandstilførsel i midterstilling **(F)**. Tilpas indstilling under kørsel.

Sett håndtaket for børstetrykk i en av de tre posisjoner **(E)**, sett væsketilførsel-håndtaket i midtstilling **(F)**, juster senere under bruk.

Ställ reglaget för borsttryck i något av de tre lägena **(E)**, ställ reglaget för vattentillförsel i mittläge **(F)**. Justera inställningarna under arbetets gång.

Aseta harjapaineen säätövipu yhteen kolmesta asennosta **(E)**, aseta pesuaineliuoksen säätövipu keskiasentoon **(F)**. Säädä lähtöasetuksia ajon aikana, mikäli tarpeen.

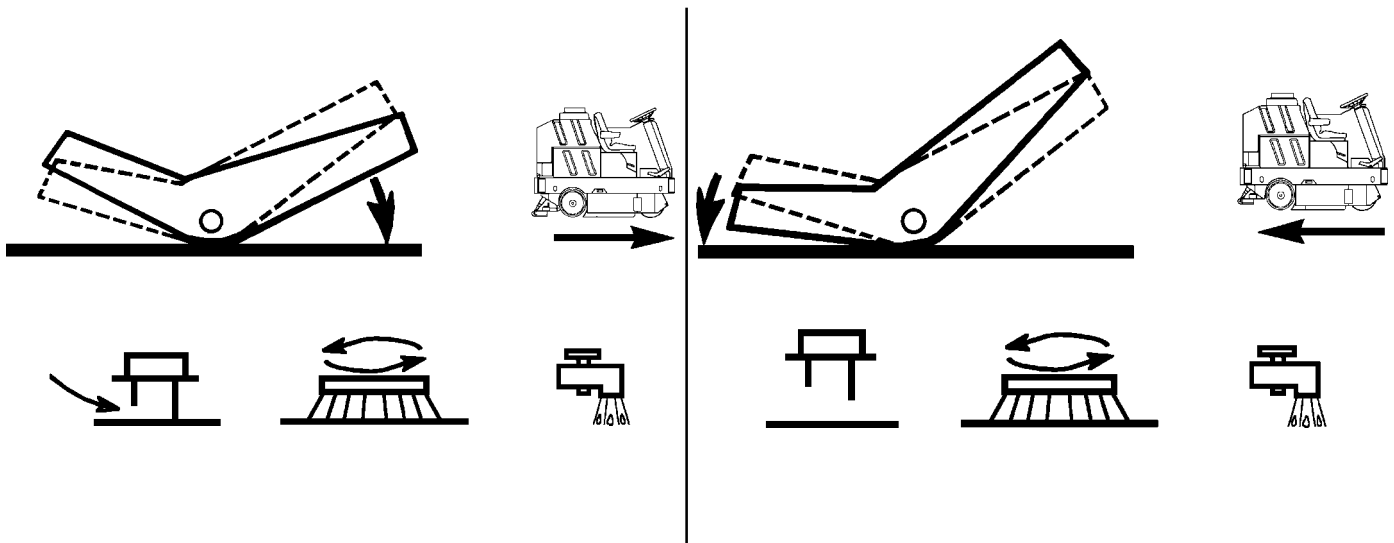

Når maskinen kører enten forlæns eller baglæns, er både børster og rentvands tilførsel tilsluttet. Sugemundstykket er kun nede når maskinen kører forlæns.

Enten maskinen kører forover eller bakover, vil børstene være i virksomhet og det blir lagt ut vann. Sugenalen virker imidlertid bare når maskinen kjøres forover.

Borstarna roterar och vätska tillförs vid körning både framåt och bakåt. Sugenheten är endast nerfälld vid körning framåt.

Koneen liikkuessa joko eteen-tai taaksepäin, harjat pyöriävät aina ja pesuaineliuosta syötetään harjoille. Imujalka on alhaalla ainoastaan kun ajetaan eteenpäin.

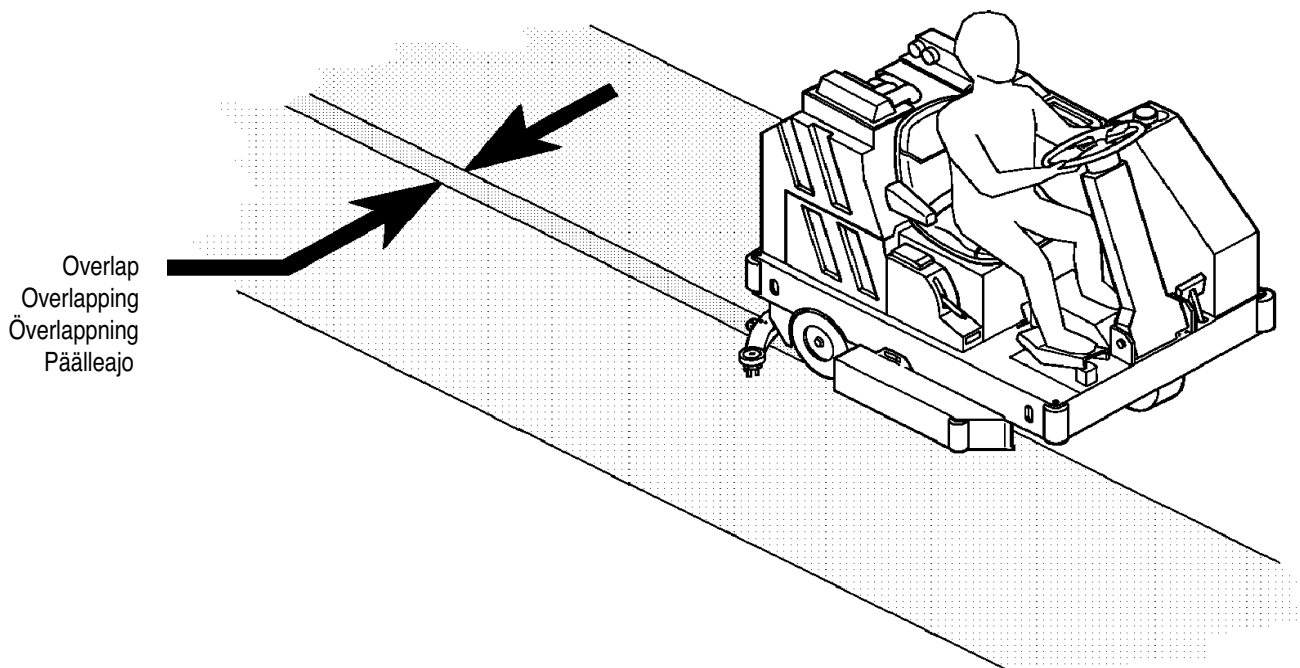

UNDER KØRSEL

For at opnå et godt resultat under kørsel, bør den forgående bane overlappes med 10 cm.

BRUKETIPS

Ha en overlapping på ca. 10 cm for å få et godt resultat.

ARBETSMETOD

Kör med ca 10 cm överlappning.

KÄYTÖN AIKANA HUOMIOITAVAA

Aja aina edellisen ajon päälle noin 10 cm varmistaaksesi kunnollisen lopputuloksen.

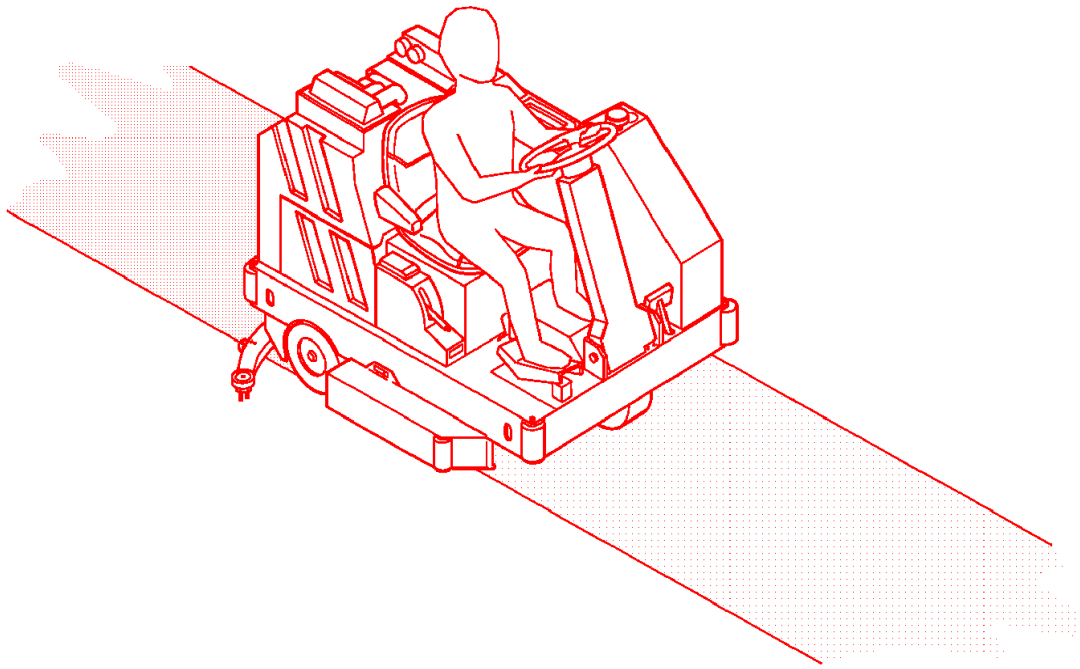

Gulve der er svære at rengøre kan dobbelt-vaskes. Under den første vask køres der med sugemundstykket løftet op, sådan at vandet bliver liggende på gulvet efter skrubning. Derefter kan man køre den sidste tur med sugemundstykket nede, så gulvet efterlades tørt.

På spesielt skitne gulv er det en fordel å kjøre to ganger. Første gang kjøres med sugenalen oppe, slik at gulvet vaskes og rengjøringsvæsken får tid til å virke på gulvet. Deretter kjøres annen gang med sugenalen nede.

Skura hårt smutsade golv två gånger. Skura första gången med sugenheten i uppfällt läge, varvid rengöringsvätskan får verka på golvet längre tid. Skura andra gången med sugenheten nerfälld.

Kaksoisharjaus vaikeasti puhdistettaville pinnoille. Aja ensimmäisen kerran puhdistettavan pinnan ylitse imujalka ylhäällä jättäen näin pesuaineliukselle aikaa liuottaa lika irti pinnasta. Tämän jälkeen aja lopullinen puhdistus imujalka alhaalla.

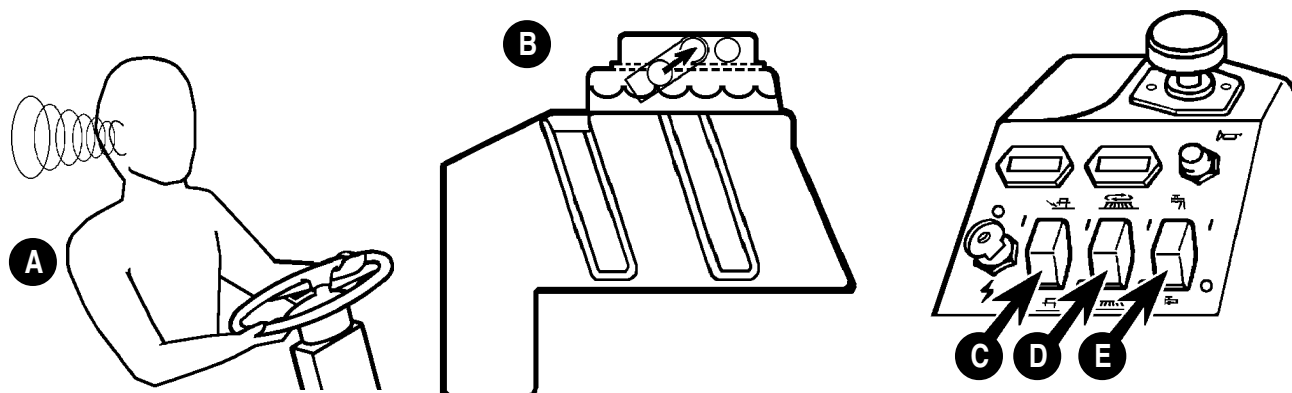

Lyt efter ændringer i vakuums motorens lyd **(A)**, som indikerer at snavsevandstankens overløbsventil har lukket af for vandoptag **(B)**. Hvis maskinen ikke samler vandet op kan det skyldes at snavsevandstanken er fyldt. Da snavsevandstanken er større end rentvandstanken, er det oftest således at rentvandstanken er tømt før snavsevandstanken er fuld. Når snavsevandstanken er fuld afbrydes (0) sugemundstykkets funktion **(C)**, børste funktionen **(D)**, og rentvandstilførslen **(E)**. Derefter køres maskinen hen til aftømnings stedet, hvor snavsevandstanken tømmes, i overensstemmelse med de gældende regler.

Vær oppmerksom når lyden i sugemotoren **(A)** forandres. Det betyr at flottøren i skittenvannstanken har lukket **(B)**. Hvis maskinen ikke suger vann, er skittenvannstanken full. Skittenvannstanken er imidlertid større en rentvannstanken, og det er derfor normalt at rentvannstanken vil være tom før skittenvannstanken er full. Når skittenvannstanken er full, skru av (0) sugebryter **(C)**, børstebryter **(D)** og bryteren for vanntilførsel **(E)**. Kjør deretter maskinen til tömmestedet og tøm skittenvannstanken i henhold til lokale forurensingsbestemmelser.

Tydlig förändring av ljudet från sugmotorn **(A)**, indikerar att smutsvattentankens flottör har stängt **(B)**. Om uppsugning av skurvatten inte sker kan detta bero på att smutsvattentanken är fylld. Renvattentanken är mindre än smutsvattentanken och blir därför tom innan smutsvattentanken fyllts. När smutsvattentanken är fylld, slå av omkopplaren till läge **(0)** för sugenhet **(C)**, för borstenhet **(D)** och för vätsketillförsel **(E)**. Kör sedan maskinen till tömningsplats. Observera lokala föreskrifter rörande utsläpp i kommunala avloppssystem.

Kuuntele tapahtuuko imumootorin **(A)** äänessä muutosta, mikä ilmoittaa likavesisäiliön uimuriventtiin **(B)** sulkeutumisesta. Myöskin, mikäli kone ei ime liuosta lattialta, voi se olla merkinä likavesisäiliön täyttymisestä. Likavesisäiliön ollessa suurempi kuin pesuaineliuossäiliö on kuitenkin luultavampaa, että pesuainesäiliö tyhjenee ennenkuin likavesisäiliön täyttymistä. Likavesisäiliön täytyessä käännä imujalan kytkin **(C)**, harjakytkin **(D)** ja pesuaineliuoskytkin **(E)** OFF-asentoon (0). Tämän jälkeen aja kone huoltopaikalle ja tyhjennä likavesisäiliö noudattaen siitä annettuja ohjeita.

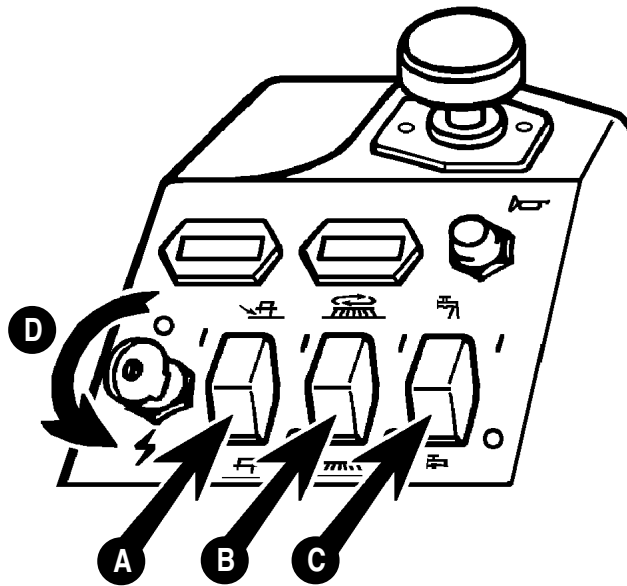

EFTER BRUG: DAGLIG VEDLIGEHOELDELSE

Afbryd (0) sugemundstykkets funktion (A), børste funktionen (B), og rentvandstilførslen (C). Kør derefter maskinen hen til aftørnings stedet, og drej nøglen til hovedafbryderen (0) (D).

ETTER BRUK: DAGLIG VEDLIKEHOLD

Skru av sugebryter (0) (A), børstebryter (B) og bryter for vanntilførsel (C). Kjør maskinen til stedet hvor den skal tømmes og skru av tenningsnøkkelen (0) (D).

EFTER ANVÄNDNING: DAGLIGT UNDERHÅLL

Slå om till läge (0) för sugenhet (A), för borstenhet (B) och för vätsketillførsel (C). Kør sedan maskinen till tömningsplats och stäng maskinen med huvudströmbrytaren till läge (0) (D) OFF.

KÄYTÖN JÄLKEEN: PÄIVITTÄINEN HOITO

Käännä imujalan kytkin (A), harjakytkin (B), ja pesuaineliuoskytkin (C) OFF-asentoon (0). Aja kone huoltopaikalle ja käännä virta-avain (D) OFF-asentoon (0).

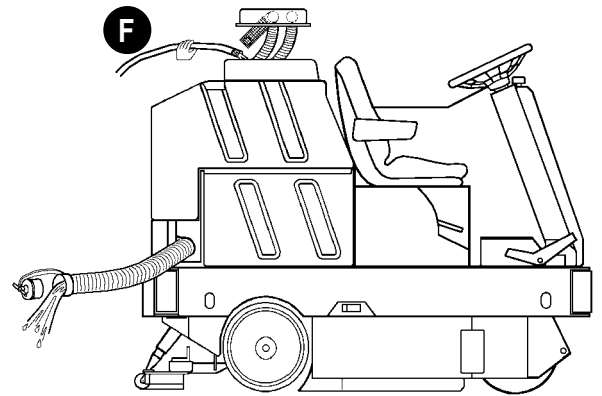
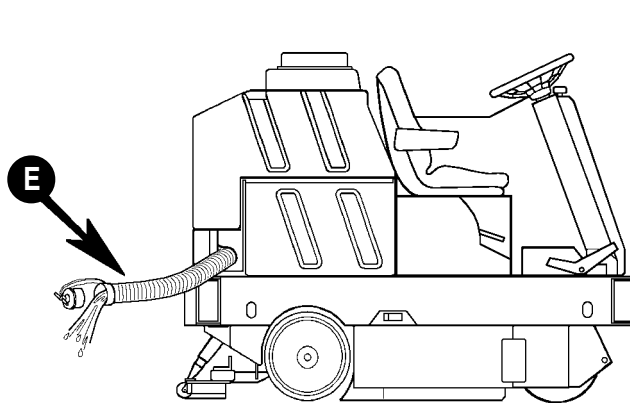

Træk aftømningsslangen ud (**E**), ret den mod aftømnings stedet, og fjern proppen. Sørg for at alt snavsevandet kommer ud, og rens derefter tanken med rent vand (**F**).

Trekk ut slangen (**E**) og før den til utslippsstedet og ta så ut pluggen. La tanken tømmes fullstendig og skyll den med rent vann (**F**).

Drag ut tömningsslangen (**E**) rikta den till avloppsbrunn eller tömningskärl och tag loss pluggen. Töm tanken fullständigt och skölj den med rent vatten (**F**).

Vedä poistoletku (**E**) ulos, ohjaa se viemäriaukon yläpuolelle ja poista tulppa. Anna säiliön tyhjentyä kokonaan, huuhtelee säiliö lopuksi puhtaalla vedellä (**F**).

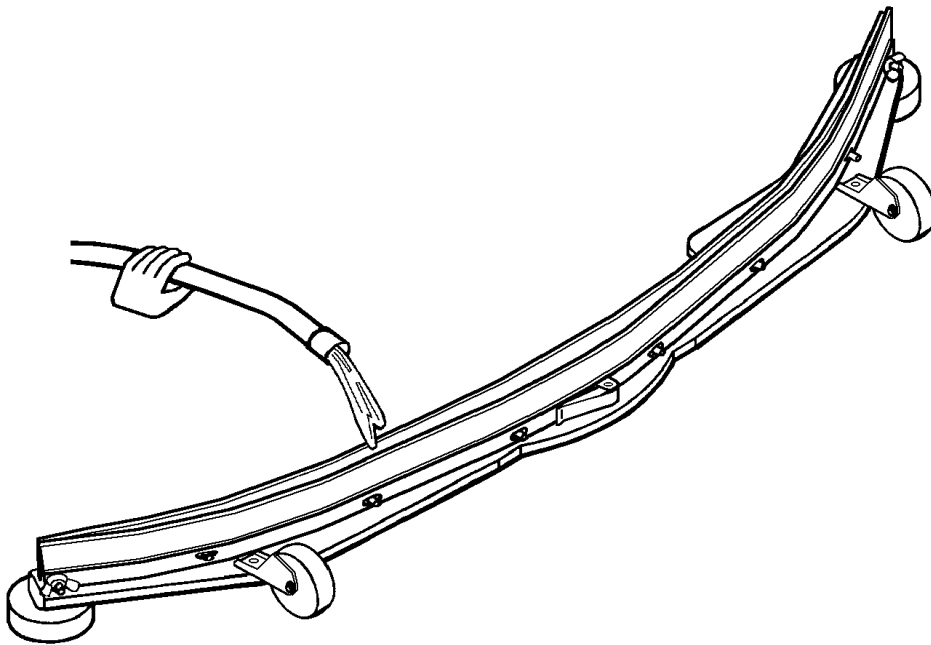

Rens sugemundstukket og sugelæben med rent vand.

Skyll sugenalen med rent vann.

Spola sugenheten med rent vatten.

Huuhtele imujalka puhtaalla vedellä.

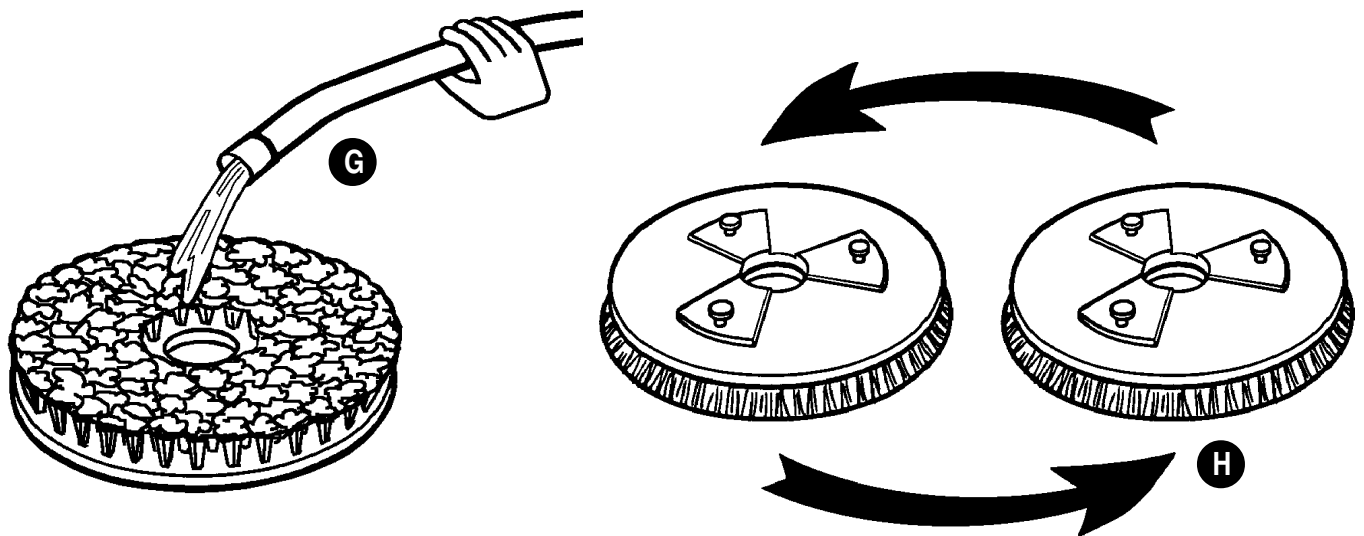

Rens børsterne med rent vand (**G**). Ombyt børsterne for at forlænge børsternes levetid (**H**).

Skull børster med rent vann (**G**). Pass på å la børstene rotere for at de skal ha lengre levetid (**H**).

Spola borstarna med rent vatten (**G**). Skifta borstarna varje dag för bästa resultat och längsta hållbarhet (**H**).

Huuhtele harjat puhtaalla vedellä (**G**), kierrätä harjoja pidentääksesi harjaksien ikää (**H**).

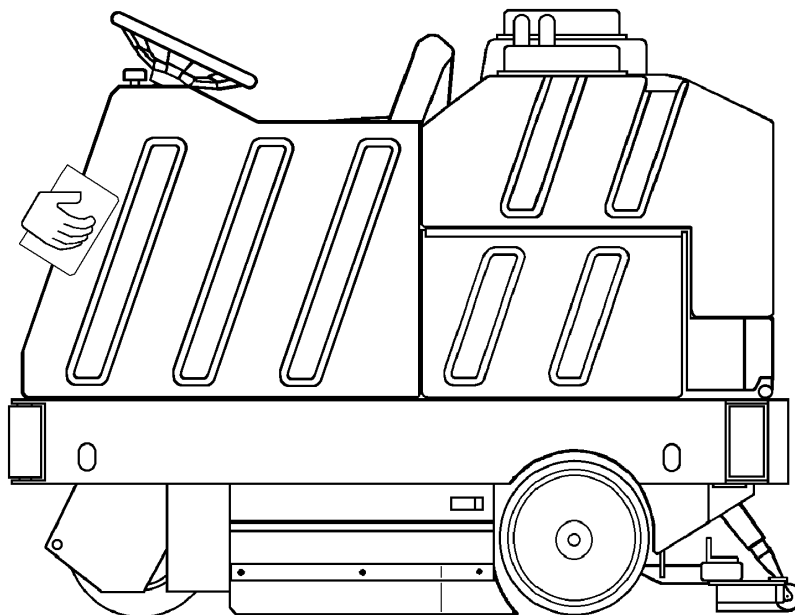

Aftør maskinen med en ren og fugtig klud.

Tørk av maskinen med en ren, fuktig klut.

Torka av maskinen med en ren torr trasa.

Pyyhi kone puhtaalla, kostealla kankaalla.

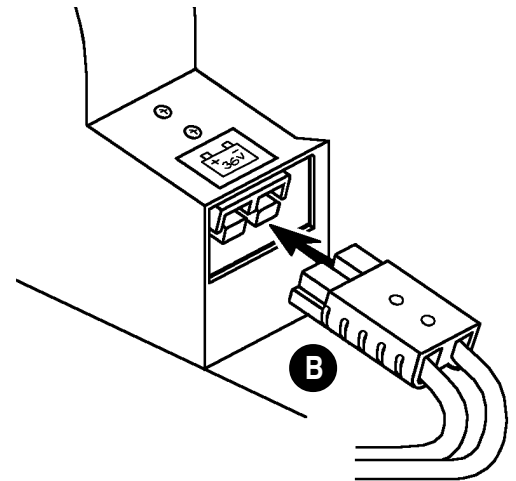
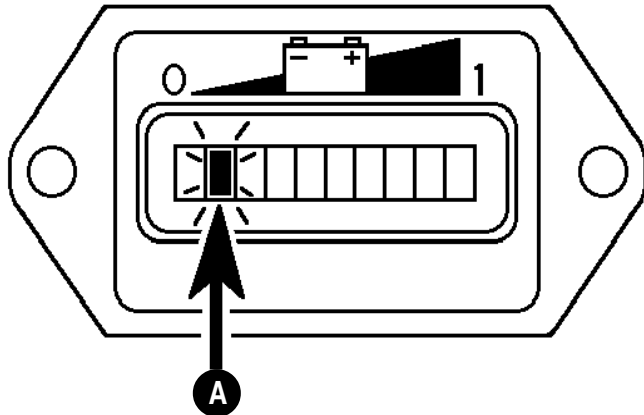

Oplad batterierne hvis maskinen har været brugt i mere end en time, eller når et dobbelt-blinkende lampe på batteri indikatoren blinker **(A)**. Isæt batteriopladerens stik i stikkontakten for maskinens batterier ved siden af masinenes sæde **(B)**. Følg instruktionen på batteriladeren.

⚠ PAS PÅ !

Lad ikke batterierne sidde i maskinen i uopladet stand, da dette vil forkorte batteriernes levetid.

Lad batteriene når maskinen er brugt i mer enn 1 time eller når du ser dobbelt blinkende lys på batterimåleren **(A)**. Sett batteri-laderen inn i maskinens ladekontakt ved førersetet **(B)**. Følg instruksen på batteriladeren.

⚠ ADVARSEL !

Ikke la batteriene være utladet. Dette vil redusere levetiden betydelig.

Ladda alltid batterierna om maskinen använts mer än en timma, eller när Du ser ett dubbelblinkande ljus på batteriindikatorn **(A)**. För batteriladdarens kontakt till anslutningen på maskinen intill sätet **(B)**. Följ därefter instruktionerna på batteriladdaren.

⚠ OBSERVERA !

Låt inte batterierna vara urladdade. Detta reducerar kraftigt deras livslängd.

Lataa akut, mikäli konetta on käytetty yli tunnin tai mikäli näet vilkkuvan valon akkujen varausmittarissa **(A)**. Liitä akkuvaraaja koneen akkuvaraajalle tarkoitettuun liittimeen istuimen vieressä **(B)**. Noudata akkuvaraajan käyttöohjeita.

⚠ HUOMIO !

Pidä aina akut täyteen ladattuina. Pidennät huomattavasti akkujen elinikää.

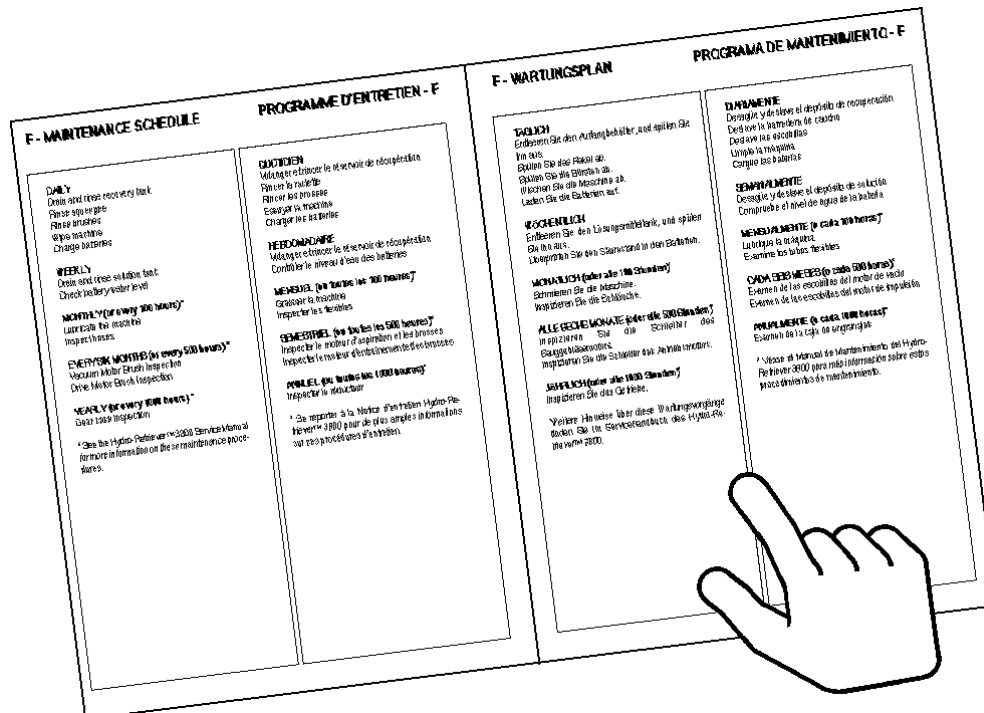

Check vedligeholdelsesplanen og udfør den nødvendige vedligeholdelse før parkering.

Kontroller vedlikeholdsskjemaet og utfør nødvendig vedlikehold før maskinen settes bort.

Gå igenom underhållsschemat och åtgärda alla erforderliga punkter innan maskinen avställes.

Käy läpi tarkistuslista ja suorita tarvittavat hoitotoimenpiteet.

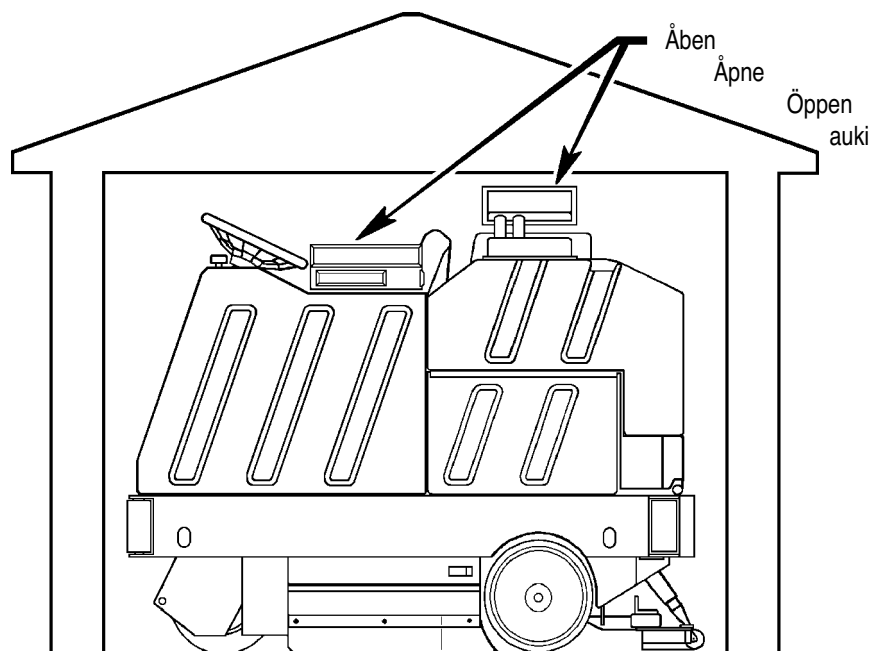

Kør maskinen til opbevarings stedet, fjern nøglen til hovedafbryderen og træk parkeringsbremsen. Bør parkeres indendørs på et rent og tørt sted, med tankdækslet åbent.

Kjør maskinen til parkeringsstedet, ta ut nøkkel og sett på parkeringsbrems. Maskinen skal lagres innendørs på et rent, tørt sted med tankdekslene åpne.

Flytta maskinen till sin uppställningsplats, tag av nyckeln och drag åt parkeringsbromsen. Maskinen bör stå inomhus i rent och torrt utrymme med tanklocken öppna.

Siirrä kone varastoalueelle, poista virta-avain ja vedä käsijarru päälle. Säilytys puhtaassa, kuivassa tilassa säiliön kannet auki.

VEDLIGEHOLDESESPLAN

DAGLIG

Tøm og rens snavsevandstanken
Rens sugemundstykket og sugelæben.
Rens børsterne
Aftør maskinen
Oplad batterierne

UGENTLIGT

Tøm og rens rentvandstanken
Efterse vandstanden på batterierne

MÅNEDLIG (ELLER FOR HVER 100 TIMER)*

Smør maskinen
Efterse slanger

HVER SJETTE MÅNED (ELLER FOR HVER 300 TIMER)*

Inspektion af kulbørsterne på vakuummotoren
Inspektion af kulbørsterne på drivmotoren

ÅRLIGT (ELLER FOR HVER 1000 TIMER)*

Inspektion af gear kasse

* Se i Nilfisk-Advance service manual for flere informationer om disse vedligeholdelses procedurer.

VEDLIKEHOLDSSKJEMA

DAGLIG

Tøm og skyll skittenvannstanken
Rens sugenalen
Rens børster
Tørk av maskinen
Lad batteriene

UKENTLIG

Tøm og rens rentvannstanken
Kontroller batterisynivå

MÅNEDLIG (ELLER ETTER 100 TIMER)*

Smøring av maskinen
Kontroll av slanger

HVER 6. MÅNED (ELLER ETTER 300 TIMER)*

Kontroll av sugemotoren
Kontroll av kjøremotoren

ÅRLIG (ELLER ETTER 1000 TIMER)*

Kontroll av gearboks

* Se i servicemanualen for nærmere informasjon om vedlikeholdsprosedyren.

UNDERHÅLLSSCHEMA

VARJE DAG

Töm och rengör smutsvattentanken
Rengör sugenheten
Rengör borstarna
Torka av maskinen
Ladda batterierna.

VARJE VECKA

Töm och rengör renvattentanken
Kontrollera batterivattennivån.

VARJE MÅNAD (ELLER EFTER 100 TIMMAR)*

Smörj maskinen
Kontrollera slangar

VAR 6:E MÅNAD (ELLER EFTER 300 TIMMAR)*

Sugmotorn kontrolleras (kol, brytare etc.)
Drivmotorn kontrolleras (kol, brytare etc.)

ÅRLIGEN (ELLER EFTER 1000 TIMMAR)*

Växellådan kontrolleras.

* Se servicemanualen till för mer informationen om dessa skötselåtgärder.

HOITO-OHJEIDEN TARKISTUSLISTA

PÄIVITTÄIN

Tyhjennä ja huuhtelee likavesisäiliö
Huuhtelee imujalka
Huuhtelee harjat
Pyyhi kone
Lataa akut

VIIKOTTAIN

Tyhjennä ja huuhtelee pesuainesäiliö
Tarkista akkujen nestataso

KUUKAUSITTAIN (TAI 100 TUNNIN VÄLEIN)*

Voitele kone
Tarkaista letkut

JOKA 6 KUUKAUSI (TAI 300 TUNNIN VÄLEIN)*

Imumootorin hiiliharjojen tarkistus
Vetomootorin hiiliharjojen tarkistus

VUOSITTAIN (TAI 1000 TUNNIN VÄLEIN)*

Vaihteiston tarkistaminen

* Katso Nilfisk-Advance huoltokirjasta ohjeet ko toimenpiteille.

UGENTLIG VEDLIGEHOLDELSE

EFTERSE VANDSTANDEN PÅ BATTERIERNE

Efterse vandstanden på batterierne mindst en gang om ugen. Efter opladning af batterierne fjernes ventilationshætten, og vandstanden efterses på hver enkelt battericelle. Med destillert vand, efterfyldes hver battericelle op til indikationsmærket. (eller til 13 mm over toppen af pladerne). OVERFYLD IKKE BATTERIERNE MED VAND.

PAS PÅ !

Hvis batterierne overfyldes kan syren løbe over og ud på gulvet.

Stram ventilationshætterne til. Afvask toppen af batterierne med en blanding af natron og vand (2 spiseskefuld natron til 1 liter vand)

UKENTLIG VEDLIKEHOLD

KONTROLL AV BATTERISYRENIVÅ

Sjekk syrenivået på batteriet minst en gang i uken. Etter at batteriene er ladet, ta av celle-lokkene og kontroller syrenivået i hver enkelt battericelle. Bruk destillert vann og fyll hver celle til nivåindikatoren eller ca. 13 mm over toppen av cellene. Ikke fyll batteriene for fulle.

ADVARSEL !

Batterisyre kan renne ned på gulvet hvis batteriene er overfylt.

Sett på celle-lokkene. Vask overflaten av batteriet med en oppløsning av natron og vann (2 spiseskjeer natron til 1 liter vann).

VECKOUNDERHÅLL

KONTROLLERA BATTERIVATTENNIVÅN

Kontrollera batterivattennivån minst en gång per vecka. Efter laddning lossa ventilationspluggarna till battericellerna och kontrollera vätskenivån. Använd destillerat vatten. Varje cell fylls så batterivätskan når 12-13 mm över cellplattorna. Fyll INTE PÅ FÖR MYCKET!

OBSERVERA !

Syra från batterierna kan rinna ut på golv om batterierna överfyllts.

Skruva på ventilationspluggarna. Tvätta batteriets översida lätt med en sodalösning.

VIKOITTAINEN HOITO

AKKUJEN NESTETASON TARKASTUS

Tarkista akkujen nestetaso vähintään kerran viikossa. Akkujen latauksen jälkeen poista poistoaukkojen tulpat ja tarkista jokaisen kennoston nestepinnan taso. Mikäli on tarpeen lisätä vettä käytä ainoastaan tislattua vettä. VARO YLITÄYTTÄMÄSTÄ AKKUJA.

HUOMIO !

Mikäli akut on ylitäytetty, saattaa happoa kaatua lattialle.

Kiristä poistoaukkojen tulpat. Pese akkujen yläpinnat veden ja soodan liuoksella.

TØM OG RENS RENTVANDSTANKEN

Gennemskyl rentvandssystemet for at modvirke at rester fra rensemidlet tilstopper dyserne. Parker maskinen og tøm rentvandstanken (aftømningslange er placeret under den forreste venstre kofanger). Når tanken er tom, lukkes aftømningslangen og 8 cm rent vand hældes i tanken. Derefter åbnes rentvandstilførslen helt op. Drej nøglen (I) i hovedafbryderen og tryk på kontakten for rentvandstilførsel. Tryk lige netop så meget ned på speeder pedalen at det er nok til at aktivere rentvandstilførslen uden at maskinen kører. Lad al vandet løbe gennem dyserne. Derefter stilles håndtaget for rentvandstilførsel tilbage i udgangspositionen. Sluk (0) for kontakten for rentvandstilførsel, og drej nøglen for hovedafbryderen tilbage til (0).

TØM OG RENGJØR RENTVANNSTANKEN

Skyl rentvannssystemet for å forhindre at det bygger seg opp avleiringer som kan tette ventilene. Kjør maskinen til tømmededet og tøm rentvannstanken (tømmeslangen sitter under venstre, fremre støtfanger). Når tanken er tømt, lukkes tømmeslangen og det fylles rent vann i tanken til en høyde av ca. 10 cm. Sett håndtaket for væsketilførsel i helt åpen stilling. Skru på tenningsnøkkelen (1) og bryteren for vanntilførsel. Trykk ned kjørepedalen akkurat så mye at vanntilførselen starter uten at maskinen begynner å bevege seg. La alt vannet renne ut gjennom systemet. Sett så væsketilførselen tilbake til normal posisjon, skru av bryter (0) og tenningsnøkkel (0).

TÖM OCH SPOLA UR RENVATTENTANKEN.

Spola igenom hela tvättvattensystemet, vilket förebygger att rester av rengöringsmedel sätter igen ventilerna. Parkera maskinen på tömningsstället och töm renvattentanken. (Tömningsslangen finns under vänster stötdämpare). När tanken är tom, stäng för tömningsslangen och fyll återigen tanken med 7-8 cm vatten. Öppna helt reglaget för vätsketillförsel (vid sidan om förarsätet). Vrid huvudströmbrytaren och omkopplaren för vätsketillförsel i läge (I). Tryck ner körpedalen exakt så mycket att vattnet kommer fram utan att maskinen rör sig. Låt allt vattnet rinna igenom. Återställ reglaget för vätsketillförseln till sitt normalläge och slå av huvudströmbrytaren samt skifta omkopplaren för vätsketillförsel till läge (O).

PESUAINESÄILIÖN TYHJENNYS JA HUUHTELU

Huuhteles pesuainejärjestelmä varmistaaksesi pesuaineventtiilien häiriöttömän toiminnan. Aja kone huoltoalueelle ja tyhjennä pesuainesäiliö (tyhjennysletku sijaitsee vasemman puskurin alla). Säiliön tyhjennyttyä sulje tyhjennysletku ja täytä säiliöön 8 cm korkeudelta vettä. Avaa istuimen luona oleva pesuaineliuksen säätövipu kokonaan. Käännä virta-avain ja pesuaineliuoskytkin ON-asentoon (I). Paina ajopoljinta sen verran, että saat virtauksen aikaan liikuttamatta konetta. Anna kaiken säiliössä olevan puhtaan veden virrata venttiilien läpi ulos. Palauta pesuaineliuksen säätövipu alkuperäiseen asentoonsa, käännä virta-avain ja pesuaineliuoskytkin OFF-asentoon (O).

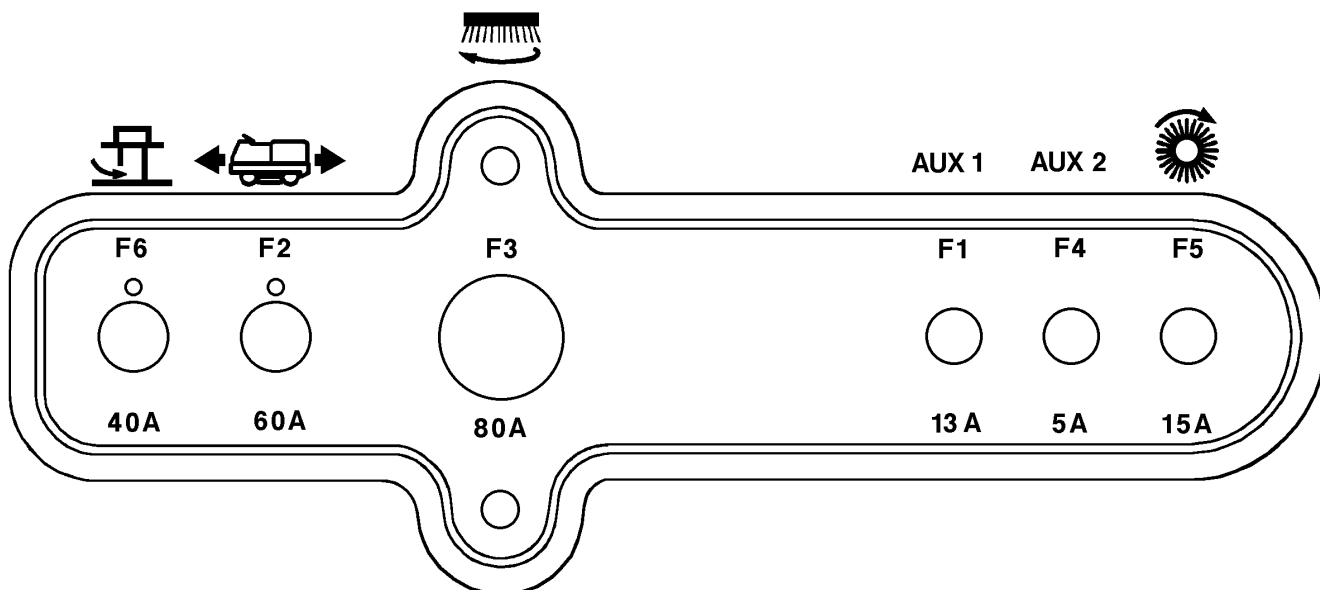

FEJLFINDING

AUTOMATSIKRINGER

- F1 Hjælpesikring 1 13A
- F2 Køremotor 60A
- F3 Børste motor 80A
- F4 Hjælpesikring 2 5A
- F5 Ved brug af før-fejning 15A
- F6 Vakuumpmotor 40A
- F7 Ved brug af udvidet skrub 3,5A

Automatsikringerne er placeret i venstre side langs med brugerens føreplads. Automatsikringerne beskytter de elektriske komponenter fra skader som følge af overbelastning. Hvis automatsikringerne udløses prøv da at lokalisere årsagen. Når problemet er blevet rettet, trykkes knappen ind for at tilkoble automatsikringen. Hvis knappen ikke bliver inde, da vent i fem minutter og prøv igen. Hvis automatsikringerne udløses gentagende gange, så tilkald Nilfisk-Advance for service.

FEILSØKING

AUTOMATSIKRINGER

- F1 Hjælpesikring 1 13A
- F2 Kjøremotor 60A
- F3 Børstemotor 80 A
- F4 Hjælpesikring 2 5A
- F5 Feiebørste (tilleggsstyr) 15A
- F6 Sugemotor 40A
- F7 Ekstra sugebredde 3,5A (tilleggsstyr, ikke vist)

Automatsikringene sitter på venstre innside av kjørekabinen. Automatsikringene beskytter de elektriske komponentene fra å bli skadet p.g.a. overbelastning. Hvis en automatsikring slår ut, forsøk å finne årsaken. Når denne er blitt rettet, trykk inn igjen sikringsknappen. Hvis knappen ikke står inne, vent i 5 minutter og forsøk igjen. Hvis automatsikringen stadig slår ut, ring Nilfisk-Advance for service.

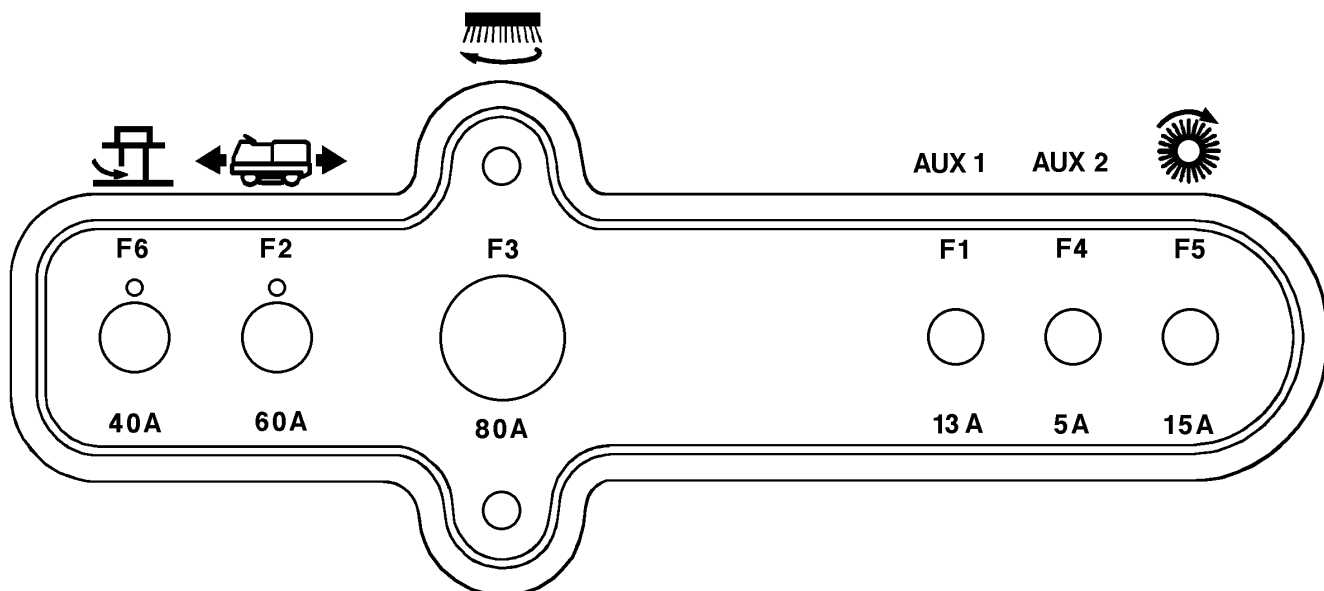

FELSÖKNING

SKYDDSBRYTARE (AUTOMATSÄKRINGAR)

- F1 Reservkrets 1 13A
- F2 Drivhjulmotor 60A
- F3 Borstmotor 80A
- F4 Reservkrets 25A
- F5 Tilläggsutrustning sopaggregat 15A
- F6 Vakuumpumpmotor 40A
- F7 Tilläggsutrustning returvattenfilter 3,5A (ej avbildad)

Skyddsbrytarna är placerade på vänster sida i förarkupén. De skyddar elektriska kretsar och motorer mot skador vid överbelastning. Försök finna orsaken till varför brytaren löst ut. När problemet blivit åtgärdat, återställ skyddsbrytaren genom att trycka in knappen. Om knappen inte stannar inne, vänta i 5 min och försök igen. Utlöses skyddsbrytaren flera gånger - tillkalla Nilfisk-Advance service.

VIANETSINTÄ

AUTOMAATTIVAROKKEET

- F1 Apuvirtapiiri 1 13A
- F2 Vetomoottori 60A
- F3 Harjamoottori 80A
- F4 Apuvirtapiiri 2 5A
- F5 Kiinteä harjayksikkö 15A. Lisävaruste koneen eteen.
- F6 Imumoottori 40A
- F7 Erikoisharja 3,5A lisävaruste (ei kuvassa)

Automaattivarokkeet sijaitsevat ohjaamon vasemmalla sisäseinän kotelossa. Automaattivarokkeet suojelevat koneen sähkökomponentteja vahingoittumiselta ylikuormitustilanteissa. Mikäli automaattivaroke katkaisee virran, yritä ensin määrittää vika. Vian korjauksen jälkeen, paine automaattivarokkeen kuittausnappi sisään. Mikäli nappi ei pysy sisällä, odota viisi minuuttia ja yritä uudelleen. Mikäli automaattivaroke vieläkin jää auki asentoon (nappi ylhäällä), ota yhteyttä Nilfisk-Advance-huoltoliikkeeseen.

FOR FLERE INFORMASJONER

ANDRE TILGÆNGELIGE MANUALER

Se Nilfisk-Advance service manual (Form number 56043022) for dybtegående vedligeholdelse og service.

Se Nilfisk-Advance reservedels liste (Form Number 56042296) for reservedels nummer og ordre informasjon.

TEKNISKE SPECIFIKATIONER (installeret og afprøvet på enheden)

Model		Hydro-Retriever™ 3800 / BR 1000
Model Nr.		56409000 / 56409629
Strømforbrug	A	123
Driftspænding	V	6 x 6V/36V - 3 x 12V/36V
Batterikapacitet	At	350 - 450At
Beskyttelsesgrad		IP23
Lydniveau iflg. ISO 3744	dB(A)/20 μ Pa	<70
Nettovægt	lbs/kg	1,370/621
Total vægt	lbs/kg	3,000/1,360
Vibrationer ved håndgreb	m/s ²	<2.5 m/s ²
Vibrationer ved sædet	m/s ²	<0.5 m/s ²

FOR MER INFORMASJON

ANDRE TILGJENGELIGE MANUALER

Se Nilfisk-Advance servicemanual (formular nr. 56043022) for utvidet vedlikehold og serviceinformasjon.

Se Nilfisk-Advance deleliste (formular nr. 56042296) for reservedelsnummer og bestillingsrutine.

TEKNISKE SPESIFIKASJONER (som installert og testet på maskinen)

Modell		Hydro-Retriever™ 3800 / BR 1000
Modell nr.		56409000 / 56409629
Strøm	A	123
Batterispennning	V	6 x 6V/36V - 3 x 12V/36V
Batterikapacitet	Ah	350 - 450
Beskyttelsesgrad		IP23
Støynivå	db(A)20 μ Pa	<70
Nettovekt (eks.batterier og børster, tom tank)	lbs/kg	1,370/621
Totalvekt (inkl. batterier og børster, full tank)	lbs/kg	3,000/1,360
Vibrasjoner I kontrollspakene	m/s ²	<2.5m/s ²
Vibrasjoner I setet	m/s ²	<0.5m/s ²

MER INFORMATION

ANDRA MANUALER

Se Nilfisk-Advance Service Manual (Form nr 56043022) för utförligare underhålls- och serviceinformation.

Se Nilfisk-Advance Spare Parts list (Form nr 56042296) för artikelnummer och beställningsinformation.

TEKNISKA SPECIFIKATIONER (enligt installation och test på enheten)

Modell		Hydro-Retriever™ 3800 / BR 1000
Modell nr		56409000 / 56409629
Batteri, ström	A	123
Batteri, volt	V	6 x 6V/36V - 3 x 12V/36V
Batteri, kapacitet	A	350 - 450
Skyddsklass		IP23
Ljudnivå (ISO 3744)	dB(A)/20µPa	<70
Nettovikt (exkl batterier, borstar o tom tank)	lbs/kg	1,370/621
Totalvikt (inkl batterier, borstar o fylld tank)	lbs/kg	3,000/1,360
Vibrationer, handreglage	m/s ²	<2.5 m/s ²
Vibrationer, säte	m/s ²	<0.5 m/s ²

LISÄTIETOA

MUITA SAATAVILLA OLEVIA OHJEKIRJOJA:

Nilfisk-Advance huoltokirja.

Nilfisk-Advance varaosakirja.

TEKNISET TIEDOT (yksikköön asennettuina ja siinä testattuina)

Malli		Hydro-Retriever™ 3800 / BR 1000
Malli nro.		56409000 / 56409629
Virta	A	123
Jännite, akut	V	6 x 6V/36V - 3 x 12V/36V
Akkujen kapasiteetti	Ah	350 - 450
Suojausluokka		IP23
Melutaso (ISO 3744)	dB(A)/20µPa	<70
Nettopaino (ilman akkuja, harjoja, tyhjät säiliöt)	lbs/kg	1,370/621
Kokonaispaino (sis, akut, harjat, täydet säiliöt)	lbs/kg	3,000/1,360
Tärinää kädensijoissa	m/s ²	<2.5m/s ²
Tärinää penkissä	m/s ²	<0.5m/s ²



**Nilfisk
Advance**

setting standards



TYPE: BR 1000

<p>EU Overensstemmelseserklæring DK Batteridreven gulvaskemaskine Maskinen er fremstillet i overensstemmelse med følgende direktiver:</p> <p>Maskindirektiv: 98/37/EØF EMC-direktiv: 89/336/EØF 92/31/EØF 93/68/EØF Lavspændingsdirektiv: 73/23/EØF 93/68/EØF Harmoniserede standarder: EN 60 335-2-72</p>	<p>Déclaration CE de conformité B, F Autolaveuse à batterie Cette machine a été fabriquée conformément aux directives suivantes: Réglementation machine: 98/37/CEE Réglementation CEM: 89/336/CEE 92/31/CEE 93/68/CEE Règlement basse tension: 73/23/CEE 93/68/CEE Normes harmonisées: EN 60 335-2-72</p>
<p>EU Överensstämmelseförsäkran S, FIN Batteri-Skurmaskin Maskinen är tillverkad i överensstämmelse med följande direktiver: Maskindirektiv: 98/37/EEG EMC-direktiv: 89/336/EEG 92/31/EEG 93/68/EEG Lågspänningsdirektiv: 73/23/EEG 93/68/EEG Harmoniserade standarder: EN 60 335-2-72</p>	<p>EG-conformiteitsverklaring NL, B Vloeronderhoudmachine Deze machine is vervaardigd overeenkomstig de volgende richtlijnen: Machine richtlijn: 98/37/EEC EMC-richtlijn: 89/336/EEC 92/31/EEC 93/68/EEC Laagspanning richtlijn: 73/23/EEC 93/68/EEC Geharmoniseerde normen: EN 60 335-2-72</p>
<p>EU Declaration of Conformity GB, IRL Battery powered floor scrubber This machine was manufactured in conformity with the following directives and standards: Machine Directive: 98/37/EEC EMC-directive: 89/336/EEC 92/31/EEC 93/68/EEC Low voltage directive: 73/23/EEC 93/68/EEC Harmonized standards: EN 60 335-2-72</p>	<p>Declaración de conformidad de la CEE E Fregadoa a baterías Esta máquina ha sido fabricada en conformidad a las siguientes normativas: Normativa de la máquina: 98/37/CEE Normativa EMC: 89/336/CEE 92/31/CEE 93/68/CEE Normativa sobre baja tensión: 73/23/CEE 93/68/CEE Normas armonizadas: EN 60 335-2-72</p>
<p>Dichiarazione di conformità - CEE I Lavasciuga a batteria È prodotto in conformità alle disposizioni contenute nelle Direttive del Consiglio dei Ministri: M-direttiva: 98/37/EEC EMC-direttiva: 89/336/EEC 92/31/EEC 93/68/EEC LV-direttiva: 73/23/EEC 93/68/EEC Norme armonizzate: EN 60 335-2-72</p>	<p>EU Declaração de conformidade da CE P Auto-lavadora a baterias Esta máquina foi fabricada em conformidade com as seguintes directrizes: Directriz de maquinaria: 98/37/CEE Directriz EMC: 89/336/CEE 92/31/EEC 93/68/CEE Directriz de baixa voltagem: 73/23/CEE 93/68/CEE Normas harmonizadas: EN 60 335-2-72</p>
<p>EG – Konformitätserklärung D, A Batteriebetriebene Scheuersaugmaschine Diese Maschine wurde gemäß den folgenden Richtlinien hergestellt: Maschinerichtlinie: 98/37/EWG EMV-Richtlinie: 89/336/EWG 92/31/EWG 93/68/EWG Niederspannungsrichtlinie: 73/23/EWG 93/68/EWG Harmonisierte normen: EN 60 335-2-72</p>	<p>EU:n yhdenmukaisuudesta direktiiveihin FIN Akkukäyttöinen yhdistelmäkone On valmistettu noudattaen yhteisön määräämiä direktiivejä: M-direktiivi: 98/37/CEE EMC-direktiivi: 89/336/CEE 92/31/CEE 93/68/CEE LV-direktiivi: 73/23/CEE 93/68/CEE Yhdenmukaistetut standardit: EN 60 335-2-72</p>
<p>Δηλωση προσαρμογης/συμφωνησης EU GR Μπαταριοκίνητο μηχανημα πλυσης δαπεδων Το μηχανημα ιχει κατασκευαστει ονμψωπα με τις παρακατω προσιγραψες: Προσιγραψη μηχανηματος: 98/37/EEC Προσιγραψη-EMC: 89/336/EEC 92/31/EEC 93/68/EEC Προσιγραψη χαμηλης ταοεως: 73/23/EEC 93/68/EEC Εναρμονισμενα προτυπα: EN 60 335-2-72</p>	

1.1.1999.

Claus Melgaard, Executive Vice President Production

Nilfisk-Advance A/S
Sognevej 25
DK-2605 Brøndby, Denmark

Nilfisk-Advance, Inc.
14600 21st Avenue North
Plymouth, MN 55447 USA

DANMARK

Nilfisk-Advance Nordic A/S
 Myntevej 3, 8900 Randers
 ☎ 86 42 84 33 – Fax 86 41 19 55

NORGE

Nilfisk-Advance AS
 Enebakkn, 119, 0680 Oslo, Postboks 196, Manglerud,
 0612 Oslo
 ☎ 22 08 63 50 – Fax 22 08 63 63
 Distriktsrepresentanter over hele landet

SVERIGE

Nilfisk-Advance AB
 Sjöbjörnsvägen 5, 117 67 Stockholm
 ☎ 085 55 944 00 – Fax 085 55 944 30

FINLAND/ SUOMI

Oy Tecalemit AB
 Hankasuontie 13, 00390 Helsinki
 ☎ (89) 547 701 – Fax (89) 547 1779

AUSTRALIA

Nilfisk-Advance Pty. Ltd.
 ACN 003 762 623
 Head office: 17 Leeds Street, Rhodes, N. S. W. 2138
 ☎ (02) 9736 1244 – Fax (02) 9736 3910
 Customer Responce Centre:
 ☎ 1 800 011 013

BELGIQUE / BELGIË/ LUXEMBOURG

Nilfisk-Advance s.a./n.v.
 Doornveld/ Sphere Business Park
 Industrie Asse 3, nr 11 – bus 41
 1731 Zellik-Asse
 ☎ (02) 467.60.50 Fax (02) 463.44.16

CANADA

Nilfisk-Advance Ltd.
 396 Watline Avenue
 Mississauga, Ontario L4Z 1X
 ☎ (905) 712-3260 – Fax (905) 712-3255

DEUTSCHLAND

Nilfisk-Advance AG
 Siemensstraße 25-27
 25462 Rellingen
 ☎ (041 01) 3990 – Fax (04101) 399191
 Zentraler Kundenservice
 ☎ für die Industrie: 0180 535 67 97
 ☎ Institutionen und Gebäudereiniger: 0180 500 11 70

FRANCE

Nilfisk-Advance S.A.
 BP 246
 91944 Courtaboeuf Cedex
 ☎ (01) 69.59.87.00 Télécopie (01) 69.59.87.01

HONG KONG

Nilfisk-Advance Ltd.
 2001, 20/F HK Worsted Mills
 Industrial Building
 31-39 Wo Tong Tsui Street
 Kwai Chung, N.T.
 ☎ 2427 59 51 – Fax 2487 5828

IRELAND

Nilfisk-Advance Ltd.
 28 Sandyford Office Park
 Dublin 18
 ☎ +353 1 2943838 – Fax +353 1 2943845

JAPAN

Nilfisk-Advance Inc.
 3-4-9 Chigasaki Minami
 Tsuzuki-Ku Yokohama 224
 ☎ 045-942-7741 – Fax 045-942-6545

MALAYSIA

Nilfisk-Advance Sdn Bhd
 Lot 2, 1st. Floor
 Lorong 19/1A
 46300 Petaling Jaya
 Selangor Darul Ehsan
 ☎ 03-7568188 / 03-7568189 / 03-7568388 – Fax 03-7566828

NEDERLAND

Nilfisk-Advance B.V.
 Flevolaan 7, Postbus 341
 1380 AH Weesp
 ☎ 0294-462121 – Fax 0294-430053

NEW ZEALAND

Nilfisk-Advance Limited
 477 Great South Road, Penrose
 Auckland
 ☎ (09) 525 0092 – Fax (09) 525 6440

SCHWEIZ / SUISSE

Nilfisk-Advance AG
 Ringstrasse 19, 9533 Kirchberg/Wil
 ☎ 719 23 52 83 – Fax 719 23 84 44

SINGAPORE

Nilfisk-Advance Pte. Ltd.
 10, Woodlands Loop
 Singapore 738388
 ☎ (65) 759 9100 – Fax (65) 759 9133

TAIWAN

Nilfisk-Advance Ltd.
 1 F, No.23, Lane 132, Sec. 2
 Ta An Road, Taipei
 ☎ 700 22 68 – Fax 784 08 43

UNITED KINGDOM

Nilfisk-Advance Limited
 Newmarket Road
 Bury St. Edmunds
 Suffolk IP 33 3SR
 ☎ (01284) 763163 – Fax (01284) 750562

USA

Nilfisk-Advance Inc.
 14600 21st Avenue North
 Plymouth, MN 55447-3408
 ☎ +1 763 745 3500 – Fax 1 763 745 3895

Nilfisk-Advance of America, Inc.
 300 Technology Drive
 Malvern, PA 19355
 ☎ (610) 647 647-6427

ÖSTERREICH

Nilfisk-Advance GmbH
 Vorarlberg Allee 46
 1230 Wien
 ☎ 1 616 58 30 – Fax 1 616 58 30 40

ESPAÑA

Nilfisk-Advance, S.A.
 Torre D'Ara
 Passeig del Rengle, 5 Pl.9-10
 E-08302 – Mataró (Barcelona)
 ☎ Tel. 93 741 24 00 – Fax: 93 757 80 20
 Central atención al cliente: 902 200 201
nilfisk@nilfisk-advance.es – www.nilfisk-advance.com
 Distribuidores y Servicio Técnico en toda España y Andorra

ITALIA

Calorlux Nilfisk S.p.A.
 Via Marzabotto 2
 40050 Funo di Argelato BO
 ☎ (051) 862446 – Fax (051) 862682
 Milano (02) 93903940
 Torino (011) 4334302
 Vendita e assistenza in tutta Italia

PORTUGAL

Nilfisk-Advance Lda.
 Rua Cândido de Figueiredo, 91-i, 1500-133 LISBOA
 ☎ 01/7784142 – Fax 01/7785613
 Porto 02/526766 – Fax 02/520739
 Açores 096/628092/3 – Fax 096/628129
 Madeira 091/228965 – Fax 091/228796

GREECE

Embiom S.A.
 Λεωφ. Βουλιαγμένης 60
 Αργυρούπολη
 164 52 Αθήνα
 ☎ 9950613 - Fax 9951680



**Nilfisk
 Advance**

setting standards