



Electronic Service Manuals

This electronic document is provided as a service to our customers. We do not create the contents of the information contained in this document. Should you have detailed questions pertaining to the information contained in this document, you may contact Michco, or the manufacturer which provided the original information in this electronic deliverable. Michco's only part in this electronic deliverable was the electronic assembly process.

You may contact Michco through the following methods:
Phone (517) 484-9312 or (800) 331-3339 MI, OH, IN only
2011 N. High St. -- Lansing, Michigan -- 48906
Fax: (517) 484-9836
Email: CustServ@Michco.com
Web site: www.Michco.Com
Parts Web site: www.FloorMachineParts.Com

Order Parts on Line at:
www.FloorMachineParts.Com

Directly to Parts & Service:
By Email: **Shop@Michco.com**
By Fax: (517) 702-2041
By Voice: Use numbers above.

Serving the Cleaning Industry Since 1922

Notice: All copyrighted material remains property of original owners, all trademarks are property of respective owners. Manuals are subject to Manufacturer's reproduction limitations. Originals or reproductions were provided by manufacturers through a request. We make no warranty as to the correctness of information provided in this document and you assume all risk.

Micromatic™ 17B

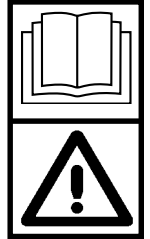

Instructions For Use
Mode d' emploi
Instrucciones de uso
Manual de Utilização
Advance MODEL 56302100



**Nilfisk
Advance**
setting standards

English
Français
Español
Português

9/96 revised 8/00 Form Number 56041365

A

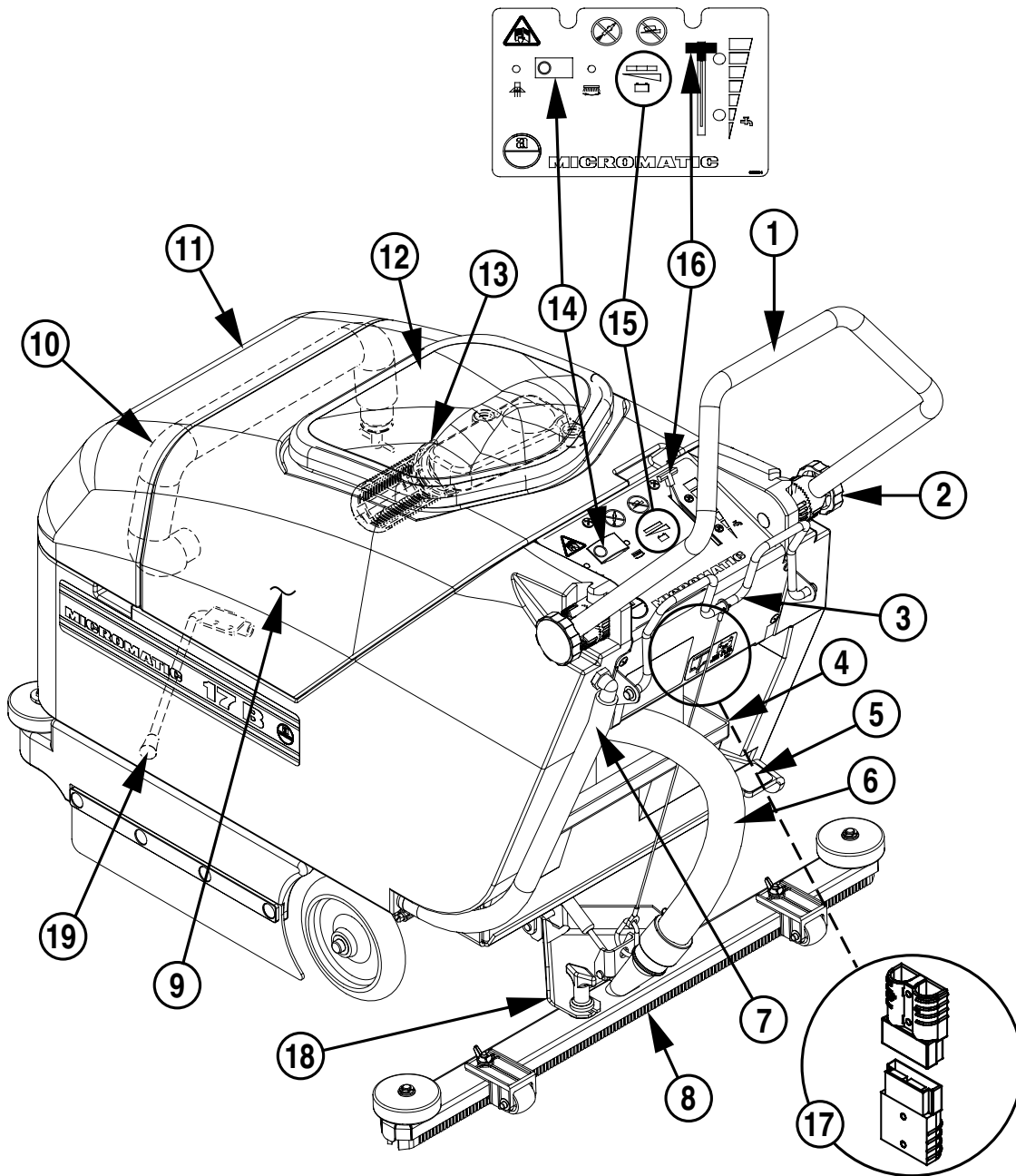

English 3, 7-10
 Français 4, 11-14
 Español 5, 15-18
 Português 6, 19-22

B

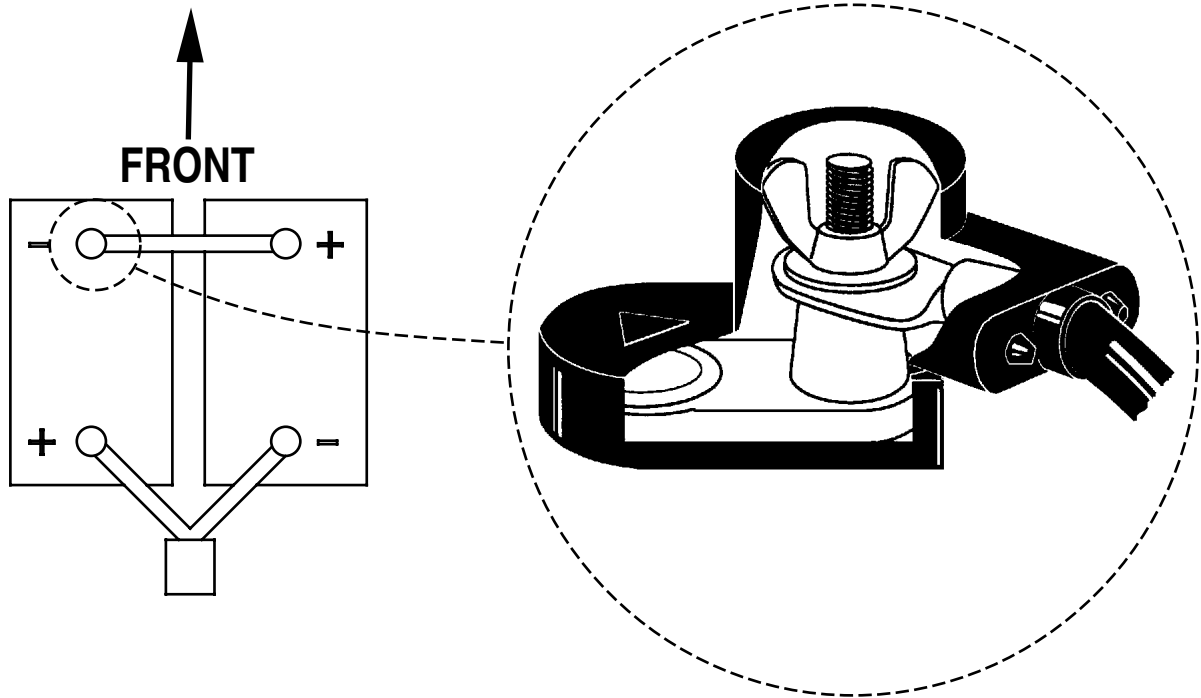

C

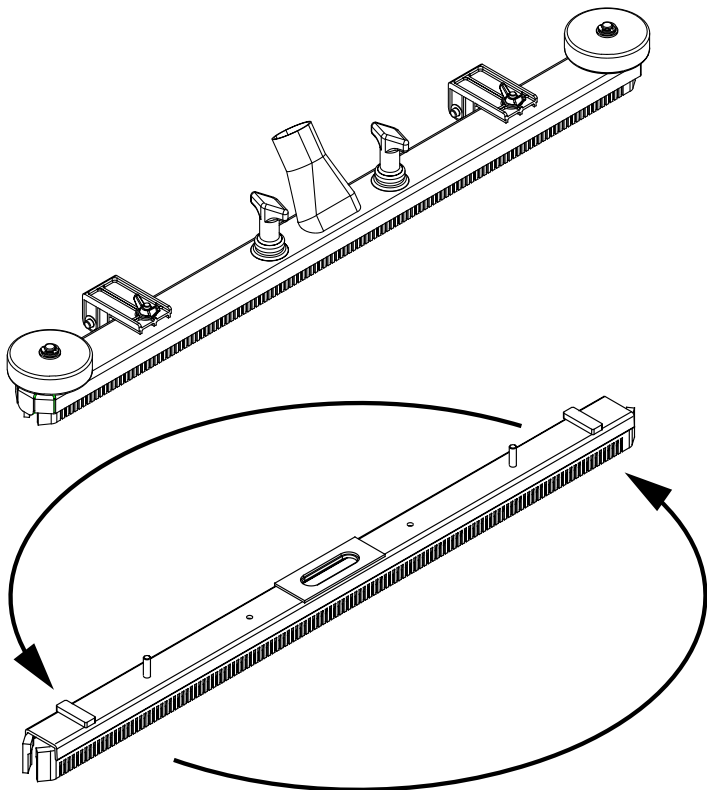

D

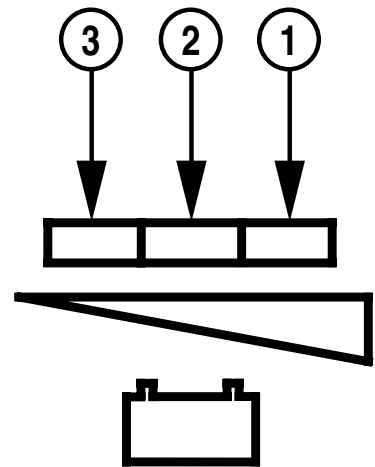

CAUTIONS AND WARNINGS

SYMBOLS

Advance uses the symbols below to signal potentially dangerous conditions. Read this information carefully and take the necessary steps to protect personnel and property.

DANGER!

Is used to warn of immediate hazards that will cause severe personal injury or death.

WARNING!

Is used to call attention to a situation that could cause severe personal injury.

CAUTION!

Is used to call attention to a situation that could cause minor personal injury or damage to the machine or other property.

GENERAL SAFETY INSTRUCTIONS

Specific Cautions and Warnings are included to warn you of potential danger of machine damage or bodily harm.

WARNING!

- * This machine should only be used by properly trained and authorized persons.
- * Keep sparks, flame and smoking materials away from batteries. Explosive gases are vented during normal operation.
- * Charging the batteries produces highly explosive hydrogen gas. Charge batteries only in well-ventilated areas, away from open flame. Do not smoke while charging the batteries.
- * Remove all jewelry when working near electrical components.
- * Disconnect the batteries before servicing electrical components.
- * Never work under a machine without safety blocks or stands to support the machine.
- * Do not dispense flammable cleaning agents, operate the machine on or near these agents, or operate in areas where flammable liquids exist.
- * Do not clean this machine with a pressure washer.
- * Do not operate this machine on ramps or inclines of more than a 2 percent gradient.

CAUTION!

- * This machine is not approved for use on public paths or roads.
- * This machine is not suitable for picking up hazardous dust.
- * When operating this machine, ensure that third parties, particularly children, are not endangered.
- * Before performing any service function, carefully read all instructions pertaining to that function.
- * Disconnect the battery connector/ charger plug before changing the brushes, and before opening any access panels.
- * Take precautions to prevent hair, jewelry, or loose clothing from becoming caught in moving parts.
- * Use caution when moving this machine in below freezing temperature conditions. Any water in the solution or recovery tanks or in the hose lines could freeze.

SAVE THESE INSTRUCTIONS

CONSIGNES DE SÉCURITÉ

SYMBOLES

Les symboles ci-dessous sont utilisés pour signaler des conditions d'emploi qui présentent un danger. Lisez ces informations avec soin et prenez les mesures nécessaires de protection des personnes et des biens.

DANGER!

avertit de dangers immédiats causant des blessures graves ou la mort.

ATTENTION!

attire l'attention sur une situation pouvant causer des blessures graves aux personnes.

PRÉCAUTIONS D'EMPLOI!

attire l'attention sur une situation pouvant causer des blessures légères ou des dommages à la machine ou à d'autres biens.

CONSIGNES GÉNÉRALES DE SÉCURITÉ

Précautions d'emploi et recommandations spécifiques, vous avertissent des dangers possibles d'endommagement de la machine ou de dommages corporels.

ATTENTION!

- * Cette machine ne devra être utilisée que par des personnes dûment formées et autorisées.
- * Tenez les étincelles, flammes et matériaux incandescents éloignés des batteries. Des gaz explosifs sont ventilés pendant un fonctionnement normal.
- * Le chargement des batteries produit du gaz hydrogène extrêmement explosif. Chargez les batteries uniquement dans des zones bien aérées, loin de toute flamme. Ne fumez pas lors du chargement des batteries.
- * Retirez tout bijou lorsque vous travaillez près des composants électriques.
- * Déconnectez les batteries avant l'entretien des composants électriques.
- * Ne travaillez jamais sous une machine sans cales de sécurité ou une plateforme pour porter la machine.
- * N'utilisez pas d'agents nettoyants inflammables, n'utilisez pas la machine sur ou près de ces agents, ou ne l'utilisez pas dans des zones où ces liquides inflammables existent.
- * Ne nettoyez pas cette machine avec un jet à haute pression.
- * N'utilisez pas cette machine sur des rampes ou plans inclinés de plus de 2 pour cent d'inclinaison.

PRÉCAUTIONS D'EMPLOI!

- * Cette machine n'est pas conçue pour une utilisation sur des voies publiques.
- * Cette machine n'est pas appropriée au ramassage de poussière dangereuse.
- * Lors de l'utilisation de cette machine, assurez-vous que des tiers, particulièrement des enfants, ne soient pas en danger.
- * Avant d'effectuer toute maintenance, lisez attentivement toutes les instructions se rapportant à cette opération.
- * Débranchez la prise de raccord / charge de la batterie avant de changer les brosses, et avant d'ouvrir tout panneau d'accès.
- * Prenez les précautions nécessaires pour éviter que les cheveux, bijoux et vêtements amples ne soient pris dans les parties mobiles.
- * Faites preuve de prudence lorsque vous déplacez la machine dans des conditions atmosphériques inférieures à 0 degré. L'eau se trouvant dans les réservoirs de solution ou de récupération ou dans les tuyaux pourrait geler.

CONSERVER CES INSTRUCTIONS

PRECAUCIONES Y ADVERTENCIAS

SÍMBOLOS

Advance utiliza los símbolos que aparecen más abajo para señalar situaciones potencialmente peligrosas. Lea cuidadosamente esta información y tome las medidas necesarias para proteger a las personas y a las propiedades.

¡PELIGRO!

Se utiliza para advertir de peligros inmediatos que pueden provocar serias lesiones o la muerte de personas.

¡ADVERTENCIA!

Se emplea para llamar la atención acerca de una situación que podría causar serias lesiones personales.

¡PRECAUCIÓN!

Se utiliza para llamar la atención sobre una situación que podría causar lesiones físicas menores o dañar la máquina u otras propiedades.

INSTRUCCIONES GENERALES DE SEGURIDAD

Se incluyen precauciones y advertencias específicas para avisar de peligro potencial de averías de la máquina o riesgo físico para las personas.

¡ADVERTENCIA!

- * Este máquina sólo debe utilizarla personal autorizado y debidamente entrenado.
- * Mantenga las baterías lejos de cualquier fuente de chispas, llamas o humos. Durante el funcionamiento normal se emiten gases explosivos.
- * La carga de las baterías produce gas hidrógeno altamente explosivo. Cargue las baterías exclusivamente en áreas bien ventiladas, lejos de cualquier llama. No fume mientras carga las baterías.
- * Despójese de todas las joyas cuando trabaje cerca de los componentes eléctricos.
- * Desconecte las baterías antes de hacer el mantenimiento a componentes eléctricos.
- * No trabaje nunca debajo de una máquina sin colocar soportes o bloques de seguridad para sostener la máquina.
- * No aplique agentes limpiadores inflamables, ni haga funcionar la máquina sobre estos agentes ni cerca de ellos, ni opere en áreas donde existan líquidos inflamables.
- * No limpie esta máquina con ningún aparato o máquina a presión.
- * No haga funcionar esta máquina en rampas ni cuestas que tengan una pendiente superior al 2 por ciento.

¡PRECAUCIÓN!

- * Esta máquina no está aprobada para su uso en vías públicas o carreteras.
- * Esta máquina no es adecuada para recoger polvos peligrosos.
- * Cuando trabaje con esta máquina, asegúrese de que no pone en peligro a terceros, particularmente a niños.
- * Antes de realizar cualquier tarea de mantenimiento, lea cuidadosamente las instrucciones referentes a dicha función.
- * Desconecte el enchufe de cargador y conector de baterías antes de cambiar los cepillos, y de abrir cualquier panel de acceso.
- * Tome precauciones para evitar que el pelo, las joyas y la ropa suelta queden atrapados por piezas en movimiento.
- * Tenga cuidado cuando mueva la máquina en temperaturas inferiores a las de congelación. Se podría congelar el agua de los depósitos de agua limpia, agua sucia o de las líneas de manguito.

GUARDE ESTAS INSTRUCCIONES

PRECAUÇÕES E AVISOS

SÍMBOLOS

Advance utiliza os símbolos seguintes para assinalar ocorrências potencialmente perigosas. Leia sempre esta informação cuidadosamente e tome as medidas necessárias para proteger pessoal e bens circundantes.

PERIGO!

Avisa a ocorrência de factos imediatos que constituem sérios perigos para a saúde e vida das pessoas.

AVISO!

É utilizado para chamar a atenção para uma situação que pode causar graves danos pessoais.

CUIDADO!

Alerta para uma situação que pode causar pequenos danos quer a pessoas, quer à máquina ou a outros bens.

INSTRUÇÕES GERAIS DE SEGURANÇA

Algumas precauções e avisos descrevem-se aqui para evitar potenciais danos físicos não só à máquina como às pessoas que estão perto dela.

AVISO!

- * Esta máquina deve ser utilizada apenas por pessoas devidamente formadas e autorizadas.
- * Mantenha faíscas, chamas e materiais fumegantes longe das baterias. São libertados gases explosivos durante o funcionamento normal.
- * O carregamento das baterias produz um gás hidrogénio altamente explosivo. Carregue as baterias somente em áreas bem ventiladas, longe de chamas desprotegidas. Não fume enquanto ao carregar as baterias.
- * Retire todas as jóias quando estiver a trabalhar nas proximidades de componentes eléctricos.
- * Desligue as baterias antes de fazer a manutenção aos componentes eléctricos.
- * Nunca trabalhe debaixo de uma máquina sem blocos ou suportes de segurança para segurar a máquina.
- * Não utilize produtos de limpeza inflamáveis, nem trabalhe com a máquina sobre estes produtos ou à beira deles, bem como em áreas onde existam líquidos inflamáveis.
- * Não limpe esta máquina com um dispositivo de lavagem por pressão.
- * Não trabalhe com esta máquina em rampas ou inclinações com mais de 2 por cento de grau de inclinação.

CUIDADO!

- * Esta máquina não está aprovada para utilização em estradas ou caminhos públicos.
- * Esta máquina não é adequada para a recolha de pó perigoso.
- * Quando estiver a trabalhar com esta máquina, certifique-se de que não coloca em risco terceiros, principalmente crianças.
- * Antes de executar qualquer serviço de manutenção, leia cuidadosamente todas as instruções que digam respeito a esse serviço.
- * Desligue o conector da bateria /a ficha do carregador antes de substituir as escovas e antes de abrir quaisquer painéis de acesso.
- * Tome precauções de modo a impedir que o cabelo, jóias ou roupas soltas fiquem presos nas peças em movimento.
- * Seja cuidadoso quando estiver a mover esta máquina a temperaturas abaixo do ponto de congelação. Qualquer água existente nos depósitos de solução ou de recuperação ou na tubagem pode congelar.

GUARDE ESTAS INSTRUÇÕES

ENGLISH

INTRODUCTION

This manual will help you get the most from your **Advance Micromatic 17B**. Read it thoroughly before operating the machine.

Note: Bold numbers in parentheses indicate an item illustrated on page 1 (Figure A).

This product is intended for commercial use only.

PARTS AND SERVICE

Repairs, when required, should be performed by your Authorized Advance Service Center, who employs factory trained service personnel, and maintains an inventory of Advance original replacement parts and accessories.

Call the ADVANCE DEALER named below for repair parts or service. Please specify the Model and Serial number when discussing your machine.

(Dealer, affix service sticker here.)

NAME PLATE

The Model and Serial Number of your machine are shown on the Nameplate on the machine. This information is needed when ordering repair parts for the machine. Use the space below to note the Model and Serial Number of your machine for future reference.

MODEL _____

SERIAL NUMBER _____

UNCRATING

When the machine is delivered, carefully inspect the shipping carton and the machine for damage. If damage is evident, save the shipping carton so that it can be inspected. Contact the Advance Customer Service Department immediately to file a freight damage claim.

A - KNOW YOUR MACHINE

- 1 Operator Handle Tube
- 2 Handle Height Adjustment Knob
- 3 Squeegee Raise / Lower Handle
- 4 Battery Tray
- 5 Brush Raise / Lower Pedal
- 6 Squeegee Hose
- 7 Solution Tank Drain Hose
- 8 Squeegee Assembly
- 9 Recovery Tank
- 10 Recovery Tank Drain Hose
- 11 Solution Tank Cover
- 12 Recovery Tank Cover
- 13 Recovery Tank Automatic Float Shut Off
- 14 Vac / Brush ON/OFF Switch
- 15 Battery Condition Indicator
- 16 Solution Flow Control Lever
- 17 Battery Connector / Charger Plug
- 18 Squeegee Mount
- 19 Kick Stand

PREPARE THE MACHINE FOR USE

B - INSTALLING THE BATTERIES

WARNING!

Use extreme caution when working with batteries. Sulfuric acid in batteries can cause severe injury if allowed to contact the skin or eyes. Explosive hydrogen gas is vented from the batteries through openings in the battery caps. This gas can be ignited by any electrical arc, spark or flame.

When Servicing Batteries...

- * Remove all jewelry
- * Do not smoke
- * Wear safety glasses
- * Work in a well-ventilated area
- * Do not allow tools to touch more than one battery terminal at a time

CAUTION!

Electrical components in this machine can be severely damaged if the batteries are not installed and connected properly. Batteries should be installed by Advance, a qualified electrician, or the battery manufacturer.

- 1 Remove the batteries from their shipping crate and carefully inspect them for cracks or other damage. If damage is evident, contact the carrier that delivered them or the battery manufacturer to file a damage claim.
- 2 Disconnect the Battery Connector / Charger Plug (17).
- 3 Remove the battery cables from inside the tank. Tip the Solution Tank Cover (11) and Recovery Tank (9) forward.
- 4 Your machine comes from the factory with enough battery cables to install two 12 volt, 105 amp hour batteries. Carefully lift the batteries into the battery compartment and arrange them exactly as shown on page 2 (Figure B).
- 5 Install the battery terminal covers provided with the machine as shown.
- 6 Install the battery cables as shown, make sure that the red cable from the charger plug is connected to the positive terminal and the black cable connected to the negative terminal. Position the cables so the battery caps can be easily removed for battery service.
- 7 Carefully tighten the wing nut on each battery terminal until the terminal will not turn on the battery post. Do not over-tighten the terminals, or they will be very difficult to remove for future service.
- 8 Coat the terminals and posts with grease, petroleum jelly, or spray-on battery terminal coating (available at most auto parts stores).
- 9 Connect the Battery Connector / Charger Plug (17).

INSTALLING THE BRUSH OR PAD HOLDER

WARNING!

Moving parts - turn the Vac / Brush ON/OFF Switch (14) OFF and disconnect the Battery Connector / Charger Plug (17) before servicing.

IMPORTANT!

Empty the solution and recovery tank before tipping the machine back to install or change a brush, or to install or turn over a pad.

- 1 If using a pad, install the pad on the pad holder.
- 2 Make sure the brush drive motor is in the raised position.
- 3 Remove the Squeegee Assembly (8), tip the machine back and flip down the Kick Stand (19) at the front of the machine. Use the Kick Stand (19) to hold the machine up while installing the brush or pad holder.
- 4 Align the slots on the brush or pad holder with the lugs on the drive hub.
- 5 Turn the brush or pad holder counter-clockwise (to the left) until it locks into place.
- 6 Latch the Kick Stand (19) back into place and tip the machine back forward. Re-install the Squeegee Assembly (8).

INSTALL THE SQUEEGEE

- 1 Install the Squeegee Assembly (8) onto the Squeegee Mount (18) as shown on page 1 (Figure A). Tighten the thumb nuts securely.
- 2 Attach the Squeegee Hose (6) to the Squeegee Assembly (8) as shown.

FILLING THE SOLUTION TANK

Fill the solution tank with a maximum of 6 gallons (23 liters) of cleaning solution. Do not fill the solution tank above 3 inches (8 cm) from the top of the tank. The solution should be a mixture of water and the proper cleaning chemical for the job. Always follow the dilution instructions on the chemical container label.

CAUTION!

Use only low-foaming, non-flammable liquid detergents intended for machine application.

MACHINE OPERATION - WET SCRUBBING

Note: Bold numbers in parentheses indicate an item illustrated on page 1 (Figure A).

- 1 Move Squeegee Raise / Lower Handle (3) down to lower the squeegee assembly.
- 2 Lower the Brush Raise / Lower Pedal (5) by pushing foot pedal down and to the right.
- 3 Position the Solution Flow Control Lever (16) at its mid range (to pre-wet floor).
- 4 Press the Vac / Brush ON/OFF Switch (14) (dual function) to the right, to start the brush motor. The green power ON light will light up.
NOTE: Press switch again to the right, to turn off the brush.
- 5 Press to the left the dual function Vac / Brush ON/OFF Switch (14) to start the vac motor. The green power ON light will light up.
NOTE: Press switch again to the left, to turn off the vacuum.
- 6 Grip the Operator Handle Tube (1) and push the machine forward to scrub at a slow walking speed for best results.

CAUTION!

To avoid damaging the floor, keep the machine moving while the brush is turning.

- 7 Re-adjust the Solution Flow Control Lever (16) so a thin, even layer of solution can be seen in front of the Squeegee Assembly (8).
- 8 The Recovery Tank (9) has an Automatic Float Shut-Off (13) to block the vacuum system when the recovery tank is full. You can tell when the float closes by the sudden change in the sound of the vacuum motor. When the float closes, the recovery tank must be emptied. The machine **will not** pickup water with the float closed.
- 9 When the Recovery Tank (9) is full, close Solution Flow Control Lever (16), turn off both brush and vac motors (14) and raise the Squeegee Assembly (8) and Brush (5). Then move the machine to a designated "DISPOSAL SITE".
- 10 To empty the Recovery Tank (9) open the Solution Tank Cover (11) and direct the Recovery Tank Drain Hose (10) to a designated "DISPOSAL SITE" and remove the plug.
NOTE: As a reminder, the brush and vacuum motors have automatic shutoff capabilities. The brush motor will automatically shut off if the brush is raised from the floor (assuming there was a brush or pad on the machine). The vacuum motor will automatically shut off if the inlet is plugged suddenly, as would be the case if the float ball plugs the inlet.

WET VACUUMING

Fit the machine with optional attachments for wet vacuuming.

- 1 Disconnect the Squeegee Hose (6) from the Squeegee Assembly (8).
- 2 Install a 1-1/2" (3.8 cm) dia. hose coupler into the end of the Squeegee Hose (6).
- 3 Attach a 1-1/2" (3.8 cm) dia. vacuum hose to the coupler. Then attach a two bend wand and squeegee floor tool to the hose.
- 4 Turn on the vacuum motor by pressing the switch (14) to the left.

AFTER USE

- 1 Move the Solution Flow Control Lever (16) to the OFF position.
- 2 Turn the Vac / Brush ON/OFF Switch (14) OFF.
- 3 Raise the brush (or pad) and raise the squeegee. Move the machine to a designated "DISPOSAL SITE".
- 4 To empty the solution tank, take the Solution Tank Drain Hose (7) off its Barbed Elbow Connector. Direct the hose to a designated "DISPOSAL SITE". Rinse the tank with clean water. Inspect the solution hoses; replace if kinked or damaged.
- 5 To empty the recovery tank, open the Solution Tank Cover (11) and take out the Recovery Tank Drain Hose (10). Direct the hose to a designated "DISPOSAL SITE" and remove the plug. Rinse the tank with clean water. Inspect the recovery and vacuum hoses; replace if kinked or damaged, clean out if clogged. Also inspect the recovery tank cover gasket.
- 6 Remove the brush or pad holder. Rinse the brush or pad with warm water and hang it up to dry. Allow buffing pads to dry completely before using again.
- 7 Remove the squeegee, rinse it with warm water and hang it up to dry.
- 8 Check the maintenance schedule below and perform any required maintenance before storage.

MAINTENANCE SCHEDULE

Maintenance Item	Daily	Weekly	Monthly	Yearly
Clean the Recovery Tank	X			
Clean the Float Screen	X			
Clean the Solution Tank & Screen	X			
Clean the Squeegee	X			
Inspect Tanks and Hoses	X			
Charge the Batteries	X			
Check Battery Water Level		X		
Lubrication			X	

*Check Vacuum Motor Brushes

*Have your Advance Dealer check the carbon motor brushes once a year or after 300 operating hours.

9 Store the machine in a clean, dry place.

CHARGING THE BATTERIES

Charge the batteries when the Battery Condition Indicator (15) is glowing RED.

CAUTION!

Do not allow the batteries to sit in a discharged condition. Doing so will greatly reduce battery life.

WARNING!

Do not fill the batteries before charging.
Charge batteries in a well-ventilated area.
Do not smoke while servicing the batteries.

Disconnect the batteries. Push the connector from the charger into the Battery Connector / Charger Plug (17) on the batteries. Follow the instructions on the battery charger.

CAUTION!

To avoid damage to floor surfaces, wipe water and acid from the top of the batteries after charging.

CHECKING THE BATTERY WATER LEVEL

Check the water level of the batteries at least once a week.

After charging the batteries, remove the vent caps and check the water level in each battery cell. Use distilled water in a battery filling dispenser (available at most auto parts stores) to fill each cell to the level indicator (or to 3/8" (10 mm) over the top of the separators). DO NOT over-fill the batteries!

CAUTION!

Acid can spill onto the floor if the batteries are overfilled.

Tighten the vent caps. Wash the tops of the batteries with a solution of baking soda and water (2 tablespoons of baking soda to 1 quart / 1 liter of water).

LUBRICATING THE MACHINE

Once a month, apply oil to lubricate the:

- Front Swivel Casters
- Squeegee Pivot Points
- Brush Lift Linkage
- Rear Wheel Bearings
- Solution Valve Linkage

VACUUM MOTOR BRUSHES

Have your Advance Dealer check the carbon motor brushes once a year or after 300 operating hours.

IMPORTANT!

Motor damage resulting from failure to service the carbon brushes is not covered under warranty. See the Limited Warranty Statement.

C - SQUEEGEE CARTRIDGE ROTATION OR REPLACEMENT

If the squeegee leaves narrow streaks of water, it is probably dirty or damaged. Remove the squeegee, rinse it under warm water and inspect the squeegee blades. Rotate the squeegee cartridge if the rear blade is cut, torn, or worn to a radius. Replace the squeegee cartridge if both blades are cut, torn, or worn to a radius.

To Rotate the Squeegee Cartridge...

- 1 Raise the Squeegee Assembly (8).
- 2 Remove the Squeegee Assembly (8) from the machine.
- 3 Remove the squeegee cartridge from the Squeegee and rotate it as shown (or replace if both blades are severely worn or torn).
- 4 Reinstall the cartridge into the Squeegee Assembly (8) and the Squeegee Assembly (8) onto the machine.

NOTE: The Squeegee Assembly (8) is not adjustable.

D - BATTERY CONDITION INDICATOR OPERATION

To operate, the Vac / Brush ON/OFF Switch (14) must be turned on to activate the Battery Condition Indicator (15) to determine the charge condition of the battery pack.

Listed below is the explanation of the Battery Condition Indicator (15) light functions:

- 1 **Green Indicator Light ON:** Condition of battery fully charged to 75% discharged.
- 2 **Yellow Indicator Light ON:** Condition of battery 75% to 87% discharged.
- 3 **Red Indicator Light ON:** Condition of battery 87% to 95% discharged.
- 3 **Red Indicator Light ON and Flashing:** 95% to 100% of usable battery discharged.*

***NOTE:** When the indicator starts flashing RED the operator will have 2 minutes of run time left (for batteries in good condition). The brush motor will automatically shut off and the vac motor will continue to run to pick up any solution left on the floor.

Additional Note: If at any time during machine operation the battery system voltage drops below 19 volts, the brush and vac motors will immediately shut off. The red light will also flash for 5 seconds to indicate a low voltage fault condition. Check condition of batteries and recharge them.

VAC / BRUSH SWITCH INDICATOR LIGHT FUNCTIONS

The green Vac / Brush Indicator Light shows 3 different machine operation conditions as follows:

Indicator Light OFF: Motors shut off.

Indicator Light ON: Motors run.

Indicator Light flashing at (4) flashes per second: Motor overload condition (same as tripped circuit breaker).**

**: If an overload occurs, determine and correct the cause of the overload. The machine has an internal electronic circuit breaker built into the control board. To reset the electronic circuit breaker, turn the Vac / Brush ON/OFF Switch (14) off and then back on.

TROUBLESHOOTING

POOR WATER PICKUP

- 1 Recovery tank full, float shut-off closed
- 2 Blocked vacuum system (squeegee hose and float cage)
- 3 Disconnected or damaged vacuum hoses
- 4 Blades worn or damaged
- 5 Recovery tank cover not seated properly
- 6 Recovery tank cover gasket damaged

SQUEEGEE STREAKS

- 1 Debris under the squeegee blade
- 2 Worn, nicked or torn squeegee blade
- 3 Debris build up on the squeegee blade

SWIRL MARKS

- 1 Running the machine with a dry brush or pad (no cleaning solution)
- 2 Incorrect brush or pad for the application
- 3 Debris caught in brush (or pad)

TECHNICAL SPECIFICATIONS

Model

Model No.

Current

Voltage, batteries

Battery capacity

Protection grade

Sound pressure level as per ISO3744 (at operator position)

Total weight (with full sol. tank and batteries)

Net weight (with empty tanks and no batteries)

Vibrations at the Hand Controls

Micromatic™ 17B

56302100

40

24V/2 x 12V

105

IP23

71

355 / 160

144 / 65

<2.5m/s²

dB (A)/20μPa

lbs / kg

lbs / kg

m/s²

FRANÇAIS

INTRODUCTION

Ce mode d'emploi vous permettra de tirer le meilleur de votre **Advance MicroMatic 17B**, lisez le attentivement avant d'utiliser la machine.

Note: , **Les chiffres en gras en parenthèse indiquent une pièce montrée page 1 (figure A).**

Ce produit est destiné à l'usage industriel uniquement.

PIECES ET ENTRETIEN

Les réparations, lorsque nécessaires, devront être exécutées par votre centre de service Advance autorisé, qui emploie du personnel de service formé en usine, et maintient un inventaire de pièces de remplacement originales et d'accessoires d'Advance. Appelez le **DETAILLANT INDUSTRIEL ADVANCE** ci-dessous pour toute réparation, pièces ou entretien. Veuillez spécifier le modèle et le numéro de série lorsque vous parlez de votre machine.

(Détaillant, appliquer l'auto-collant de service ici.)

PLAQUE D'IDENTIFICATION

Le numéro du modèle et le numéro de série de votre machine sont inscrits sur la plaque d'identification sur la machine. Cette information est nécessaire lors de la commande de pièces de réparation pour la machine. Utilisez la place ci-dessous pour inscrire le numéro du modèle et le numéro de série de votre machine pour toute référence future.

NUMERO DU MODELE _____

NUMERO DE SERIE _____

DEBALLER LA MACHINE

Lors de la livraison, inspectez attentivement l'emballage de transport et la machine pour tout dommage. Si la détérioration est évidente, conservez l'emballage de transport pour qu'il soit inspecté. Contactez le Bureau du Service Clientèle Advance immédiatement pour remplir une réclamation de dommage de fret.

A - CONNAISSEZ VOTRE MACHINE

- 1 **Guidon de l'Opérateur**
- 2 **Bouton de Réglage de la Hauteur du Guidon**
- 3 **Levier Lever / Abaisser de l'Embouchure**
- 4 **Plateau de Batterie**
- 5 **Pédale Lever / Abaisser des Brosses**
- 6 **Tuyau de l'Embouchure**
- 7 **Tuyau de Vidange du Réservoir de Solution**
- 8 **Assemblage de l'Embouchure**
- 9 **Réservoir de Récupération**
- 10 **Tuyau de Vidange du Réservoir de Récupération**
- 11 **Couvercle du Réservoir de Solution**
- 12 **Couvercle du Réservoir de Récupération**
- 13 **Fermeture Automatique du Flotteur du Réservoir de Récupération**
- 14 **Interrupteur ON / OFF de l'Aspiration / des Brosses**
- 15 **Indicateur de Condition de la Batterie**
- 16 **Levier de Contrôle du Débit de Solution**
- 17 **Prise de Raccord / Charge de la Batterie**
- 18 **Support de l'Embouchure**
- 19 **Pédale d'Arrêt**

PREPARATION DE LA MACHINE A LA MISE EN SERVICE

B - INSTALLER LES BATTERIES

ATTENTION!

Faites preuve d'une extrême prudence lorsque vous travaillez avec les batteries. L'acide sulfurique des batteries peut causer de graves blessures s'il rentre en contact avec la peau ou les yeux. Le gaz hydrogène explosif est ventilé depuis l'intérieur des batteries par des ouvertures dans les bouchons de la batterie. Ce gaz peut prendre feu par une décharge électrique, une étincelle ou une flamme.

Lors de l'entretien des batteries...

- * Retirez tout bijou
- * Ne fumez pas
- * Portez des lunettes de protection
- * Travaillez dans une zone bien aérée
- * Ne laissez pas les outils toucher plus d'un terminal de batterie à la fois.

PRUDENCE!

Des composants électriques dans la machine peuvent être sévèrement endommagés si les batteries ne sont pas installées et connectées correctement. Les batteries devraient être installées par Advance, un électricien qualifié, ou le fabricant de la batterie.

- 1 Retirez les batteries de leur emballage de transport et inspectez les soigneusement à la recherche de toute fêlure ou autre dommage. Si le dommage est évident, contactez la société de transport qui les a livrées ou le fabricant de la batterie pour remplir un formulaire de réclamation.
- 2 Débranchez la Prise de Raccord / Charge de la Batterie (17).
- 3 Retirez les cables de la batterie de l'intérieur du réservoir. Renversez le Couvercle du Réservoir de Solution (11) et le Réservoir de Récupération (9) vers l'avant.
- 4 Votre machine arrive de l'usine avec suffisamment de cables de batterie pour installer deux batteries de 12 volt, 105 amp heure. Déposez soigneusement les batteries dans le compartiment de batterie et arrangez les exactement comme montré page 2 (Figure B).
- 5 Installez les capuchons de terminal de batterie fournis avec la machine comme montré.
- 6 Installez les cables de la batterie comme montré, assurez vous que le cable rouge de la prise de charge est connectée au terminal positif et que le cable noir est connecté au terminal négatif. Positionnez les cables afin que les bouchons de la batterie puissent être aisément retirés pour l'entretien de la batterie.
- 7 Serrez soigneusement l'écrou papillon sur chaque terminal de batterie jusqu'à ce que le terminal ne tourne plus sur le poste de la batterie. Ne serrez pas trop les terminaux, ou il sera très difficile de les retirer lors d'un entretien futur.
- 8 Recouvrez les terminaux et les postes de graisse, de graisse de pétrole, ou d'un spray de revêtement de terminal de batterie (disponible dans la plupart des magasins de pièces de voitures).
- 9 Connectez la Prise de Raccord / Charge (17).

INSTALLER LA BROSSE OU LE SUPPORT DE TAMPON

⚠ ATTENTION!

Parties mobiles - tournez l'Interrupteur d'Aspiration / des brosses ON/OFF (14) sur OFF et déconnectez la Prise de Raccord / Charge de la Batterie (17) avant l'entretien.

⚠ IMPORTANT!

Videz les réservoirs de solution et de récupération avant de renverser la machine vers l'arrière pour installer ou changer une brosse, ou pour installer ou retourner un tampon.

- 1 Si vous utilisez un tampon, installez le tampon sur le support de tampon.
- 2 Assurez vous que le moteur d'entraînement des brosses est dans la position levée.
- 3 Retirez l'Ensemble de l'Embouchure (8), renversez la machine vers l'arrière et poussez avec le pied la Pédale d'Arrêt (19) vers le bas à l'avant de la machine. Utilisez la Pédale d'Arrêt (19) pour maintenir la machine surélevée lorsque vous installez le support de brosse ou de tampon.
- 4 Alignez les rainures sur la brosse ou le support de tampon avec les tasseaux sur le moyeu d'entraînement.
- 5 Tournez la brosse ou le support de tampon dans le sens inverse des aiguilles d'une montre (vers la gauche) jusqu'à ce qu'il se bloque en place.
- 6 Repoussez la Pédale d'Arrêt (19) en place et renversez de nouveau la machine vers l'avant. Réinstallez l'Ensemble de l'Embouchure (8).

INSTALLER L'EMBOUCHURE

- 1 Installez l'Assemblage de l'Embouchure (8) sur le Support de l'Embouchure (18) comme montré page 1 (Figure A). Serrez les écrous à ailettes fermement.
- 2 Attachez le Tuyau de l'Embouchure (6) à l'Assemblage de l'Embouchure (8) comme montré.

REMPILIR LE RESERVOIR DE SOLUTION

Remplissez le réservoir de solution avec un maximum de 6 gallons (23 litres) de produit nettoyant. Ne remplissez pas le réservoir de solution à moins de 3 inches (8 cm) du haut du réservoir. La solution devra être un mélange d'eau et de produit chimique nettoyant adapté à ce travail. Suivez toujours les instructions de dilution sur l'étiquette du récipient du produit.

⚠ PRUDENCE!

Le produit chimique nettoyant doit être peu moussieux et ininflammable et destiné à l'utilisation par machine.

FONCTIONNEMENT DE LA MACHINE - BROSSAGE MOUILLE

NB: Les chiffres en gras entre parenthèses indiquent une pièce montrée page 1 (Figure A).

- 1 Déplacez le Levier Lever / Abaisser de l'Embouchure (3) vers le bas pour abaisser l'assemblage de l'embouchure.
- 2 Abaissez la Pédale Lever / Abaisser des Brosses (5) en pressant sur la pédale au pied vers le bas et vers la droite.
- 3 Positionnez le Levier de Contrôle du Débit de Solution (16) à mi-course (pour mouiller au préalable le sol).
- 4 Appuyez sur l'Interrupteur ON / OFF de l'Aspiration / des Brosses (14) (fonction double) vers la droite, pour démarrer le moteur des brosses. La lumière verte d'alimentation ON s'allumera.
NB: Appuyez encore sur l'interrupteur vers la droite pour arrêter les brosses.

- 5 Appuyez vers la gauche sur la fonction double de l'Interrupteur ON / OFF de l'Aspiration / des Brosses (14) pour démarrer le moteur d'aspiration.. La lumière verte d'alimentation ON s'allumera..
NB: Appuyez encore sur l'Interrupteur vers la gauche pour arrêter l'aspiration.

- 6 Empoignez le Guidon de l'Opérateur (1) et poussez la machine vers l'avant pour brosser à une lente vitesse de marche pour de meilleurs résultats.

⚠ PRUDENCE!

Pour éviter d'abîmer le sol, gardez la machine en déplacement lorsque la brosse tourne.

- 7 Réajustez le Levier de Contrôle du Débit de Solution (16) afin qu'une couche fine et égale de solution se trouve devant l'Assemblage de l'Embouchure (8).
- 8 Le Réservoir de Récupération (9) a une Fermeture Automatique du Flotteur du Réservoir de Récupération (13) pour bloquer le système d'aspiration quand le réservoir de récupération est plein. Vous pouvez vous rendre compte lorsque le flotteur se ferme par le changement soudain dans le bruit du moteur d'aspiration. Lorsque le flotteur se ferme, le réservoir de récupération doit être vidé. La machine ne ramassera plus l'eau si le flotteur est fermé.
- 9 Quand le Réservoir de Récupération (9) est plein, fermez le Levier de Contrôle du Débit de Solution (16), éteignez les moteurs des brosses et d'aspiration (14) et levez l'Assemblage de l'Embouchure (8) et la Pédale Lever / Abaisser des Brosses (5). Puis déplacez la machine vers un "LIEU DE VIDANGE" assigné.
- 10 Pour vider le Réservoir de récupération (9) ouvrez le Couvercle du Réservoir de Solution (11) et dirigez le Tuyau de Vidange du Réservoir de Récupération (10) vers un "LIEU DE VIDANGE" assigné et retirez le bouchon.

NB: Comme aide-mémoire, les moteurs de brosses et d'aspiration ont des possibilités d'arrêt automatique. Le moteur des brosses s'arrêtera automatiquement si la brosse est levée du sol (assumant qu'il y avait une brosse ou un tampon sur la machine). Le moteur d'aspiration s'arrêtera automatiquement si l'entrée est soudainement bouchée, comme ce serait le cas si le bouchon du flotteur bouchait l'entrée.

ASPIRATION MOUILLEE

Garnissez la machine avec des attachements optionnels pour l'aspiration mouillée.

- 1 Déconnectez le Tuyau de l'Embouchure (6) de l'Assemblage de l'Embouchure (8).
- 2 Installez un joint double de tuyau de 1-1/2" (3.8 cm) de dia. dans le bout du Tuyau de l'Embouchure (6).
- 3 Attachez un tuyau d'aspiration de 1-1/2" (3.8 cm) de dia. au joint double. Puis attachez une baguette à deux coudes et un outil de sol d'embouchure au tuyau.
- 4 Allumez le moteur d'aspiration en appuyant sur l'interrupteur (14) vers la gauche.

APRES L'EMPLOI

- 1 Déplacez le Levier de Contrôle du Débit de Solution (16) vers la position OFF.
- 2 Tournez l'Interrupteur ON / OFF de l'Aspiration / des Brosses (14) sur OFF.
- 3 Levez la brosse (ou tampon) et levez l'embouchure. Déplacez la machine vers un "LIEU DE VIDANGE" assigné.

- 4 Pour vider le réservoir de solution, enlevez le Tuyau de Vidange du Réservoir de Solution (7) de son Raccord Coudé de Barbe. Dirigez le tuyau vers un "LIEU DE VIDANGE" assigné. Rincez le réservoir à l'eau claire. Inspectez les tuyaux de solution, remplacez les s'ils sont tordus ou abîmés.
- 5 Pour vider le réservoir de récupération, ouvrez le Couvercle du Réservoir de Solution (11) et prenez le Tuyau de Vidange du Réservoir de Récupération (10). Dirigez le tuyau vers un "LIEU DE VIDANGE" assigné et retirez le bouchon. Rincez le réservoir à l'eau claire. Inspectez les tuyaux de récupération et d'aspiration; remplacez les s'ils sont tordus ou abîmés, nettoyez les s'ils sont obstrués. Inspectez également la garniture du couvercle du réservoir de récupération.
- 6 Retirez la brosse ou le support de tampon. Rincez la brosse ou le tampon à l'eau chaude et pendez les pour les faire sécher. Laissez les tampons polisseurs sécher complètement avant de les utiliser à nouveau.
- 7 Retirez l'embouchure, rincez la à l'eau chaude et pendez la pour la faire sécher.
- 8 Contrôlez le cahier d'entretien ci-dessous et procédez à tout entretien nécessaire avant l'emmagasinage.

CAHIER D'ENTRETIEN

Sujet d'Entretien	Quotidien	Hebdo		
		madaire	Mensuel	Annuel
Nettoyer le Réservoir de Récupération	X			
Nettoyer l'Ecran du Flotteur	X			
Nettoyer le Réservoir de Solution et l'Ecran	X			
Nettoyer l'Embouchure	X			
Inspecter les Réservoirs et les Tuyaux	X			
Charger les Batteries	X			
Contrôler le Niveau d'Eau de la Batterie		X		
Lubrification			X	
*Contrôler les Brosses du Moteur d'Aspiration				X

*Demandez à votre Détaillant Advance de contrôler les brosses du moteur carbone une fois par an ou après 300 heures de fonctionnement.

- 9 Emmagasinage la machine dans un endroit propre et sec.

CHARGER LES BATTERIES

Chargez les batteries quand l'Indicateur de Condition de la Batterie (15) émet une lumière ROUGE.

PRUDENCE!

Ne laissez pas la batterie reposer lorsqu'elle est déchargée. Ceci diminuerait considérablement la durée de vie de la batterie.

ATTENTION!

Ne remplissez pas les batteries avant de les charger.

Chargez les batteries dans une zone bien ventilée.

Ne fumez pas lors de l'entretien des batteries.

Déconnectez les batteries. Poussez le raccord du chargeur dans la Prise de Raccord / Charge de la Batterie (17) sur les batteries. Suivez les instructions sur le chargeur de batterie.

PRUDENCE!

Pour éviter des dommages sur les surfaces de sol, essayez l'eau et l'acide se trouvant sur le haut des batteries après le chargement.

CONTROLLER LE NIVEAU D'EAU DE LA BATTERIE

Contrôlez le niveau d'eau de la batterie au moins une fois par semaine.

Après le chargement des batteries, retirez les bouchons d'aération et contrôlez le niveau d'eau dans chaque cellule de la batterie. Utilisez de l'eau distillée dans un dispensateur de remplissage de batterie (disponible dans la plupart des magasins de pièces de voitures) pour remplir chaque cellule jusqu'à l'indicateur de niveau (ou jusqu'à 3/8" / 10 mm au-dessus des séparateurs). NE REMPLISSEZ PAS TROP les batteries!

PRUDENCE!

De l'acide peut couler sur le sol si les batteries sont trop remplies.

Vissez correctement les bouchons d'aération. Lavez le haut des batteries avec une solution de bicarbonate de soude et d'eau (2 cuillères à soupe de bicarbonate de soude pour 1 quart d'eau - 1 litre d'eau).

LUBRIFICATION DE LA MACHINE

Une fois par mois, appliquez de l'huile pour lubrifier les:

- Moulures des Pivots Avant
- Points de Pivots de l'Embouchure
- Chaînes du levier des Brosses
- Supports des Roues Arrière
- Chaînes de la Vanne de Solution

LES BROSSES DU MOTEUR D'ASPIRATION

Demandez à votre détaillant Advance de contrôler les brosses du moteur carbone une fois par an ou après 300 heures de fonctionnement.

IMPORTANT !

Un dommage du moteur résultant d'un manque d'entretien des brosses de carbone n'est pas couvert par la garantie. Consultez la Déclaration de Garantie Limitée.

C - ROTATION DE LA CARTOUCHE OU REMPLACEMENT DE L'EMBOUCHURE

Si l'embouchure laisse des traînées d'eau étroites, elle est probablement sale ou abîmée. Retirez l'embouchure, rincez la sous l'eau chaude et inspectez les lames de l'embouchure. Inversez la cartouche de l'embouchure si l'arrière est coupé, tordu ou abîmé. Remplacez la cartouche de l'embouchure si les lames sont coupées, tordues, ou abîmées.

Pour inverser la Cartouche de l'Embouchure...

- 1 Levez l'Assemblage de l'Embouchure (8).
- 2 Retirez l'Assemblage de l'Embouchure (8) de la machine.
- 3 Retirez la cartouche de l'embouchure de l'Embouchure et inversez la comme montré (ou remplacez la si les deux lames sont très abîmées ou tordues).
- 4 Réinstallez la cartouche dans l'Assemblage de l'Embouchure (8) et l'Assemblage de l'Embouchure (8) sur la machine.

NB: L'Assemblage de l'Embouchure (8) n'est pas réglable.

D - FONCTIONNEMENT DE L'INDICATEUR DE CONDITION DE LA BATTERIE

Pour le faire fonctionner, l'Interrupteur ON / OFF de l'Aspiration / des Brosses (14) doit être allumé pour activer l'Indicateur de Condition de la Batterie (15) afin de déterminer la condition de charge du bloc de batterie.

Énumérée ci-dessous est l'explication des fonctions lumière de l'Indicateur de Condition de la Batterie (15):

- 1 **Lumière ALLUMÉE de l'Indicateur Vert:** Condition de la batterie de entièrement chargée à 75% déchargée.
- 2 **Lumière ALLUMÉE de l'Indicateur Jaune:** Condition de la batterie de 75% à 87% déchargée.
- 3 **Lumière ALLUMÉE de l'Indicateur Rouge:** Condition de la batterie de 87% à 95% déchargée.
- 3 **Lumière ALLUMÉE et Clignotante de l'Indicateur Rouge:** de 95% à 100% de la batterie utilisable déchargée.*

***NB:** Quand l'Indicateur commence à clignoter ROUGE l'opérateur aura encore 2 minutes de fonctionnement (pour les batteries en bon état). Le moteur de brosse s'arrêtera automatiquement et le moteur d'aspiration continuera de fonctionner pour ramasser toute solution laissée sur le sol.

NB Supplémentaire: Si à n'importe quel moment pendant le fonctionnement de la machine, le voltage du système de batterie descendait en-dessous de 19 volts, les moteurs de brosse et d'aspiration s'arrêteraient automatiquement. La lumière rouge clignoterait également pendant 5 secondes pour indiquer un défaut de condition par bas voltage. Contrôlez la condition des batteries et rechargez les.

FONCTIONS DE LUMIERE DE L'INDICATEUR DE L'INTERRUPTEUR D'ASPIRATION / BROSSSE

La lumière verte de l'Indicateur d'Aspiration / Brosse signale 3 conditions différentes du fonctionnement de la machine comme suit:

Lumière de l'Indicateur ETEINTE: Moteurs coupés.

Lumière de l'Indicateur ALLUMÉE: Moteurs allumés.

Lumière de l'Indicateur clignotante à (4) éclats par seconde. Condition surchargée du Moteur (pareil que défaut de disjoncteur).**

** : Si une surcharge se produit, déterminez et corrigez la cause de la surcharge. La machine a un disjoncteur électronique interne intégré dans le tableau de commande. Pour reprogrammer le disjoncteur électronique, appuyez sur l'Interrupteur ON / OFF de l'Aspiration / des Brosses (14) sur OFF et rallumez le.

DEPISTAGE DE LA PANNE

FAIBLE RAMASSAGE DE L'EAU

- 1 Réservoir de récupération rempli, clapet du flotteur fermé
- 2 Système d'aspiration obstrué (embouchure et tuyaux)
- 3 Tuyaux d'aspiration déconnectés ou abîmés
- 4 Lames usées ou abîmées
- 5 Couvercle du réservoir de récupération mal ajusté
- 6 Garniture du couvercle du réservoir de récupération abîmée

RAIES DUES A L'EMBOUCHURE

- 1 Débris sous la lame de l'embouchure
- 2 Lame de l'embouchure usée, entaillée ou tordue
- 3 Débris accumulés sur la lame de l'embouchure

MARQUES DE TOURBILLON

- 1 Fonctionnement de la machine avec une brosse ou un tampon sec (pas de solution nettoyante)
- 2 Mauvaise brosse ou tampon pour ce travail
- 3 Débris pris dans la brosse (tampon)

SPECIFICATIONS TECHNIQUES

Modèle

Modèle No.

Courant

Voltage, batteries

Capacité de batterie

Degré de protection

Niveau de puissance du son selon ISO3744 (au poste de l'opérateur)

Poids total (avec réservoir de sol. et batteries remplis)

Poids net (avec réservoirs vides et pas de batteries)

Vibrations aux contrôles manuels

Micromatic™ 17B

56302100

40

24V/2 x 12V

105

IP23

71

355 / 160

144 / 65

<2.5m/s²

dB (A)/20μPa

lvs / kg

lvs / kg

m/s²

ESPAÑOL

INTRODUCCIÓN

Este manual le ayudará a obtener el máximo rendimiento de su **Advance MicroMatic 17B**. Léalo por completo antes de poner en funcionamiento la máquina.

Nota: Los números en negrita entre paréntesis indican un elemento ilustrado en la página 1 (figura A).

Este producto sólo está destinado a uso profesional.

PIEZAS Y MANTENIMIENTO

Las reparaciones, cuando sean necesarias, deben ser realizadas por el Centro de Servicio Autorizado de Advance, que emplea personal entrenado en fábrica y mantiene un inventario de accesorios y piezas de repuestos originales de Advance. Llame al REPRESENTANTE DE ADVANCE que se indica más abajo para obtener piezas de repuesto y mantenimiento. Al referirse a su máquina, indique el modelo y número de serie.

(Representante, coloque aquí su pegatina de mantenimiento.)

PLACA DE DATOS NOMINALES

El número de modelo y el número de serie de su máquina se muestran en la placa de datos nominales que está fijada a la máquina. Esta información es necesaria para pedir piezas de repuesto para la máquina. Utilice el espacio reservado para anotar el número de modelo y el número de serie de su máquina para futuras consultas.

NÚMERO DE MODELO _____

NÚMERO DE SERIE _____

DESEMBALAJE DE LA MÁQUINA

Cuando le entreguen la máquina, inspeccione cuidadosamente el cartón de embalaje y la máquina para comprobar que no existen daños. Si existen daños evidentes, guarde el cartón para que se pueda inspeccionar. Contacte inmediatamente con el Departamento de Servicio al Cliente de Advance para cumplimentar una reclamación por daños durante el transporte.

A - CONOZCA SU MÁQUINA

- 1 Tubo del asa del operador
- 2 Botón de ajuste de altura del asa
- 3 Asa de subida y bajada de la boquilla de aspiración
- 4 Bandeja de la batería
- 5 Pedal de subida y bajada del cepillo.
- 6 Manguito de la boquilla
- 7 Manguito de drenaje del depósito de agua limpia
- 8 Conjunto de la boquilla de aspiración
- 9 Depósito de agua sucia
- 10 Manguito de drenaje del depósito de agua sucia
- 11 Cubierta del depósito de agua limpia
- 12 Cubierta del depósito de agua sucia
- 13 Desconexión del flotador automático del depósito de agua sucia
- 14 Conmutador de ON/OFF (encendido/apagado) de cepillo
- 15 Indicador de estado de la batería
- 16 Palanca de control de flujo de agua limpia
- 17 Conector de batería / enchufe del cargador
- 18 Montura de la boquilla de aspiración
- 19 Soporte de retroceso

PREPARE LA MÁQUINA PARA SU USO

B - INSTALACIÓN DE BATERÍAS

⚠ ¡ADVERTENCIA!

Preste una atención extrema al trabajar con baterías. El ácido sulfúrico de la batería puede causar serias lesiones si entra en contacto con la piel o los ojos. Se evacua hidrógeno gaseoso explosivo desde las baterías, por las aperturas situadas en los tapones de las baterías. Este gas puede entrar en combustión por cualquier arco eléctrico, chispa o llama.

Cuando preste servicio a las baterías...

- * Qúitese todas las joyas
- * No fume
- * Lleve gafas de seguridad
- * Trabaje en un área bien ventilada
- * No permita que ninguna herramienta toque más de un terminal de batería a la vez

⚠ ¡PRECAUCIÓN!

Los componentes eléctricos de esta máquina pueden quedar seriamente dañados si las baterías no se instalan y conectan correctamente. Las baterías deben ser instaladas por Advance, por un electricista cualificado o por el fabricante de las baterías.

- 1 Saque las baterías de su caja de transporte e inspecciónelas cuidadosamente para ver que no existen grietas ni otros daños. Si los daños son evidentes, contacte con el transportista que las entregó o con el fabricante de baterías para rellenar una reclamación por daños.
- 2 Desconecte el conector de batería / enchufe del cargador (17).
- 3 Retire los cables de baterías del interior del depósito. Incline hacia adelante la cubierta del depósito de solución (11) y el depósito de recuperación (9).
- 4 Su batería viene de fábrica con cables de baterías suficientes para instalar dos baterías de 12 voltios y 105 amperios. Levante cuidadosamente las baterías para colocarlas en el compartimento de baterías y colóquelas tal y como se muestran en la página 2 (figura B).
- 5 Instale las cubiertas de terminal de batería que se suministra con la máquina tal y como se muestra.
- 6 Instale los cables de batería tal y como se muestran, asegúrese de que el cable rojo del enchufe del cargador esté conectado al terminal positivo y que el cable negro esté conectado al terminal negativo. Coloque los cables de manera que los tapones de batería se puedan retirar fácilmente para el mantenimiento de la batería.
- 7 Apriete cuidadosamente la tuerca de palomilla en cada terminal de batería hasta que el terminal no gire en el borne. No apriete en exceso los terminales, o será muy difícil retirarlos para su futuro mantenimiento.
- 8 Revista los terminales y bornes con grasa, gelatina de petróleo o revestimiento de terminales con spray (disponible en la mayor parte de las tiendas de repuestos para el automóvil).
- 9 Conecte el conector de batería/enchufe de cargador (17).

INSTALACIÓN DEL CEPILLO O PORTADISCOS

¡ADVERTENCIA!

Partes móviles - gire conmutador de encendido/apagado de aspirador/cepillo (14) a la posición OFF y desconecte el conector de batería/enchufe de cargador (17) antes de realizar el mantenimiento.

¡IMPORTANTE!

Vacíe el depósito de agua limpia y el de agua sucia antes de inclinar la máquina hacia atrás o de instalar y cambiar un cepillo, o instalar o invertir un disco.

- 1 Si está utilizando un disco, instálelo en el portadiscos.
- 2 Verifique que el motor de impulsión del cepillo está en posición de levantado.
- 3 Quitar el Conjunto de la Boquilla de Aspiración (8), inclinar la máquina hacia atrás y echar hacia abajo el Soporte de Retroceso (19) situado en la parte delantera de la máquina. Utilizar el Soporte de Retroceso (19) para mantener la máquina elevada mientras se instalan el cepillo o el portadiscos.
- 4 Alinee las ranuras del cepillo y del portadiscos con las tuercas de cubo que aparecen en el eje del impulsor.
- 5 Gire en sentido contrario a las manecillas del reloj (a la izquierda) el cepillo o el portadiscos hasta que se bloquee en su posición.
- 6 Sujetar el Soporte de Retroceso (19) en su lugar e inclinar la máquina otra vez hacia delante. Volver a instalar el Conjunto de la Boquilla de Aspiración (8).

INSTALE LA BOQUILLA

- 1 Instalación del conjunto de boquilla de aspiración (8) sobre la montura de boquilla (18) tal y como se muestra en la página 1 (figura A). Apriete bien las tuercas de mariposa.
- 2 Fije el manguito de la boquilla (6) al conjunto de boquilla (8) tal y como se muestra.

RELLENE EL DEPÓSITO DEL AGUA LIMPIA

Llene el depósito del agua limpia con un máximo de 23 litros de solución limpiadora. No llene el depósito por encima de unos 8 cm. respecto al borde superior del depósito. La solución debe ser una mezcla de agua y del agente químico limpiador adecuado para el trabajo. Siga siempre las instrucciones de dilución que aparecen en la etiqueta del contenedor de productos químicos.

¡PRECAUCIÓN!

Utilice solamente detergentes líquidos no inflamables de bajo poder espumante que estén diseñados para la aplicación que ejecuta la máquina.

FUNCIONAMIENTO DE LA MÁQUINA - CEPILLADO EN HÚMEDO

Nota: Los números en negrita y entre paréntesis indican un elemento ilustrado en la página 1 (figura A).

- 1 Baje el asa de subida/bajada de la boquilla de aspiración (3) para descender el conjunto de la boquilla.
- 2 Baje el pedal de subida/bajada del cepillo (5) pulsando el pedal hacia abajo y hacia la derecha.
- 3 Sitúe la palanca de control del flujo de solución (16) en un posición media (para prehumedecer el suelo).
- 4 Pulse el conmutador de encendido/apagado de aspirador/cepillo (14) (función doble) hacia la derecha, para arrancar el motor del cepillo. Se encenderá el piloto verde de alimentación ON.

NOTA: Pulse de nuevo el conmutador hacia la derecha, para desconectar el cepillo.

- 5 Pulse hacia la izquierda el conmutador de encendido /apagado de aspirador / cepillo, de función doble (14) para poner en marcha el motor de aspiración. Se encenderá el piloto verde de alimentación.

NOTA: pulse de nuevo el conmutador hacia la izquierda, para desconectar el aspirador.

- 6 Tome el tubo del asa del operador (1) y conduzca la máquina a velocidad lenta para obtener mejores resultados.

¡PRECAUCIÓN!

Para evitar dañar el suelo, mantenga en movimiento la máquina mientras que el cepillo esté girando.

- 7 Reajuste la palanca de control del flujo de solución (16) de manera que se pueda ver una capa delgada, homogénea, ante el conjunto de la boquilla de aspiración (8).
- 8 El depósito de agua sucia (9) tiene un conmutador flotante automático (13) para bloquear el sistema de aspiración cuando el depósito está lleno. Se conoce cuándo se cierra el flotador por el sonido del motor de aspiración. Cuando se cierre el flotador, el depósito de agua sucia debe vaciarse. La máquina no recogerá agua si el flotador está cerrado.
- 9 Cuando el depósito de agua sucia (9) esté lleno, cierre la palanca de control del flujo de solución (16), apague los motores del cepillo y de aspiración (14) y eleve el conjunto de la boquilla de aspiración (8) y del cepillo (5). A continuación desplace la máquina hasta un "SUMIDERO" designado al efecto.
- 10 Para vaciar el depósito de agua sucia (9) abra la tapa del depósito de agua limpia (11) y dirija el manguito de drenaje del depósito de agua sucia (10) a un "SUMIDERO" designado al efecto, y retire el tapón.

NOTA: Queremos recordarle que los motores de aspiración y del cepillo tienen funciones de apagado automático. El motor del cepillo se desconectará automáticamente si se levanta el cepillo del suelo (suponiendo que exista cepillo o disco en la máquina). El motor de aspiración se desconectará automáticamente si la entrada se atasca repentinamente, como ocurrirá si entra una bola o cuerpo similar.

ASPIRACIÓN EN HÚMEDO

Monte en la máquina los accesorios opcionales para aspiración en húmedo.

- 1 Desconecte el manguito de la boquilla de aspiración (6) del conjunto de la boquilla de aspiración (8).
- 2 Instale un acoplador de manguito de 3,8 cm. de diámetro al final del manguito de la boquilla aspiradora (6).
- 3 Instale un manguito de aspiración de 3,8 cm. de diámetro en el acoplador. A continuación, fije al manguito una herramienta de boquilla y una varilla de doble giro.
- 4 Encienda el motor de aspiración pulsando el conmutador (14) hacia la izquierda.

DESPUÉS DEL USO

- 1 Mueva la palanca de control del flujo de la solución (16) a la posición OFF (apagado).
- 2 Apague el conmutador de encendido/apagado del aspirador/cepillo (14).
- 3 Eleve el cepillo (o disco) y eleve la boquilla de aspiración. Lleve la máquina a un "SUMIDERO" diseñado al efecto.
- 4 Para vaciar el depósito de agua limpia, saque el manguito de drenaje de la solución de depósito (7) de su conector acodado con aguja. Dirija el manguito a un "SUMIDERO" designado a este efecto. Lave el depósito con agua limpia. Inspeccione los manguitos; sustitúyalos si están doblados o dañados.
- 5 Para vaciar el depósito de agua sucia, abra la tapa del depósito de agua limpia (11) y saque el manguito de drenaje del depósito de agua sucia (10). Dirija el manguito a un "SUMIDERO" designado a tal efecto. Lave el depósito con agua limpia. Inspeccione los manguitos de aspiración y recuperación; sustitúyalos si están doblados o dañados, y límpielos si están atascados. Inspeccione también la junta de estanqueidad del depósito de agua sucia.
- 6 Retire el cepillo o el disco. Enjuague el cepillo o la disco con agua tibia y cuélguelo para secarlo. Deje que se sequen por completo los discos de pulido antes de utilizarlos de nuevo.
- 7 Retire la boquilla de aspiración, lávela con agua tibia y cuélguela para que se seque.
- 8 Revise el programa de mantenimiento que aparece más abajo y realice las operaciones de mantenimiento necesarias antes de almacenar.

PROGRAMA DE MANTENIMIENTO

Operación de mantenimiento	Diaria	Semanal	Mensual	Anual
Limpiar el depósito de agua sucia	X			
Limpiar la pantalla flotante	X			
Limpiar la pantalla y el depósito de agua limpia	X			
Limpiar la boquilla de aspiración	X			
Inspeccionar los depósitos y manguitos	X			
Cargar las baterías	X			
Revisar el nivel de agua de las baterías		X		
Lubricación			X	
*Revisar las escobillas del motor de aspiración				X

*Haga que su representante de Advance revise las escobillas de carbono del motor una vez al año o tras 300 horas de trabajo.

- 9 Almacene la máquina en un lugar seco y limpio.

CARGA DE LAS BATERÍAS

Cargue las baterías cuando el indicador de estado de la batería (15) esté en ROJO intermitente.

⚠ ¡PRECAUCIÓN!

No permita que las baterías permanezcan descargadas. De lo contrario, reducirá mucho la vida de la batería.

⚠ ¡ADVERTENCIA!

No llene las baterías antes de cargarlas.

Cargue las baterías en una zona bien ventilada.

No fume mientras esté realizando el servicio de las baterías.

Desconecte las baterías. Introduzca el conector del cargador en el conector de batería / enchufe del cargador (17). Siga las instrucciones del cargador de batería.

⚠ ¡PRECAUCIÓN!

Para evitar dañar las superficies de suelo, limpie el agua y el ácido que haya podido quedar sobre las baterías después de la carga.

REVISIÓN DEL NIVEL DE AGUA DE LAS BATERÍAS

Revise el nivel de agua de las baterías al menos una vez a la semana.

Después de cargar las baterías, retire los tapones de ventilación y verifique el nivel de agua de cada celda de la batería. Utilice agua destilada en un dispensador de llenado de baterías (disponible en la mayoría de las tiendas de repuestos para automóviles) para rellenar cada celda hasta alcanzar el indicador de nivel (10 mm. sobre la parte superior de los separadores). NO LLENE en exceso las baterías.

⚠ ¡PRECAUCIÓN!

El ácido se puede derramar por el suelo si se llena en exceso las baterías.

Apriete los tapones de ventilación. Lave la parte superior de las baterías con bicarbonato de panadería y agua (2 cucharadas de bicarbonato en 1 litro de agua).

LUBRICACIÓN DE LA MÁQUINA

Una vez al mes, aplique aceite para lubricar:

- Las roldanas frontales
- Puntos de giro de la boquilla de aspiración
- Unión elevadora del cepillo
- Cojinetes de las ruedas traseras
- Unión de la válvula de la solución

ESCOBILLAS DEL MOTOR DE VACÍO

Pida al representante de Advance que revise las escobillas de carbono del motor una vez al año o cada 300 horas de trabajo.

⚠ ¡IMPORTANTE!

Los daños provocados en el motor por un mal mantenimiento de las escobillas no están cubiertos por la garantía. Consulte la Declaración de Garantía Limitada.

C - SUSTITUCIÓN O ROTACIÓN DEL CARTUCHO DE BOQUILLA DE ASPIRACIÓN

Si la boquilla de aspiración deja bandas estrechas de agua, probablemente está sucia o dañada. Retire la boquilla de aspiración, lávela con agua tibia e inspeccione los labios de la boquilla. Rote el cartucho de la boquilla si la parte trasera está cortada, gastada o desgastada hasta ser un hilo. En estos casos, sustituya el cartucho de la boquilla de aspiración.

Para rotar el cartucho de la boquilla de aspiración...

- 1 Eleve el conjunto de la boquilla de aspiración (8).
- 2 Saque de la máquina el conjunto de la boquilla de aspiración (8).
- 3 Saque el cartucho de la boquilla de aspiración de la boquilla y rótelo tal y como se muestra (o sustitúyalo si ambos labios están muy desgastados).
- 4 Reinstale el cartucho en el conjunto de la boquilla de aspiración (8), y este cartucho (8) en la máquina.

NOTA: El conjunto de la boquilla de aspiración (8) no es ajustable.

D - FUNCIONAMIENTO INDICADOR DE ESTADO DE LAS BATERÍAS

Para trabajar, el conjunto de encendido/apagado del aspirador/cepillo (14) debe estar encendido para activar el indicador de estado de la batería (15) con el fin de determinar el estado de carga del bloque de baterías.

Se enumera abajo la explicación de las funciones del piloto indicador del estado de la batería:

- 1 **Piloto verde encendido:** Estado de la batería: de plena carga a un 75% de descarga.
- 2 **Piloto amarillo encendido:** Estado de la batería: descargada entre el 75 y el 87%.
- 3 **Piloto rojo encendido:** Estado de la batería: descargada entre el 87 y el 95%.
- 3 **Piloto rojo encendido y parpadeando:** descargada del 95% al 100% de la capacidad útil de la batería.*

***NOTA:** Cuando el indicador está en ROJO e intermitente, el operador tiene 2 minutos (para baterías en buen estado). El motor del cepillo apagará automáticamente el motor de aspiración y no recogerá el agua que quede en el suelo.

Nota adicional: Si, en cualquier momento durante el funcionamiento de la máquina, el voltaje del sistema de baterías cae por debajo de los 19 voltios, los motores del cepillo y aspiración se apagarán inmediatamente. El piloto rojo parpadeará durante 5 segundos para indicar que existe un fallo por bajo voltaje. Revise el estado de las baterías y recárguelas.

FUNCIONES DEL PILOTO INDICADOR DEL CONMUTADOR DE ASPIRADOR/CEPILLO

El piloto indicador verde del aspirador/cepillo muestra tres situaciones de funcionamiento de la máquina, de la manera siguiente:

Piloto indicador apagado: Motores apagados.

Piloto indicador encendido: Motores en funcionamiento.

Piloto indicador intermitente (4 iluminaciones por segundo): estado de sobrecarga del motor (igual que si ha saltado un interruptor automático).**

** : Si se produce una sobrecarga, determine y corrija la causa de la sobrecarga. La máquina tiene integrado un interruptor automático electrónico interno en la tarjeta de control. Para restaurar el interruptor electrónico de circuito, desconecte el conmutador de encendido/apagado del aspirador/cepillo (14) y conéctelo a continuación.

SOLUCIÓN DE PROBLEMAS

MALA RECOGIDA DEL AGUA

- 1 Depósito de agua sucia lleno, interruptor de flotador cerrado
- 2 Sistema de vacío bloqueado (boquilla de aspiración y manguitos)
- 3 Manguitos de vacío desconectados o dañados
- 4 Labios gastados o rotos
- 5 La tapa del depósito de agua sucia no está bien cerrada
- 6 La junta de estanqueidad del depósito de agua sucia está dañada

LA BOQUILLA DE ASPIRACIÓN DEJA BANDAS

- 1 Existe suciedad en los labios de la boquilla
- 2 Los labios de la boquilla están gastados o mellados
- 3 Existe acumulación de suciedad en los labios de la boquilla

MARCAS DE REMOLINO

- 1 Funcionamiento de la máquina con un disco o cepillo seco (sin solución limpiadora)
- 2 El cepillo o disco utilizados no son los correctos para el trabajo
- 3 Se ha introducido suciedad en el cepillo (o en el disco)

ESPECIFICACIONES TÉCNICAS

Modelo

Nº de modelo

Corriente

Voltaje, baterías

Capacidad de las baterías

Grado de protección

Nivel de presión del sonido según ISO3744 (en la posición del operador)

Peso total (con baterías y depósitos llenos)

Peso neto (con depósitos vacíos y sin baterías)

Vibraciones en los controles manuales

Micromatic™ 17B

56302100

A 40

V 24V/2 x 12V

Ah 105

IP23

dB (A)/20µPa 71

lbs / kg 355 / 160

lbs / kg 144 / 65

m/s² <2.5m/s²

PORTUGUÊS

INTRODUÇÃO

Este manual irá ajudá-lo a obter os melhores resultados da sua **Advance MicroMatic 17B**. Leia-o na totalidade antes de trabalhar com a máquina.

Nota: Os números a cheio entre parêntesis indicam um item ilustrado na página 1 (figura A).

Este produto destina-se exclusivamente a uso comercial.

PEÇAS E ASSISTÊNCIA

As reparações, quando necessárias, devem ser efectuadas pelo representante Advance, o qual emprega pessoal especializado formado pela fábrica e mantém um stock das peças e acessórios sobressalentes originais da Advance. Telefone ao seu representante ADVANCE para requisitar peças ou assistência. Por favor indique sempre o Modelo e o número de Série da máquina nessas situações.

(Sr. Distribuidor, cole aqui o autocolante da assistência)

CHAPA DE IDENTIFICAÇÃO

O Número de Modelo e Número de Série da sua máquina são indicados na Chapa de Identificação da máquina. Estas informações são necessárias quando se encomendam peças para reparar a máquina. Utilize o espaço abaixo para anotar o Número de Modelo e o Número de Série da sua máquina para futura referência.

NÚMERO DE MODELO _____

NÚMERO DE SÉRIE _____

DESEMBALAGEM DA MÁQUINA

Quando receber a sua máquina, verifique cuidadosamente se a embalagem ou a máquina apresentam alguns danos. Se assim fôr, guarde a embalagem para que possa ser inspeccionada. Contacte o seu representante Advance para registar a sua queixa.

A - CONHEÇA A SUA MÁQUINA

- 1 **Tubo da Pega do Operador**
- 2 **Botão de Ajuste da Altura da Pega**
- 3 **Alavanca de Erguer/Baixar o Rodó**
- 4 **Tabuleiro da Bateria**
- 5 **Pedal de Erguer/Baixar a Escova**
- 6 **Tubo do Rodó**
- 7 **Tubo de Drenagem do Depósito de Solução**
- 8 **Conjunto do Rodó**
- 9 **Depósito de Recuperação**
- 10 **Tubo de Drenagem do Depósito de Recuperação**
- 11 **Tampa do Depósito de Solução**
- 12 **Tampa do Depósito de Recuperação**
- 13 **Encerramento Automático da Bóia do Depósito de Recuperação**
- 14 **Interruptor de LIGAR/DESLIGAR Vácuo / Escova**
- 15 **Indicador do Estado da Bateria**
- 16 **Alavanca de Controlo do Fluxo da Solução**
- 17 **Conector da Bateria / Ficha do Carregador**
- 18 **Suporte do Rodó**
- 19 **Suporte Amortecedor**

PREPARAÇÃO DA MÁQUINA PARA UTILIZAÇÃO B - INSTALAÇÃO DAS BATERIAS

⚠ AVISO!

Tenha muito cuidado quando trabalhar com baterias. O ácido sulfúrico das baterias pode causar graves ferimentos se entrar em contacto com a pele ou olhos. É libertado gás hidrogénio das baterias através de aberturas nas tampas das mesmas. Este gás pode inflamar-se através de qualquer arco voltaico, faísca ou chama.

Para Fazer a Manutenção das Baterias...

- * Retire todas as jóias
- * Não fume
- * Use óculos protectores
- * Trabalhe numa área bem ventilada
- * Não permita que a ferramenta toque em mais do que um terminal de bateria de cada vez.

⚠ CUIDADO!

Os componentes eléctricos nesta máquina podem ficar seriamente danificados se as baterias não forem devidamente instaladas e ligadas. As baterias devem ser instaladas pela Advance, por um electricista qualificado, ou pelo fabricante da bateria.

- 1 Retire as baterias do caixote de transporte e verifique-as cuidadosamente para ver se possuem fendas ou outros danos. Se existirem danos, contacte o transportador que as entregou ou o fabricante das baterias para registar uma queixa de danos.
- 2 Desligue o(a) Conector da Bateria / Ficha do Carregador (17).
- 3 Retire os cabos da bateria de dentro do depósito. Incline para a frente a Tampa do Depósito de Solução (11) e o Depósito de Recuperação (9).
- 4 A sua máquina vem equipada de fábrica com cabos de bateria suficientes para instalar duas baterias de 12 volts e 105 amp. hora. Levante cuidadosamente as baterias até ao compartimento da bateria e posicione-as exactamente como ilustra a página 2 (Figura B).
- 5 Instale as tampas do terminal da bateria fornecidas com a máquina da forma demonstrada.
- 6 Instale os cabos da bateria tal como lhe é indicado; certifique-se de que o cabo vermelho da ficha do carregador se encontra ligado ao terminal positivo e o cabo preto ligado ao terminal negativo. Coloque os cabos de forma a que as tampas das baterias possam ser facilmente removidas para a assistência da bateria.
- 7 Aperte cuidadosamente a porca de aperto manual em cada terminal de bateria até que o terminal não rode nos bornes da bateria. Não aperte os terminais em demasia, ou será difícil retirar as baterias para futura assistência.
- 8 Revista os terminais e bornes com massa lubrificante, petrolato, ou revestimento em forma de spray para terminal de baterias (disponível na maior parte das lojas de peças para automóveis).
- 9 Ligue o(a) Conector da Bateria / Ficha do Carregador (17).

INSTALAÇÃO DA ESCOVA OU SUPORTE ALMOFADADO

AVISO!

Peças em movimento - desligue o Interruptor de LIGAR/DESLIGAR Vácuo / Escova (14) e o Conector da Bateria / a Ficha do Carregador (17) antes da sua manutenção.

IMPORTANTE!

Esvazie o depósito da solução e de recuperação antes de inclinar a máquina para trás para instalar ou mudar uma escova, ou instalar ou virar ao contrário um suporte.

- 1 Se estiver a utilizar um almofadado, instale-o no respectivo suporte.
- 2 Certifique-se de que o motor de accionamento das escovas está na posição erguida.
- 3 Retire o Conjunto do Rodó (8), incline a máquina para trás e empurre para baixo o Suporte Amortecedor (19) na parte dianteira da máquina. Utilize o Suporte Amortecedor (19) para manter a máquina em cima enquanto instala a escova ou o suporte acolchoado.
- 4 Alinhe as ranhuras na escova ou suporte almofadado com as alças no cubo de accionamento.
- 5 Rode a escova ou suporte almofadado no sentido contrário ao dos ponteiros do relógio (para a esquerda) até ficar preso no local correcto.
- 6 Volte a encaixar o Suporte Amortecedor (19) e incline a máquina para a frente. Instale novamente o Conjunto do Rodó (8).

INSTALAÇÃO DO RODO

- 1 Instale o Conjunto do Rodó (8) no Suporte do Rodó (18) tal como demonstrado na página 1 (Figura A). Aperte as porcas de orelhas com firmeza.
- 2 Afixe o Tubo do Rodó (6) ao Conjunto do Rodó (8) da forma exemplificada.

ABASTECIMENTO DO DEPÓSITO DE SOLUÇÃO

Encha o depósito de solução com um máximo de 23 litros (6 galões) de solução de limpeza. Não encha o depósito acima dos 8 cm (3 polegadas) a partir do cimo do depósito. A solução deverá ser uma mistura de água com o produto químico de limpeza adequado para o trabalho. Siga sempre as instruções de diluição do rótulo do recipiente químico.

CUIDADO!

Utilize apenas detergentes líquidos que façam pouca espuma e não sejam inflamáveis, concebidos para a utilização em máquinas.

FUNCIONAMENTO DA MÁQUINA - LAVAGEM COM ÁGUA

NOTA: Os números a “negrito” entre parêntesis indicam um artigo ilustrado na página 1 (Figura A).

- 1 Mova a Alavanca de Erguer/Baixar o Rodó (3) para baixo para fazer descer o conjunto do rodó.
- 2 Baixe o Pedal de Erguer/Baixar as Escovas (5) carregando no pedal para baixo e para a direita.
- 3 Posicione a Alavanca de Controlo do Fluxo de Solução (16) na posição média (para molhar previamente o chão).
- 4 Empurre o Interruptor de LIGAR/DESLIGAR Vácuo / Escova (14) (função dupla) para a direita, para accionar o motor das escovas. A luz verde de energia LIGADA irá acender-se.

NOTA: Empurre o interruptor novamente para a direita para desligar a escova.

- 5 Empurre para a esquerda o Interruptor de LIGAR/DESLIGAR Vácuo / Escova de função dupla (14) para accionar o motor de vácuo. A luz verde de energia LIGADA irá acender-se.

NOTA: Empurre o interruptor novamente para a esquerda para desligar o vácuo.

- 6 Agarre no Tubo da Pega do Operador (1) e empurre a máquina para a frente para esfregar a uma velocidade de andamento lenta para obter os melhores resultados.

CUIDADO!

Para evitar danos no pavimento, mantenha a máquina a mover-se enquanto a escova está a rodar.

- 7 Volte a ajustar a Alavanca de Controlo do Fluxo da Solução (16) de forma a que seja vista uma camada fina e uniforme de solução na frente do Conjunto do Rodó (8).
- 8 O Depósito de Recuperação (9) possui um Encerramento Automático da Bóia (13) para bloquear o sistema de vácuo quando o depósito de recuperação estiver cheio. Pode ver quando a bóia fecha pela alteração súbita no som do motor de vácuo. Quando a bóia fecha, o depósito de recuperação deve ser esvaziado. A máquina não irá recolher água com a bóia fechada.
- 9 Quando o Depósito de Recuperação (9) estiver cheio, feche a Alavanca de Controlo do Fluxo de Solução (16), desligue os motores das escovas e de vácuo (14) e erga o Conjunto do Rodó (8) e a Escova (5). Seguidamente, mova a máquina para um local determinado para se deitar fora a água suja.
- 10 Para esvaziar o Depósito de Recuperação (9), abra a Tampa do Depósito de Solução (11), dirija o Tubo de Drenagem do Depósito de Recuperação (10) para um local determinado para se deitar fora a água suja e retire o tampão.

NOTA: Não se esqueça de que os motores das escovas e de vácuo possuem encerramento automático. O motor das escovas desliga-se automaticamente se a escova for erguida do chão (partindo do princípio que havia uma escova ou suporte almofadado na máquina). O motor de vácuo desliga-se automaticamente se a entrada for obstruída de repente, tal como aconteceria se a bola da bóia fechasse a entrada.

RECOLHA DE LÍQUIDOS

Monte na máquina os acessórios opcionais para a recolha de líquidos.

- 1 Desligue o Tubo do Rodó (6) do Conjunto do Rodó (8).
- 2 Instale um acoplador de tubos de 3,8 cm (1-1/2") de diâmetro na extremidade do Tubo do Rodó (6).
- 3 Afixe um tubo de vácuo de 3,8 cm (1-1/2") de diâmetro ao acoplador. Seguidamente, afixe uma vara de duas curvas e uma ferramenta de pavimento do rodó ao tubo.
- 4 Ligue o motor de vácuo empurrando o interruptor (14) para a esquerda.

APÓS A UTILIZAÇÃO

- 1 Mova a Alavanca de Controlo do Fluxo da Solução (16) para a posição DESLIGADA (OFF).
- 2 DESLIGUE o Interruptor de LIGAR/DESLIGAR Vácuo / Vassoura (14).
- 3 Erga a escova (ou suporte almofadado) e o rodo. Mova a máquina para um local determinado para se deitar fora a água suja.
- 4 Para esvaziar o depósito de solução, retire o Tubo de Drenagem do Depósito de Solução (7) para fora do Conector em Cotovelo Rebarbado. Dirija o tubo para um local determinado para se deitar fora a água suja. Enxagúe o depósito com água limpa. Inspeccione os tubos de solução; substitua-os se estiverem torcidos ou danificados.
- 5 Para esvaziar o depósito de recuperação, abra a Tampa do Depósito de Solução (11) e retire o Tubo de Drenagem do Depósito de Recuperação (10). Dirija o tubo para um local determinado para se deitar fora a água suja e retire o tampão. Enxagúe o depósito com água limpa. Inspeccione os tubos de recuperação e de vácuo; substitua se estiverem torcidos ou danificados, limpe-os se estiverem entupidos. Inspeccione também a junta da tampa do depósito de recuperação.
- 6 Retire a escova ou suporte almofadado. Enxagúe a escova ou suporte almofadado com água morna e pendure para secar. Deixe as almofadas de polimento secar completamente antes de as utilizar novamente.
- 7 Remova o rodo, enxagúe com água morna e pendure para secar.
- 8 Verifique o plano de manutenção abaixo e efectue qualquer manutenção necessária antes de guardar a máquina.

PLANO DE MANUTENÇÃO

Item de Manutenção	Diaria mente	Semanal mente	Mensal mente	Anual mente
Limpe o Depósito de Recuperação	X			
Limpe o Filtro da Tela	X			
Limpe o Depósito de Solução & a Tela	X			
Limpe o Rodo	X			
Inspeccione os Depósitos e os Tubos	X			
Carregue as Baterias	X			
Verifique o Nível de Água da Bateria		X		
Lubrificação			X	

*Verifique as Escovas do Motor de Vácuo

*Peça ao Distribuidor da Advance para verificar as escovas de carbono do motor uma vez por ano ou após 300 horas de funcionamento.

- 9 Guarde a máquina num local limpo e seco.

CARREGAMENTO DAS BATERIAS

Carregue as baterias quando o Indicador de Estado da Bateria (15) estiver VERMELHO.

⚠ CUIDADO!

Não deixe que as baterias estejam montadas sem estar carregadas. Isso reduz bastante a duração da bateria.

⚠ AVISO!

Não encha as baterias antes de as carregar.

Carregue as baterias numa área bem ventilada.

Não fume enquanto estiver a prestar assistência às baterias.

Desligue as baterias. Empurre o conector do carregador para o Conector da Bateria / a Ficha do Carregador (17) nas baterias. Siga as instruções no carregador da bateria.

⚠ CUIDADO!

Para evitar danos no pavimento, limpe a água e o ácido do cimo das baterias após tê-las carregado.

VERIFICAÇÃO DO NÍVEL DE ÁGUA DA BATERIA

Verifique o nível de água das baterias pelo menos uma vez por semana.

Depois de carregar as baterias, retire as tampas de ventilação e verifique o nível de água em cada elemento da bateria. Utilize água destilada num recipiente para enchimento da bateria (disponível na maior parte das lojas de peças para automóveis) para encher cada elemento até ao indicador de nível (ou até 3/8" (10 mm) acima do topo dos separadores). NÃO encha excessivamente as baterias!

⚠ CUIDADO!

O ácido pode derramar-se no chão se as baterias estiverem demasiado cheias.

Aperte as tampas de ventilação. Lave o cimo das baterias com uma solução de bicarbonato de sódio e água (2 colheres grandes de bicarbonato de sódio para 1 quarto / 1 litro de água).

LUBRIFICAÇÃO DA MÁQUINA

Uma vez por mês, aplique óleo para lubrificar:

- Rodízios Giratórios Dianteiros
- Articulações do Rodo
- Ligações de Elevação da Vassoura
- Rolamentos da Roda Traseira
- Ligação da Válvula de Solução

ESCOVAS DO MOTOR DE VÁCUO

Peça ao Distribuidor da Advance para verificar as escovas de carbono do motor uma vez por ano ou após 300 horas de funcionamento.

⚠ IMPORTANTE!

Os danos no motor resultantes de falhas na manutenção das escovas de carbono não estão cobertos pela garantia. Consulte a Declaração de Garantia Limitada.

C - SUBSTITUIÇÃO OU ROTAÇÃO DO CARTUCHO DO RODO

Se o rodo deixar estrias estreitas de água, está provavelmente sujo ou danificado. Remova o rodo, passe-o por água quente e inspeccione as pás. Rode o cartucho do rodo se a traseira estiver rasgada, ondulada ou desgastada até ao centro. Substitua o cartucho do rodo se ambas as pás estiverem rasgadas, onduladas ou desgastadas até ao centro.

Para Rodar o Cartucho do Rodo...

- 1 Levante o Conjunto do Rodo (8).
- 2 Remova o Conjunto do Rodo (8) da máquina.
- 3 Retire o cartucho do rodo do Rodo e rode-o da forma exemplificada (ou substitua se ambas as pás estiverem muito gastas ou rasgadas).
- 4 Volte a instalar o cartucho no Conjunto do Rodo (8) e o Conjunto do Rodo (8) na máquina.

NOTA: O Conjunto do Rodo (8) não é ajustável.

D - FUNCIONAMENTO DO INDICADOR DO ESTADO DA BATERIA

Para funcionar, o Interruptor de LIGAR/DESLIGAR Vácuo / Escova (14) tem de ser ligado para activar o Indicador do Estado da Bateria (15), o qual determina o estado da carga da bateria.

Abaixo são descritas as explicações das funções da luz do Indicador do Estado da Bateria (15) :

- 1 **Luz Verde do Indicador LIGADA:** Estado da bateria vai de completamente carregada a 75% descarregada.
- 2 **Luz Amarela do Indicador LIGADA:** Estado da bateria vai de 75% a 87% descarregada.
- 3 **Luz Vermelha do Indicador LIGADA:** Estado da bateria vai de 87% a 95% descarregada.
- 3 **Luz Vermelha do Indicador LIGADA e Intermitente:** 95% a 100% da bateria utilizável descarregada.*

***NOTA:** Quando o indicador está VERMELHO e começa a piscar, o operador só tem mais 2 minutos de tempo de funcionamento (para as baterias em bom estado). O motor da escova desliga-se automaticamente e o motor de vácuo irá continuar a funcionar para recolher alguma solução que tenha sido deixada no chão.

Nota Adicional: Se em qualquer altura do funcionamento da máquina a potência do sistema da bateria descer abaixo dos 19 volts, os motores da escova e de vácuo desligam-se automaticamente. A luz vermelha irá piscar também durante 5 segundos para indicar um estado de falha de baixa potência. Verifique o estado das baterias e volte a carregá-las.

FUNÇÕES DA LUZ DO INDICADOR DO INTERRUPTOR DE VÁCUO / ESCOVA

A Luz verde do Indicador de Vácuo / Escova indica três estados diferentes de funcionamento da máquina da seguinte forma:

Luz do Indicador DESLIGADA: Motores desligados.

Luz do Indicador LIGADA: Motores a funcionar.

Luz do Indicador a piscar (4) vezes por segundo: Estado de sobrecarga do motor (o mesmo que disparo do disjuntor do circuito).**

** : Se ocorrer uma sobrecarga, determine e corrija a causa da sobrecarga. A máquina possui um disjuntor de circuito electrónico interno incorporado no painel de controlo. Para reiniciar o disjuntor do circuito electrónico, desligue o Interruptor de LIGAR/DESLIGAR Vácuo / Escova (14) e depois volte a ligá-lo.

DETECÇÃO E RESOLUÇÃO DE PROBLEMAS FRACA RECOLHA DE ÁGUA

- 1 Tanque de recuperação cheio, encerramento da bóia fechado
- 2 Sistema de vácuo bloqueado (rodo e tubos)
- 3 Tubos de vácuo desligados ou danificados
- 4 Pás gastas ou danificadas
- 5 Tampa do depósito de recuperação mal colocada
- 6 Junta da tampa do depósito de recuperação danificada

ESTRIAS DO RODO

- 1 Lixo debaixo da pá do rodo
- 2 Pás do rodo desgastadas, cortadas ou rasgadas
- 3 Lixo acumulado na pá do rodo

MARCAS EM ESPIRAL

- 1 Máquina a funcionar com escovas ou suportes almofadados secos (sem solução de limpeza)
- 2 Utilização incorrecta das escovas ou suportes almofadados
- 3 Lixo preso na escova (ou suporte almofadado)

ESPECIFICAÇÕES TÉCNICAS

Modelo

Modelo Nº

Corrente

Potência, baterias

Capacidade da Bateria

Grau de Protecção

Nível de ruído segundo ISO3744 (no lugar do operador)

Peso Total (com depósito de solução cheio e baterias)

Peso Líquido (com depósitos vazios e sem baterias)

Vibrações nos Controlos Manuais

Micromatic™ 17B

56302100

40

24V/2 x 12V

105

IP23

71

355 / 160

144 / 65

<2,5m/s²

dB (A)/20µPa

lbs / kg

lbs / kg

m/s²



Nilfisk-Advance, Inc.
14600 21st Avenue North
Plymouth, MN, 55447-3408
www.nilfisk-advance.com
Phone: 800-989-2235
Fax: 800-989-6566
©2000 Nilfisk-Advance, Inc.,
Plymouth, MN 55447-3408
Printed in the U.S.A.